



ที่ สน ๕๔๘๐๑/๓๗๖

สำนักงานเทศบาลตำบลนาซอ
๑๒๕ หมู่ที่ ๑๐ ตำบลนาซอ
อำเภอวานรนิวาส
จังหวัดสกลนคร ๔๗๑๒๐

๓๐ กรกฎาคม ๒๕๖๘

เรื่อง ขอเสนอญัตติเพื่อพิจารณา

เรียน ประธานสภาเทศบาลตำบลนาซอ

- | | | |
|------------------|--|-------------|
| สิ่งที่ส่งมาด้วย | ๑. ร่างเทศบัญญัติงบประมาณรายจ่าย ประจำปีงบประมาณ พ.ศ. ๒๕๖๙ | จำนวน ๑ ชุด |
| | ๒. ญัตติพิจารณาจ่ายขาดเงินสะสมประจำปีงบประมาณ พ.ศ. ๒๕๖๘ | จำนวน ๑ ชุด |
| | ๓. ญัตติพิจารณาโอนตั้งจ่ายรายการใหม่ | จำนวน ๑ ชุด |

ตามที่สภาเทศบาลตำบลนาซอ ได้กำหนดสมัยประชุมสภาเทศบาล สมัยที่ ๓ ครั้งที่ ๑ ระหว่างวันที่ ๑ - ๓๐ สิงหาคม ๒๕๖๘ นั้น

เพื่อให้การดำเนินการเป็นไปตามความเรียบร้อย เทศบาลตำบลนาซอ จึงขอส่งญัตติข้อพิจารณาต่างๆ เพื่อเข้าระเบียบวาระการประชุมครั้งนี้ รายละเอียดตามเอกสารแนบท้าย

จึงเรียนมาเพื่อโปรดนำเสนอต่อที่ประชุมสภาเทศบาลตำบลนาซอเพื่อพิจารณาต่อไป

ขอแสดงความนับถือ

(นายจรรุบุตร อุปพงษ์)
นายกเทศมนตรีตำบลนาซอ

สำนักปลัดเทศบาล
งานกิจการสภา
โทร. ๐ ๔๒๗๐ ๔๗๗๕

“อยู่สกล รักสกล ทำเพื่อสกลนคร”

ร่าง.....
พิมพ์.....
ตรวจ.....
ชาน.....

แบบขอเสนอญัตติ

สำนักงานเทศบาลตำบลนาซอ

วันที่ 31 เดือน กรกฎาคม พ.ศ. 2568

เรื่อง ขอเสนอญัตติ

เรียน ประธานสภาเทศบาลตำบลนาซอ

ข้าพเจ้า นายจรรุบุตร อุปพงศ์ ตำแหน่ง นายกเทศมนตรีตำบลนาซอ ขอเสนอญัตติเพื่อพิจารณา เรื่อง ขอความเห็นชอบอนุมัติใช้จ่ายเงินสะสม ประจำปี 2568 เพื่อเป็นการพัฒนางานด้านโครงสร้างพื้นฐานของเทศบาลตำบลนาซอ เป็นจำนวน 283,000 บาท (สองแสนแปดหมื่นสามพันบาทถ้วน) โดยมีรายละเอียด ดังนี้

หลักการ

ขออนุมัติสภาเทศบาลตำบลนาซอ เพื่อขอความเห็นชอบอนุมัติใช้จ่ายเงินสะสม ประจำปี 2568 เพื่อดำเนินโครงการปรับปรุงอาคารอเนกประสงค์ (ที่ลำรงถ) จำนวน 1 รายการ ได้แก่

โครงการปรับปรุงอาคารอเนกประสงค์ (ที่ลำรงถ) พร้อมเทลานคอนกรีตเสริมเหล็กพื้นที่ไม่น้อยกว่า 515 .00 ตารางเมตร สถานที่ก่อสร้างเทศบาลตำบลนาซอ หมู่ที่ 10 ตำบลนาซอ อำเภอวารินนิवास จังหวัดสกลนคร เป็นเงินจำนวน 283,000 บาท (สองแสนแปดหมื่นสามพันบาทถ้วน)

เหตุผล

โครงการปรับปรุงอาคารอเนกประสงค์ (ที่ลำรงถ) พร้อมเทลานคอนกรีตเสริมเหล็กพื้นที่ไม่น้อยกว่า 515 .00 ตารางเมตร เนื่องจากโครงการเดิมได้แก่ โครงการก่อสร้างอาคารอเนกประสงค์ พร้อมแท่นลำรงถ งบประมาณ ๒๒๙,๐๐๐ บาท ที่ทางสภาได้ทำการอนุมัติโอนงบประมาณรายจ่ายประจำปีงบประมาณ พ.ศ.๒๕๖๘ ไปตั้งจ่ายรายการใหม่ ซึ่งเดิมจะใช้พื้นที่บริเวณถนนด้านโรงจอดรถของผู้บริหาร ในการก่อสร้างโครงการดังกล่าว แต่ทางด้านสมาชิกสภาได้มีการแนะนำให้ขยับพื้นที่การก่อสร้างเป็นบริเวณอื่นแทน แต่ยังคงไว้ในพื้นที่ของเทศบาลตำบลนาซอ ซึ่งเมื่อได้ดำเนินการก่อสร้างเสร็จเรียบร้อยตามแบบรูปรายการแล้ว โครงการดังกล่าวยังไม่สามารถที่จะใช้งานได้ เนื่องจากพื้นที่รอบๆโครงการ เป็นพื้นดินซึ่งยังไม่ได้ทำการเทลานคอนกรีต อีกทั้งยังไม่มีพื้นที่ ที่จะใช้ในการซ่อมบำรุงยานพาหนะ ซึ่งเป็นทรัพย์สินของทางเทศบาลได้ จึงได้เสนอโครงการปรับปรุงอาคารอเนกประสงค์ (ที่ลำรงถ) พร้อมเทลานคอนกรีตเสริมเหล็กพื้นที่ไม่น้อยกว่า 515 .00 ตารางเมตร เพื่อให้โครงการดังกล่าวบรรลุวัตถุประสงค์ที่วางไว้ (รายละเอียดแนบท้าย)

ระเบียบ /กฎหมาย

ระเบียบกระทรวงมหาดไทยว่าด้วยการรับเงิน การเบิกจ่ายเงิน การฝากเงิน การเก็บรักษาเงิน และการตรวจเงินขององค์กรปกครองส่วนท้องถิ่น พ.ศ. 2566 หมวด 8 ข้อ 79 “องค์กรปกครองส่วนท้องถิ่นอาจใช้จ่ายเงินสะสมได้ โดยได้รับอนุมัติจากสภาท้องถิ่น”

จึงขอเสนอญัตตินี้ เพื่อขออนุมัติจากสภาเทศบาลตำบลนาซอ ขออนุมัติสภาเทศบาลตำบลนาซอ เพื่อขอความเห็นชอบอนุมัติใช้จ่ายเงินสะสม ประจำปี 2568 ดังกล่าวข้างต้น ไปตั้งจ่ายเป็นรายการใหม่

ขอได้โปรดนำเสนอต่อที่ประชุมสภาเทศบาลตำบลนาซอ เพื่อพิจารณาอนุมัติต่อไป

ขอแสดงความนับถือ

(ลงชื่อ)



ผู้เสนอ

(นายจรรบุตร อุปพงศ์)
นายกเทศมนตรีตำบลนาซอ

โครงการปรับปรุงอาคารอเนกประสงค์(ที่ล้างรถ)
พร้อมเทลานคอนกรีตเสริมเหล็กพื้นที่ไม่น้อยกว่า 515.00 ตารางเมตร



สถานที่ก่อสร้างเทศบาลตำบลนาซอ หมู่ที่ 10 ตำบลนาซอ อำเภอวานรนิวาส จังหวัดสกลนคร

แบบเลขที่ 64/2568

(ตามแบบเทศบาลตำบลนาซอกำหนด)

เหนือ

แผนผังสังเขบบ้านนาซอ หมู่ที่ 10 ตำบลนาซอ อำเภอรามราช จังหวัดสุพรรณบุรี

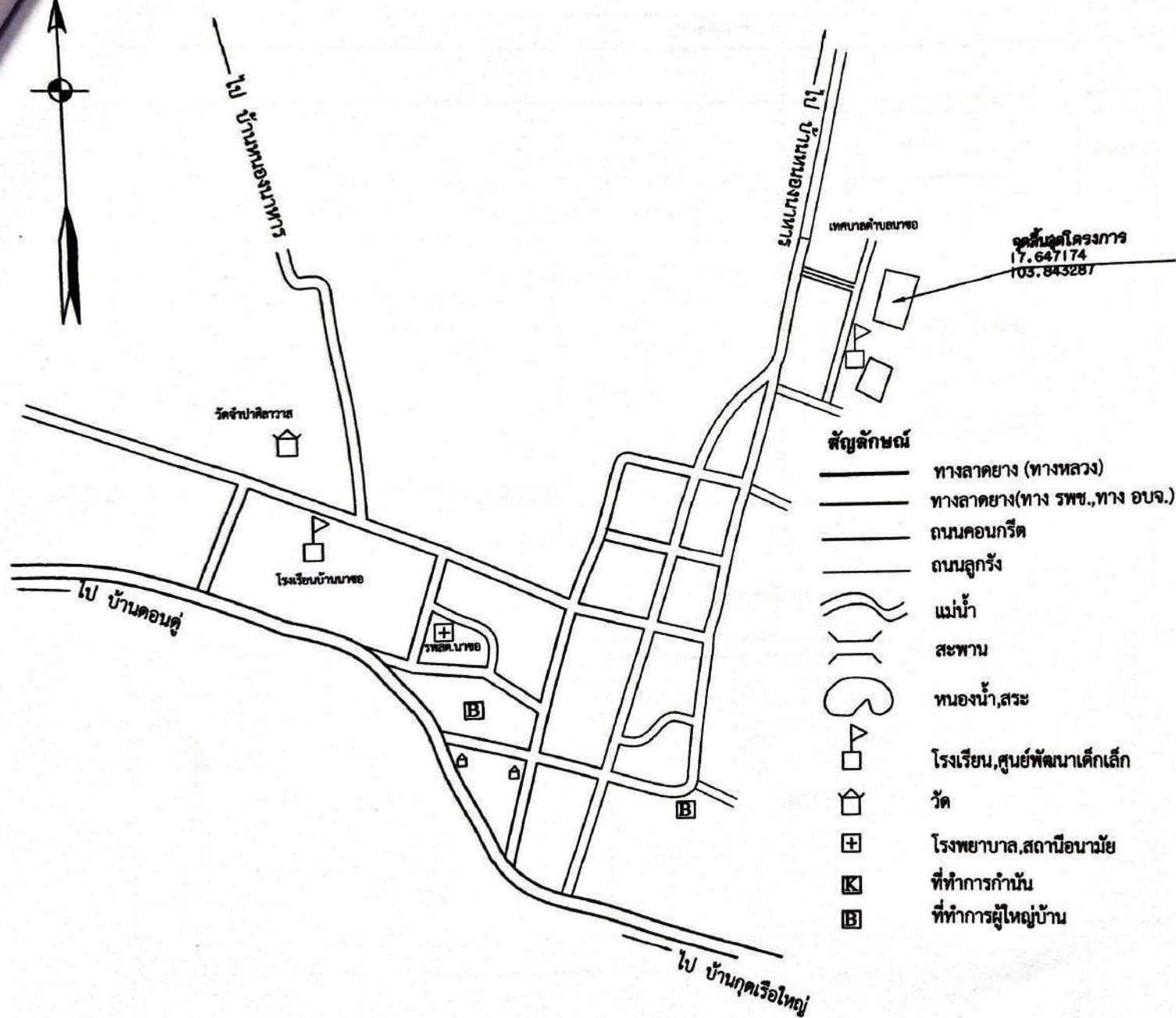

โครงการปรับปรุงอาคารอเนกประสงค์(ที่ล้างรถ)พร้อมเทลานคอนกรีตพื้นที่ไม่น้อยกว่า515ตร.ม.

สำรวจ

นายณรงค์ศักดิ์ โพธิ์คำพัก
ผู้ช่วยช่างสำรวจ

ออกแบบ

นายไพพลย์ พรหมจรรย์
นายช่างโยธา

เขียนแบบ
นายชัยวุฒิ เพชรกันทา
ผู้ช่วยช่างโยธา

ตรวจแบบ
นายวุฒิพงษ์ บาลนาคม
หัวหน้าฝ่ายการโยธา

ตรวจแบบ
นายสมปอง กงลีมา
ผู้อำนวยการกองช่าง

เห็นชอบ
นายวิวัฒน์ เหล่าหวั่น
ปลัดเทศบาล

อนุมัติ
นายจารุบุตร อุบพงษ์
นายกเทศมนตรีตำบลนาซอ

เลขที่แบบ 64/2568

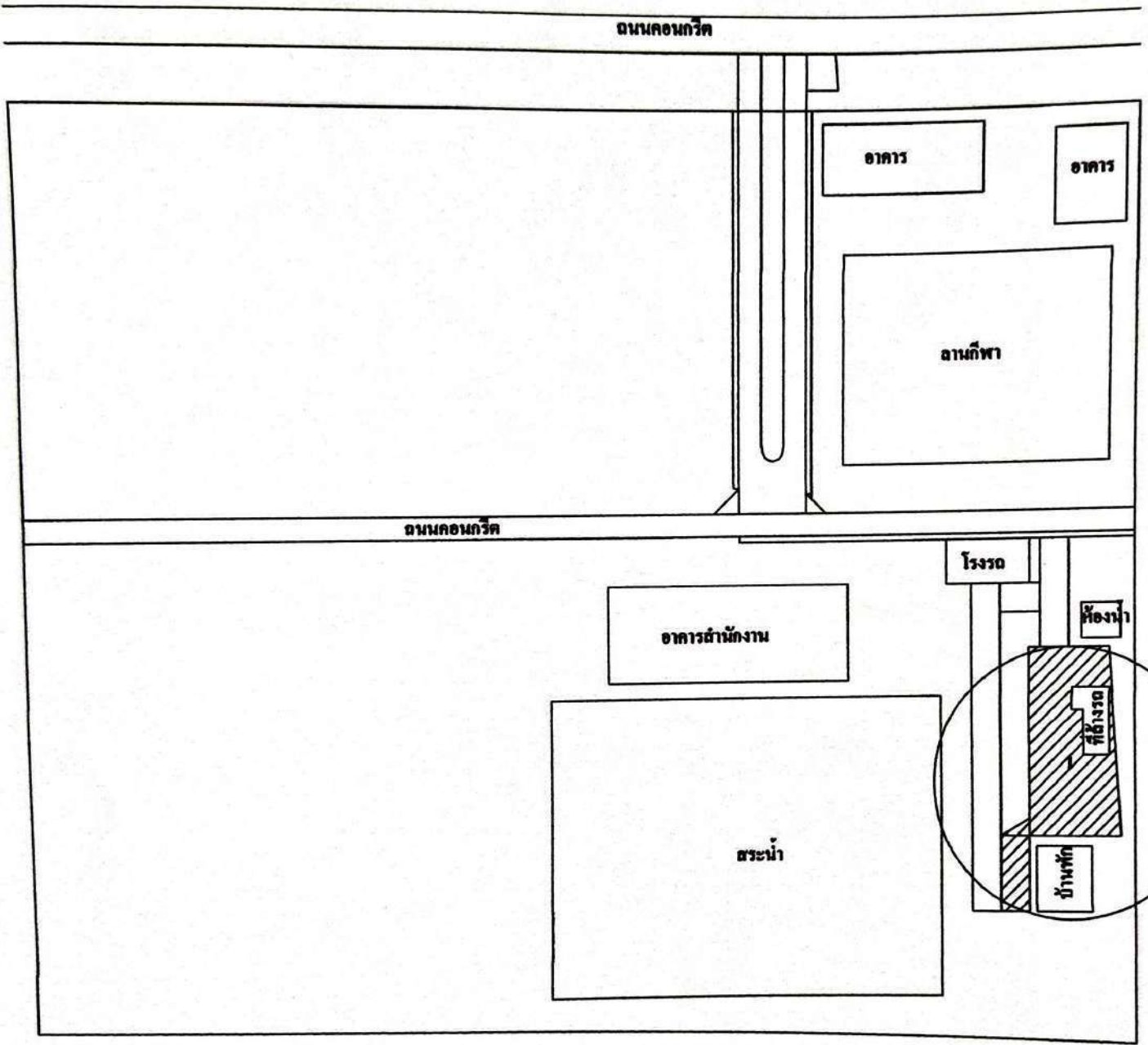

โครงการปรับปรุงอาคารอเนกประสงค์(ที่ว่างรถ)พร้อมเทลานคอนกรีตพื้นที่ไม่น้อยกว่า515ตร.ม.

สำรวจ
นายณรงค์ศักดิ์ โพธิ์คำพท
ผู้ช่วยช่างสำรวจ

ออกแบบ
นายไพวัลย์ พรหมจ้าย
นายช่างโยธา

เขียนแบบ
นายชัยภูมิ เพชรกันหา
ผู้ช่วยช่างโยธา

ตรวจแบบ
นายวุฒิพงษ์ บาลนาคม
หัวหน้าฝ่ายการโยธา

ตรวจแบบ
นายสมปอง กงสิมา
ผู้อำนวยการกองช่าง

เห็นชอบ
นายวิพนธ์ เหล่าหวาน
ปลัดเทศบาล

อนุมัติ
นายจารุบุตร อุบพงษ์
นายกเทศมนตรีตำบลมาชอง

เลขที่แบบ 64/2568
แผ่นที่ 3/16

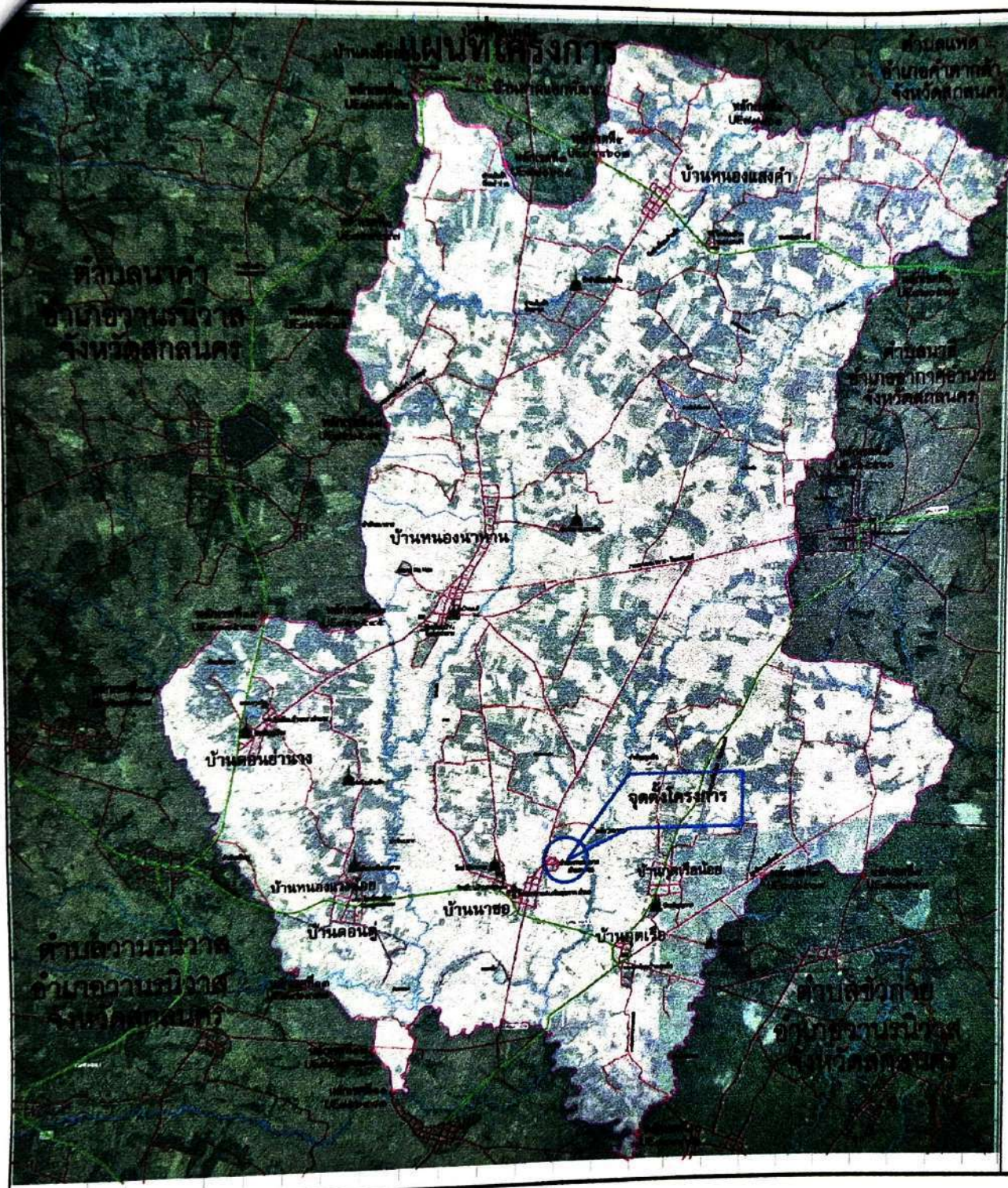

โครงการปรับปรุงอาคารอเนกประสงค์(ที่ล้างรถ)พร้อมเตลานคอนกรีตพื้นที่ไม่น้อยกว่า515ตร.ม.

สำรวจ 
 นายณรงค์ศักดิ์ โพธิ์คำพัก
 ผู้ช่วยช่างสำรวจ
 ออกแบบ 
 นายไพวัลย์ พรหมจ้าย
 นายช่างโยธา

เขียนแบบ 
 นายชัยวุฒิ เพชรกันทา
 ผู้ช่วยช่างโยธา

ตรวจแบบ 
 นายวุฒิพงษ์ บาลนาคม
 หัวหน้าฝ่ายการโยธา

ตรวจแบบ 
 นายสมบัติยิ่ง กงลิมา
 ผู้อำนวยการกองช่าง

เห็นชอบ 
 นายวิทมนตรี เหล่าหวั่น
 ปลัดเทศบาล

อนุมัติ 
 นายจารุบุตร อุปพงศ์
 นายกเทศมนตรีตำบลนาตาขวัญ

เลขที่แบบ 64/2568
 แผ่นที่ 1/16



รายการประกอบแบบ

- งานลงคันทวยกรัง
- งานปรับแก้ไขแต่งผิว
- งานทรายปรับระดับหนา 0.05 เมตร
- งานเทคอนกรีตผสมเสร็จ ๑240กก./ตร.ม. หนา 0.12 เมตร ไม่น้อยกว่า 515.00 ตร.ม.
- งานจัดผิวคอนกรีตหยาบ
- งานหยอดทรายรอยต่อ



แปลนพื้นจุดที่ 1



โครงการปรับปรุงอาคารอเนกประสงค์(ที่ล้างรถ)พร้อมเทศบาลนาขอมกรณพื้นที่ไม่น้อยกว่า 515 ตร.ม.

สำรวจ
นายณรงค์ศักดิ์ โพธิ์คำพัก
ผู้ช่วยช่างสำรวจ

ออกแบบ
นายไพวัลย์ พรหมจรรย์
นายช่างโยธา

เขียนแบบ
นายชัยวุฒิ เพชรกันทา
ผู้ช่วยช่างโยธา

ตรวจแบบ
นายวุฒิพงษ์ บาลนาคม
หัวหน้าฝ่ายการโยธา

ตรวจแบบ
นายสมบอง กงลิ้ม
ผู้อำนวยการกองช่าง

เห็นชอบ
นายวิวัฒน์ เหล่าหวั่น
ปลัดเทศบาล

อนุมัติ
นายจารุบุตร อุบพงศ์
นายกเทศมนตรีตำบลนาขอม

เลขที่แบบ 64/2568
แผ่นที่ 4/16



โครงการปรับปรุงอาคารอเนกประสงค์(ที่ล้างรถ)พร้อมเทลานคอนกรีตพื้นที่ไม่น้อยกว่า515ตร.ม.

สำรวจ นายณรงค์ศักดิ์ โพธิ์คำพัก ผู้ช่วยช่างสำรวจ

ออกแบบ นายไพวัลย์ พรหมจรรย์ นายช่างโยธา

เขียนแบบ นายชัยวุฒิ เพชรกันทา ผู้ช่วยช่างโยธา

ตรวจแบบ นายวุฒิพงษ์ บาลนาคม หัวหน้าฝ่ายการโยธา

ตรวจแบบ นายสมปอง กงสิมา ผู้อำนวยการกองช่าง

เห็นชอบ นายวิหมันตร์ เหล่าหวั่น ปลัดเทศบาล

อนุมัติ นายจารุบุตร อุปพงศ์ นายกเทศมนตรีตำบลนาซอ

เลขที่แบบ 64/2568

แผ่นที่ 5/16

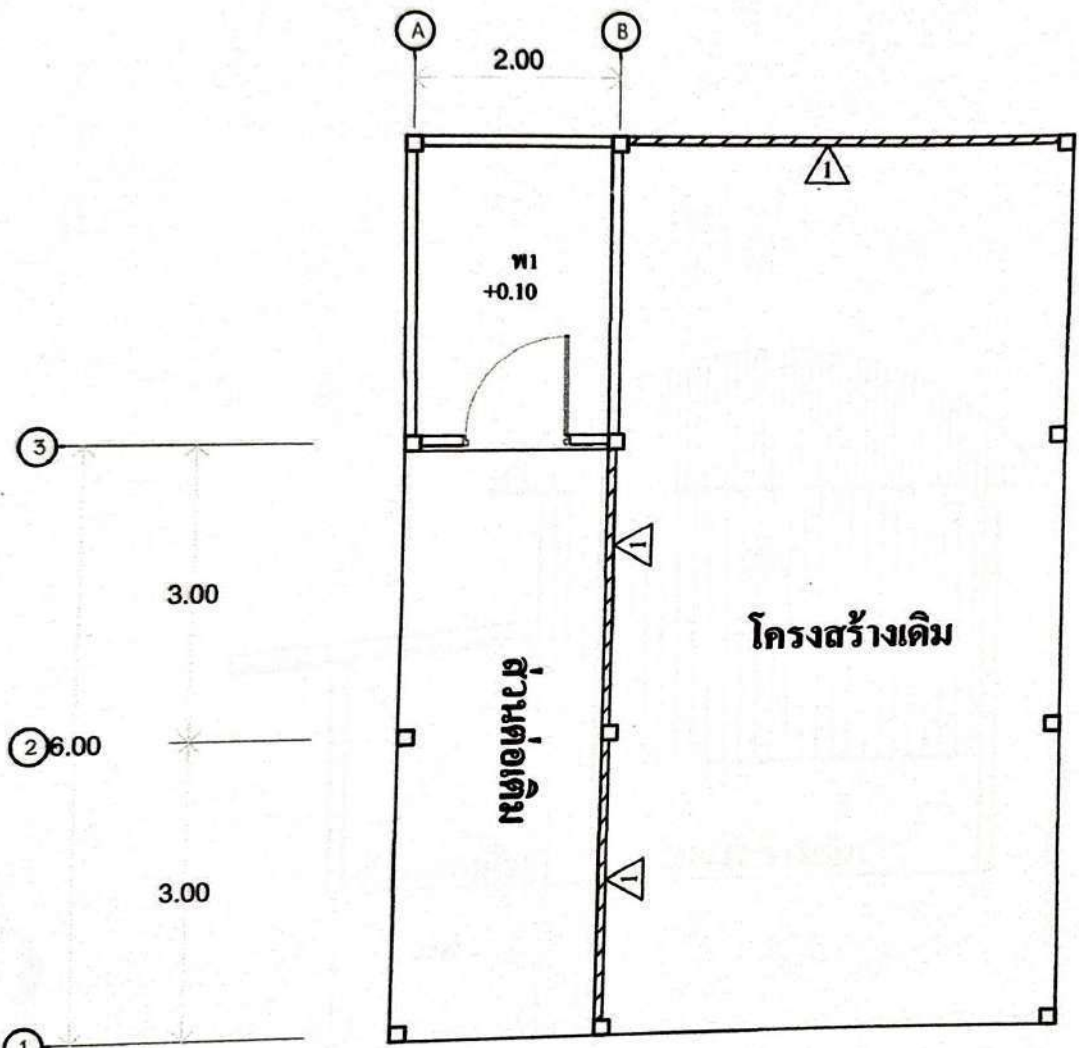

1 แปลนพื้น SCALE 1:75

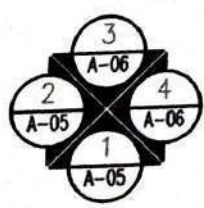

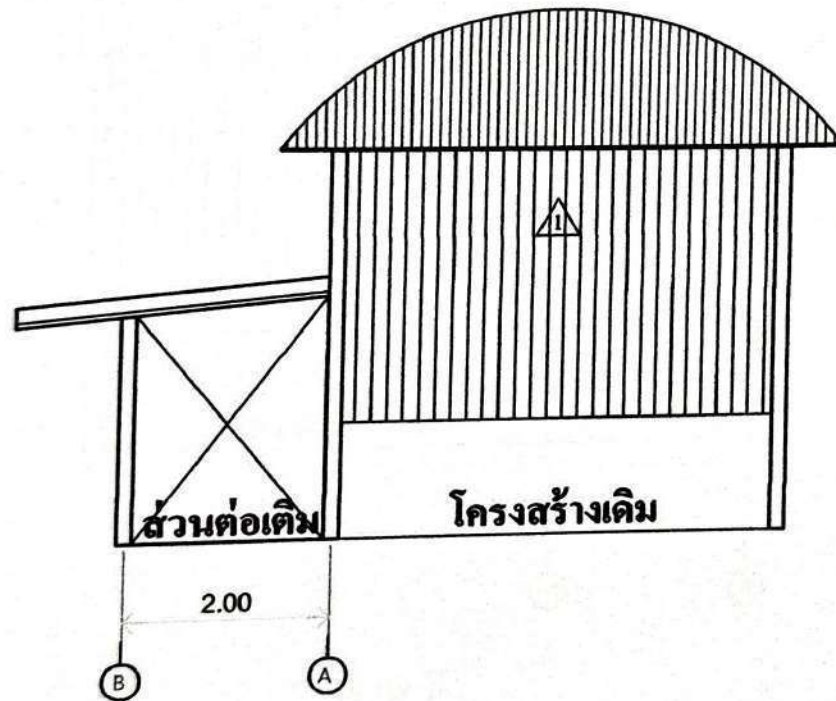

รูปด้าน 1

SCALE 1:75



โครงการปรับปรุงอาคารอเนก
ประสงค์(ที่ล้างรถพร้อมเตลาน
คอนกรีตพื้นที่ไม่น้อยกว่า515ตร.ม.

สำรวจ

นายณรงค์ศักดิ์ โพธิ์คำพัก
ผู้ช่วยช่างสำรวจ

ออกแบบ

นายไพวัลย์ พรหมจ้าย
นายช่างโยธา

เขียนแบบ

นายชัยวุฒิ เพชรกันหา
ผู้ช่วยช่างโยธา

ตรวจแบบ

นายวุฒิพงษ์ บาลนาคม
หัวหน้าฝ่ายการโยธา

ตรวจแบบ

นายสมปอง กงลิมา
ผู้อำนวยการกองช่าง

เห็นชอบ

นายวิพนธ์ เหล่าหวั่น
ปลัดเทศบาล

อนุมัติ

นายจารุบุตร อุบพงศ์
นายกเทศมนตรีตำบลนาซอ

เลขที่แบบ 64/2568

แผ่นที่ 6/16



โครงการปรับปรุงอาคารอเนก
ประสงค์(ที่ล้างรถ)พร้อมเทศบาล
คอนกรีตพื้นที่ไม่น้อยกว่า515ตร.ม.

สำรวจ

นายณรงค์ศักดิ์ โพธิ์คำพัก
ผู้ช่วยช่างสำรวจ

ออกแบบ

นายไพโรจน์ พรหมจรรย์
นายช่างโยธา

เขียนแบบ

นายชัยวุฒิ เพชรกันทา
ผู้ช่วยช่างโยธา

ตรวจแบบ

นายวุฒิพงษ์ บาลนาคม
หัวหน้าฝ่ายการโยธา

ตรวจแบบ

นายสมปอง กงลีมา
ผู้อำนวยการกองช่าง

เห็นชอบ

นายวิหเมนทร์ เหล่าหวั่น
ปลัดเทศบาล

อนุมัติ

นายจารุบุตร อุปพงศ์
นายกเทศมนตรีตำบลนาขอน

เลขที่แบบ 64/2568

แผ่นที่ 7/16

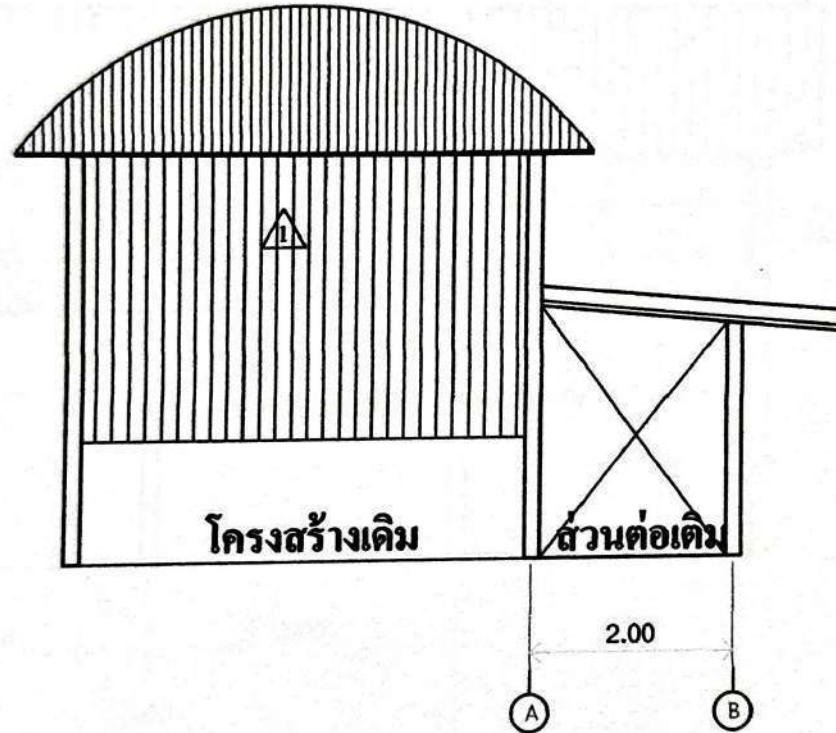

รูปด้าน 3

SCALE 1:75



โครงการปรับปรุงอาคารอเนกประสงค์(ที่ล้างรถ)พร้อมเทลานอนกรีตพื้นที่ไม่น้อยกว่า515ตร.ม.

สำรวจ
นายณรงค์ศักดิ์ โพธิ์คำพัก
ผู้ช่วยช่างสำรวจ

ออกแบบ
นายไพโรจน์ พรหมจรรย์
นายช่างโยธา

เขียนแบบ
นายชัยวุฒิ เพชรกันทา
ผู้ช่วยช่างโยธา

ตรวจแบบ
นายวุฒิพงษ์ บาลานาคม
หัวหน้าฝ่ายการโยธา

ตรวจแบบ
นายสมปอด กงสิมา
ผู้อำนวยการกองช่าง

เห็นชอบ
นายรัตนมนตรี เหล่าหวั่น
ปลัดเทศบาล

อนุมัติ
นายจารุบุตร อุพงษ์
นายกเทศมนตรีตำบลนาซอ

เลขที่แบบ 64/2568

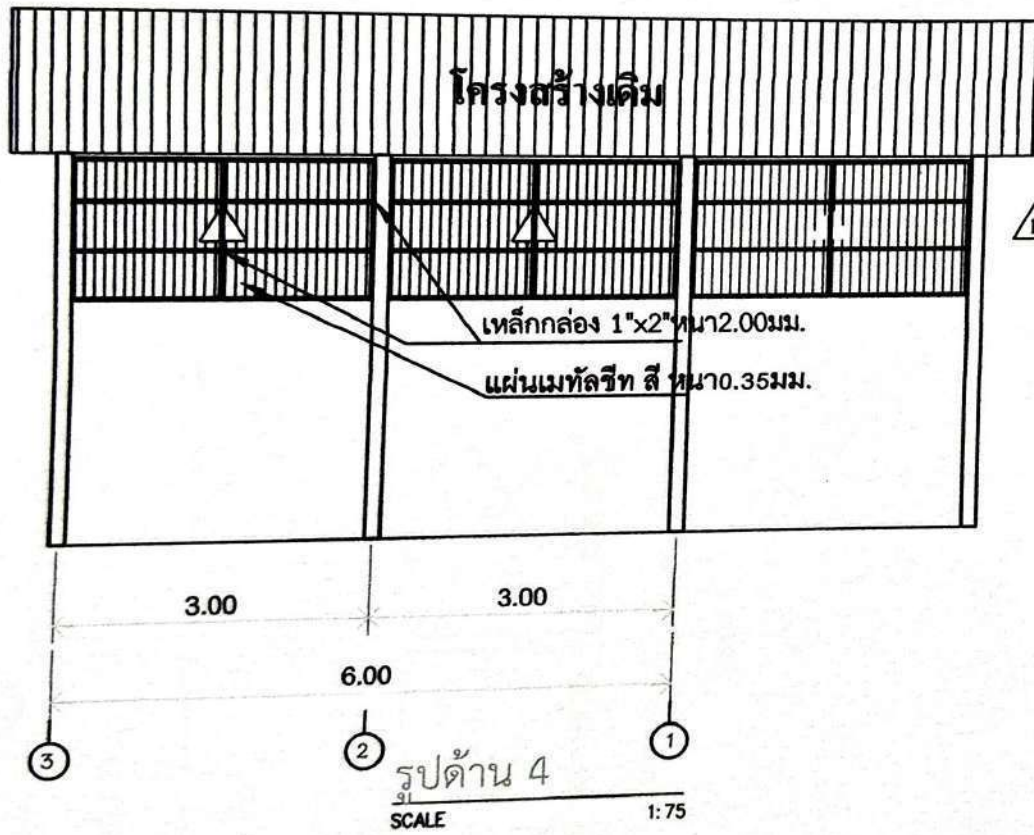

⚠ แผ่นเมทัลชีท สี หนา0.35มม.

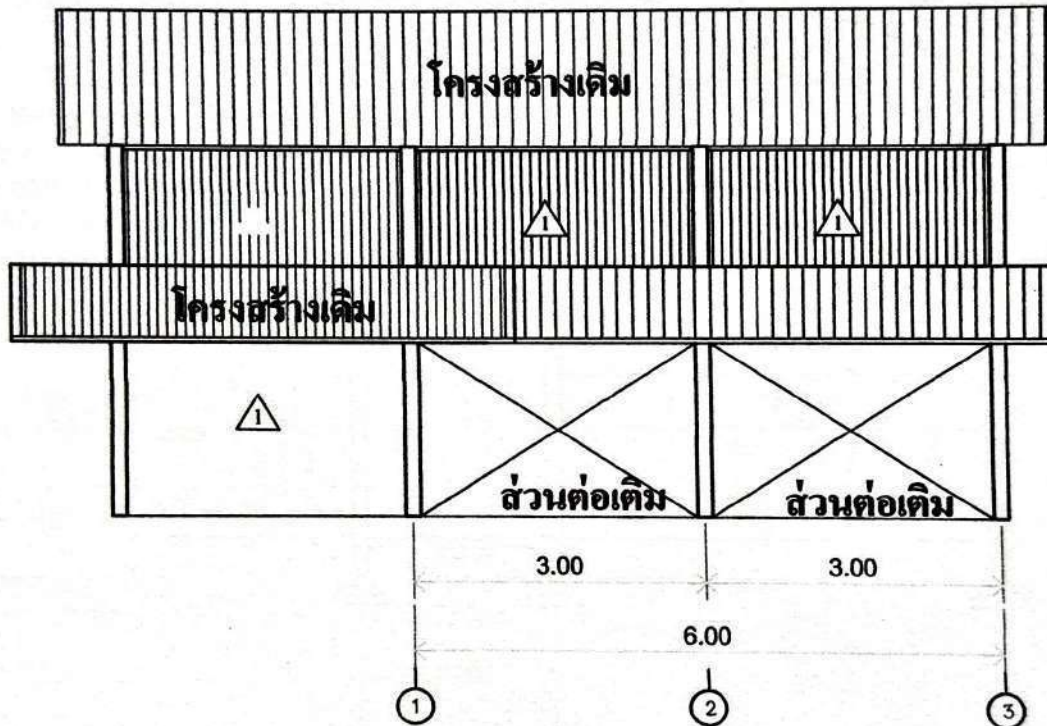

รูปด้าน 2

SCALE 1:75



โครงการปรับปรุงอาคารอเนก
ประสงค์(ที่ล้างรถ)พร้อมเทศบาล
คอนกรีตพื้นที่ไม่น้อยกว่า515ตร.ม.

สำรวจ

นายณรงค์ศักดิ์ โพธิ์คำพัก
ผู้ช่วยช่างสำรวจ

ออกแบบ

นายไพวัลย์ พรหมจรรย์
นายช่างโยธา

เขียนแบบ

นายชัยวุฒิ เพชรกันทา
ผู้ช่วยช่างโยธา

ตรวจแบบ

นายวุฒิพงษ์ บาลานาคม
หัวหน้าฝ่ายการโยธา

ตรวจแบบ

นายสมปอง กงลิมา
ผู้อำนวยการกองช่าง

เห็นชอบ

นายจิรพนธ์ เหล่าหวั่น
ปลัดเทศบาล

อนุมัติ

นายจากรุปร อุพงษ์
นายกเทศมนตรีตำบลนาข

เลขที่แบบ 64/2568

แผ่นที่ 9/16

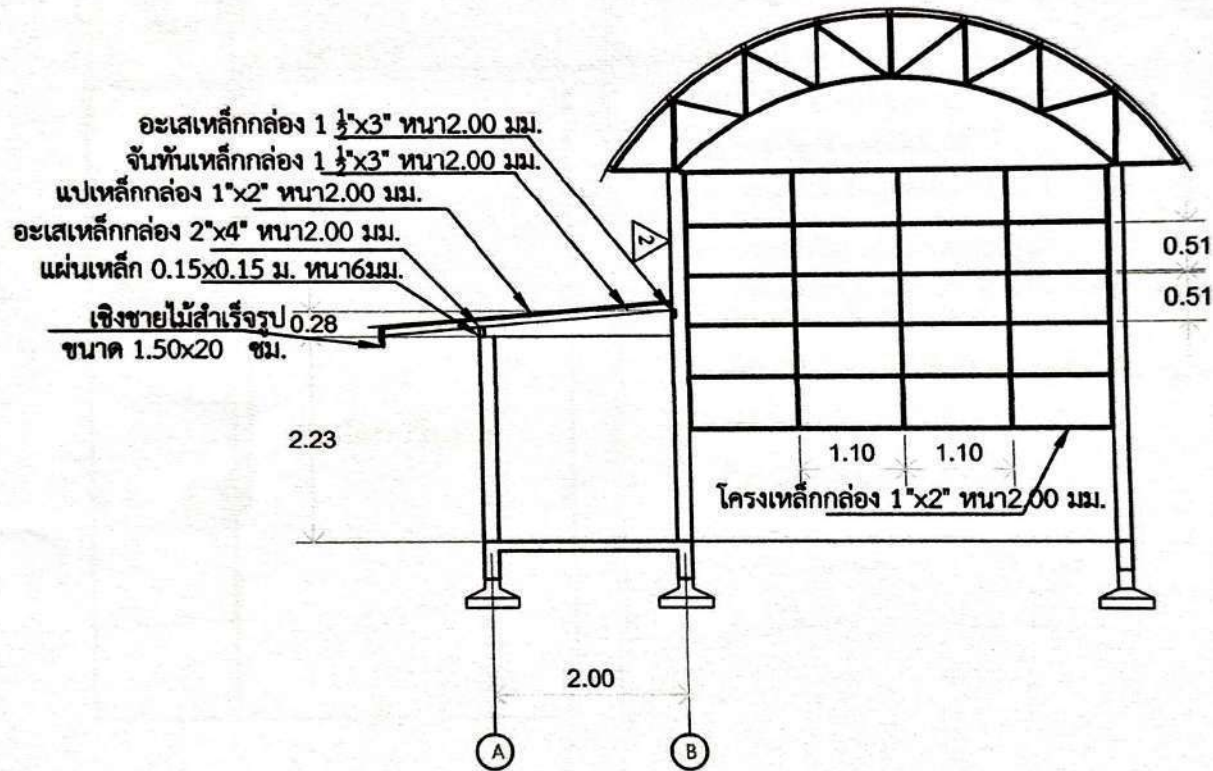

รูปตัด A-A

SCALE

1:75



โครงการปรับปรุงอาคารอเนก
ประสงค์(ที่ล้างรถ)พร้อมเตลาน
คอนกรีตพื้นที่ไม่น้อยกว่า 515 ตร.ม.

สำรวจ

นายณรงค์ศักดิ์ โพธิ์คำพัก
ผู้ช่วยช่างสำรวจ

ออกแบบ

นายไพวัลย์ พรมจ้าย
นายช่างโยธา

เขียนแบบ

นายชัยวุฒิ เพชรกันทา
ผู้ช่วยช่างโยธา

ตรวจแบบ

นายวุฒิพงษ์ บาลนาคม
หัวหน้าฝ่ายการโยธา

ตรวจแบบ

นายสมปอง กงสิมา
ผู้อำนวยการกองช่าง

เห็นชอบ

นายวิพนนทร์ เหล่าหวั่น
ปลัดเทศบาล

อนุมัติ

นายจารุบุตร อุปพงศ์
นายกเทศมนตรีตำบลนาซอ

เลขที่แบบ 64/2568

แผ่นที่ 10/16



โครงการปรับปรุงอาคารอเนก
ประสงค์(ที่ล่างรด)พร้อมเทศบาล
คอนกรีตพื้นที่ไม่น้อยกว่า515ตร.ม.

สำรวจ
นายณรงค์ศักดิ์ โพธิ์คำพัก
ผู้ช่วยช่างสำรวจ

ออกแบบ
นายไพโรจน์ พรหมจรรย์
นายช่างโยธา

เขียนแบบ
นายชัยวัฒน์ เพชรกันหา
ผู้ช่วยช่างโยธา

ตรวจแบบ
นายวุฒิพงษ์ บาลนาคม
หัวหน้าฝ่ายการโยธา

ตรวจแบบ
นายสมปอง กงสิมมา
ผู้อำนวยการกองช่าง

เห็นชอบ
นายวิวัฒน์ เหล่าหวั่น
ปลัดเทศบาล

อนุมัติ
นายจารุบุตร อุปพงศ์
นายกเทศมนตรีตำบลนาซอ

เลขที่แบบ 64/2568

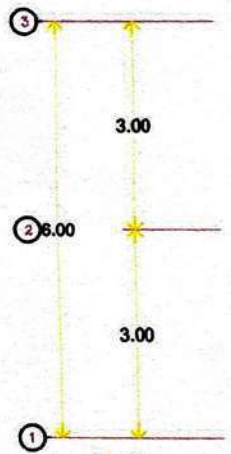
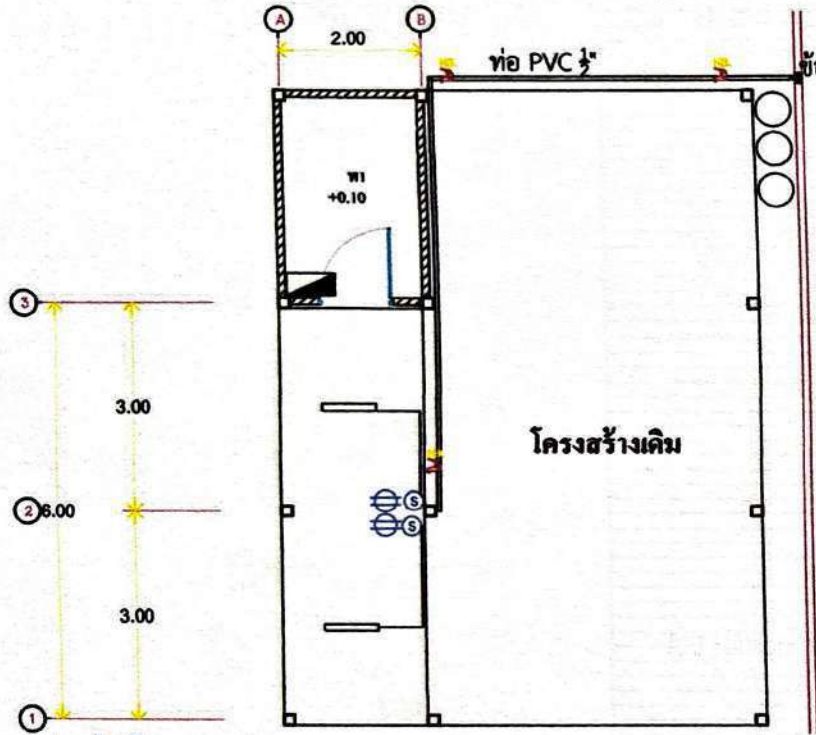

แปลนไฟฟ้า+ประปา
SCALE 1:100



ตู้ไฟฟ้า

- แผงสวิทช์ตัดคอนอัตโนมัติ
- ท่อไฟนีออนพร้อมราง LED T8 18 W
- Ⓢ สวิทช์ เปิด-ปิด ชนิดติดตั้ง
PKS สายไฟ VAF ขนาด 2x2.5 sqmm.
แบบร้อยท่อ pvc
- ⊕ เต้าเสียบเครื่องใช้ไฟฟ้าชนิดคู่มีชาติิน ขนาด 10 A 250 V
- ท่อเมนประปา ๒"
- ⚡ ก๊อกน้ำทองเหลือง

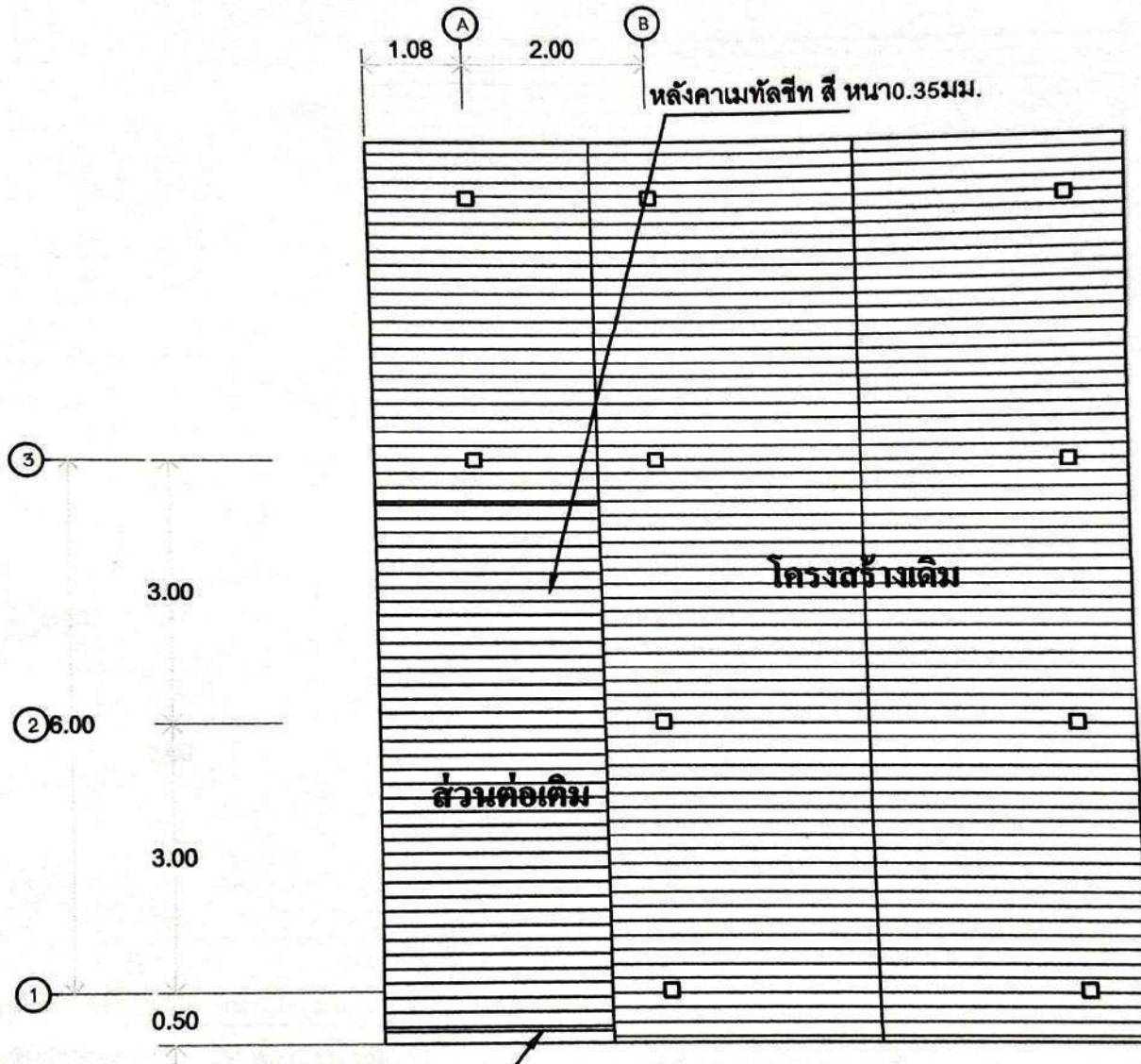

หลังคาเมทัลชีท สี หนา 0.35 มม.

โครงสร้างเดิม

ส่วนต่อเติม

ครอบข้างหลังคาเมทัลชีท สี หนา 0.35 มม.

แปลนหลังคา

SCALE 1:75



โครงการปรับปรุงอาคารอเนกประสงค์ (ที่ล้างรถ) พร้อมเทศบาลนครวัดพื้นที่ไม่น้อยกว่า 515 ตร.ม.

สำรวจ
นายณรงค์ศักดิ์ โพธิ์คำพัก
ผู้ช่วยช่างสำรวจ

ออกแบบ
นายไพวัลย์ พรหมจรรย์
นายช่างโยธา

เขียนแบบ
นายชัยวุฒิ เพชรกันทา
ผู้ช่วยช่างโยธา

ตรวจแบบ
นายวุฒิพงษ์ บาลานาคม
หัวหน้าฝ่ายการโยธา

ตรวจแบบ
นายสมปอง กงลิมา
ผู้อำนวยการกองช่าง

เห็นชอบ
นายวิฑนตรี เหล่าหวั่น
ปลัดเทศบาล

อนุมัติ
นายจากรุบุตร อุบพงศ์
นายกเทศมนตรีตำบลนาซอ

เลขที่แบบ 64/2568

แผ่นที่ 12/16

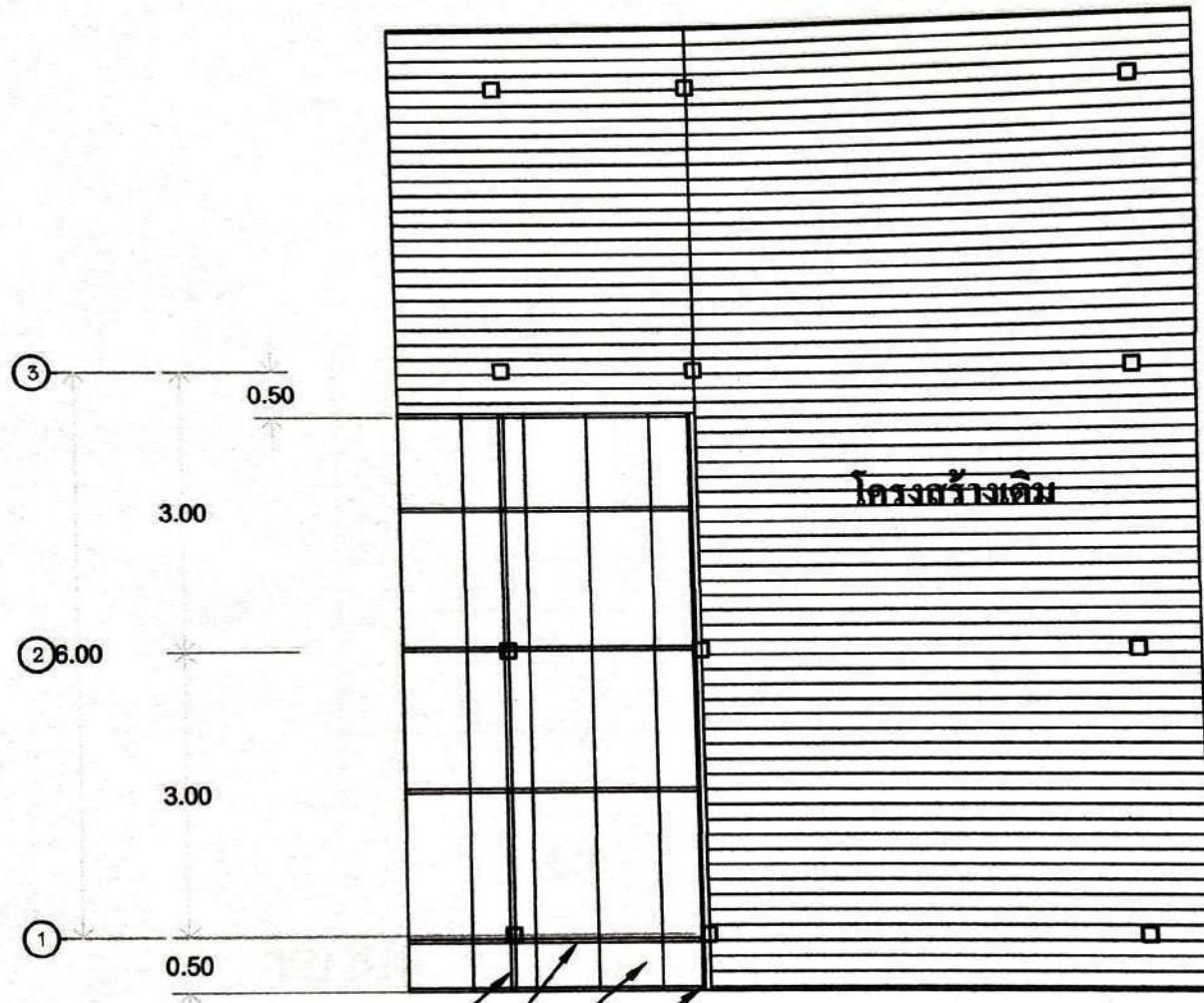

อะเสเหล็กกล่อง 2"x4" ทน 2.00 มม.

จันทันเหล็กกล่อง 1 1/2"x3" ทน 2.00 มม.

แปเหล็กกล่อง 1"x2" ทน 2.00 มม.

อะเสเหล็กกล่อง 1 1/2"x3" ทน 2.00 มม.

แปลนโครงหลังคา

SCALE 1:75



โครงการปรับปรุงอาคารอเนก
ประสงค์(ที่สร้างรถ)พร้อมเตลาน
คอนกรีตพื้นที่ไม่น้อยกว่า 515 ตร.ม.

สำรวจ

นายณรงค์ศักดิ์ โพธิ์คำพัก
ผู้ช่วยช่างสำรวจ

ออกแบบ

นายไพวัลย์ พรหมจ้าย
นายช่างโยธา

เขียนแบบ

นายชัยวุฒิ เพชรกันทา
ผู้ช่วยช่างโยธา

ตรวจแบบ

นายวุฒิพงษ์ บาลานาคม
หัวหน้าฝ่ายการโยธา

ตรวจแบบ

นายสมปอง กงลิมา
ผู้อำนวยการกองช่าง

เห็นชอบ

นายวิวัฒน์ เตล่ำหวาน
ปลัดเทศบาล

อนุมัติ

นายจารุบุตร อุปพงศ์
นายกเทศมนตรีตำบลนาซอ

เลขที่แบบ 64/2568

แผ่นที่ 13/16

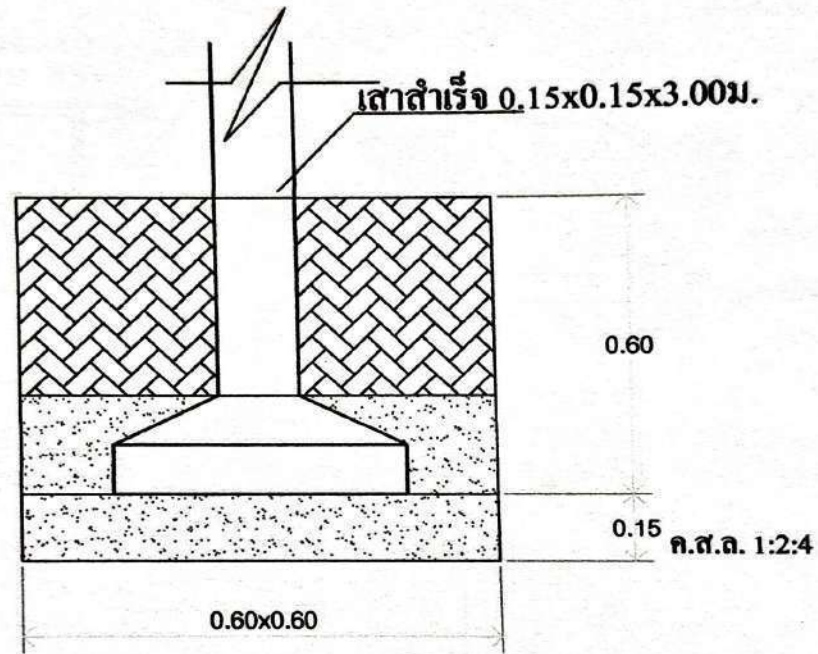

C1

ขยายฐานราก, เสาตอม่อ

Scale

1 : 20



โครงการปรับปรุงอาคารอเนกประสงค์(ที่ล้างรถ)พร้อมเทลานคอนกรีตพื้นที่ไม่น้อยกว่า515ตร.ม.

สำรวจ

นายณรงค์ศักดิ์ โพธิ์คำพัก
ผู้ช่วยช่างสำรวจ

ออกแบบ

นายไพวัลย์ พรหมจ้าย
นายช่างโยธา

เขียนแบบ

นายชัยวุฒิ เพชรกันทา
ผู้ช่วยช่างโยธา

ตรวจแบบ

นายวุฒิพงษ์ บาลนาคม
หัวหน้าฝ่ายการโยธา

ตรวจแบบ

นายสมปอง กงสิมา
ผู้อำนวยการกองช่าง

เห็นชอบ

นายวิวัฒน์ เตล่ำหวาน
ปลัดเทศบาล

อนุมัติ

นายจารุบุตร อุปพงศ์
นายกเทศมนตรีตำบลนาซอ

เลขที่แบบ 64/2568

แผ่นที่ 14/16

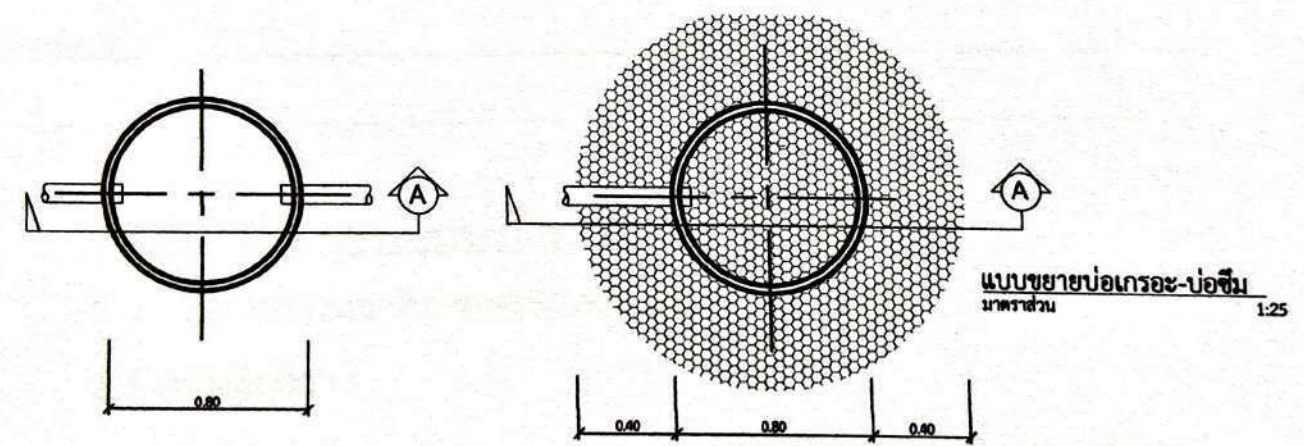
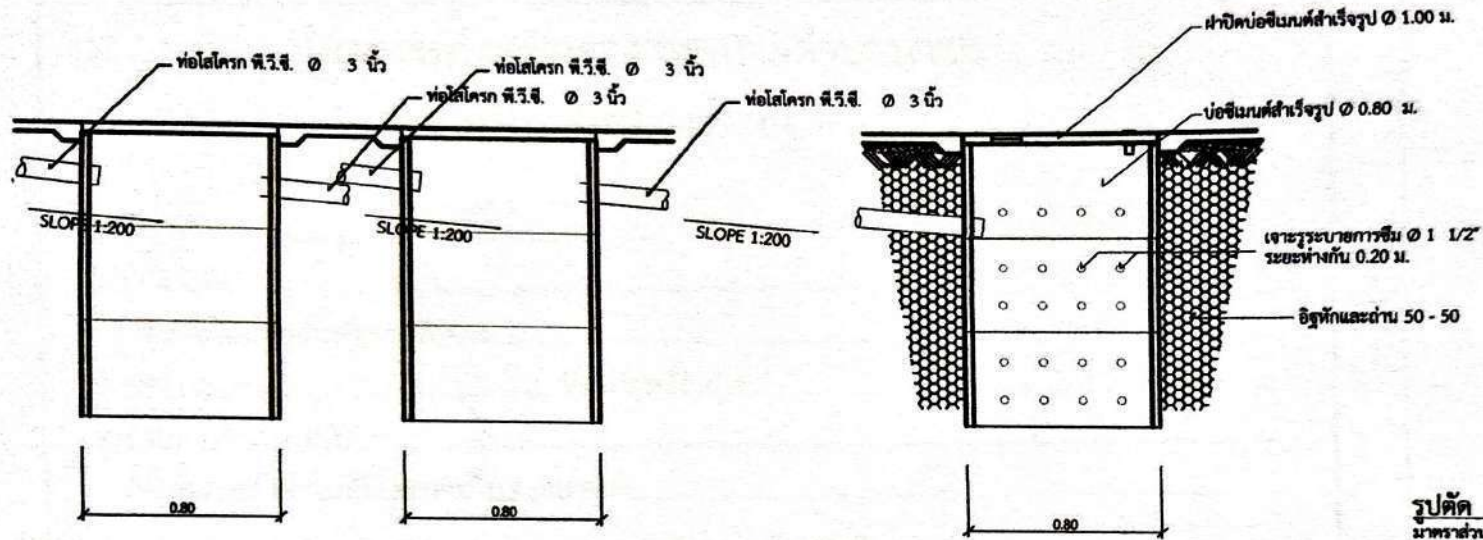

รูปตัด
มาตราส่วน 1:25



โครงการปรับปรุงอาคารเนก
ประสงค์(ที่ล้างรถ)พร้อมเตลาน
คอนกรีตพื้นที่ไม่น้อยกว่า 515 ตร.ม.

สำรับ
นายณรงค์ศักดิ์ โพธิ์คำพัก
ผู้ช่วยช่างสำรับ
ออกแบบ
นายไพวัลย์ พรหมจ้าย
นายช่างโยธา

เขียนแบบ
นายชัยวุฒิ เพชรกันหา
ผู้ช่วยช่างโยธา

ตรวจแบบ
นายวุฒิพงษ์ บาลนาคม
หัวหน้าฝ่ายการโยธา

ตรวจแบบ
นายสมปอง กงลิมา
ผู้อำนวยการกองช่าง

เห็นชอบ
นายวิทมนตร์ เหล่าหวั่น
ปลัดเทศบาล

อนุมัติ
นายจารุบุตร อุปพงศ์
นายกเทศมนตรีตำบลนาซอ
เลขที่แบบ 64/2568

แบบป้ายโครงการชั่วคราว

โครงการก่อสร้างของ เทศบาลตำบลนาซอ
เบอร์โทรศัพท์ 042-704775

ชื่อโครงการ.....
ปริมาณงาน.....
ชื่อ ที่อยู่ เบอร์โทรศัพท์ของผู้รับจ้าง.....
วันเริ่มสัญญา.....วันสิ้นสุดสัญญา.....
ราคากลางค่าก่อสร้าง.....
วงเงินค่าก่อสร้างตามที่ได้ลงนามในสัญญาจ้าง.....
ชื่อคณะกรรมการตรวจรับพัสดุและผู้ควบคุมงานพร้อมเบอร์โทรศัพท์.....
คิวอาร์โค้ดหน่วยงาน

2.40

1.20

รายการประกอบแบบป้าย

1. เสาไม้ตามธรรมชาติตามความเหมาะสม
2. ตัวหนังสือสีขาว
3. ขนาดตัวหนังสือกำหนดความเหมาะสม ข้อความตามแบบที่กำหนดข้างบน
4. แผ่นป้ายไวนิล พื้นป้ายสีเขียว ขนาด กว้าง 1.20 เมตร ยาว 2.40 เมตร
5. จุดติดตั้งป้ายกำหนดตามความเหมาะสม ให้สามารถมองเห็นได้ชัด



โครงการปรับปรุงอาคารอเนก
ประสงค์(ที่ล่างรถ)พร้อมเทศบาล
นครรัตนพื้นที่ไม่น้อยกว่า515ตร.ม.

สำรวจ

นายณรงค์ศักดิ์ โพธิ์คำพัก
ผู้ช่วยช่างสำรวจ

ออกแบบ

นายไพวัลย์ พรหมจรรย์
นายช่างโยธา

เขียนแบบ

นายชัยวุฒิ เพชรกันหา
ผู้ช่วยช่างโยธา

ตรวจแบบ

นายวุฒิพงษ์ บาลนาคม
หัวหน้าฝ่ายการโยธา

ตรวจแบบ

นายสมปอง กงลิมา
ผู้อำนวยการกองช่าง

เห็นชอบ

นายวิทมนตรี เหล่าหวั่น
ปลัดเทศบาล

อนุมัติ

นายจารุบุตร อุบพงษ์
นายกเทศมนตรีตำบลนาซอ
เลขที่แบบ 64/2568

แผ่นที่ 16/16

แบบสรุปราคากลางงานก่อสร้างอาคาร

ชื่อโครงการ/งานก่อสร้าง โครงการปรับปรุงอาคารอเนกประสงค์(ที่ล้างรถ)พร้อมลานคอนกรีตพื้นที่ไม่น้อยกว่า 515.00 ตร.ม.

แบบเลขที่ 64/2568

สถานที่ก่อสร้าง เทศบาลตำบลนาซอ หมู่ที่ 10 ตำบลนาซอ อำเภอมัญจาคีรี จังหวัดขอนแก่น

เจ้าของโครงการ/งานก่อสร้าง เทศบาลตำบลนาซอ

แบบ ปร.4 และ ปร.5 ที่แนบ มีจำนวน 4 หน้า

คำนวณราคากลางเมื่อวันที่ 1 เดือน กรกฎาคม พ.ศ. 2568

หน่วย:บาท

ลำดับที่	รายการ	ค่าก่อสร้าง	หมายเหตุ
1	ประเภทงานอาคาร(งานวางระบายน้ำ)	283,000.00	
 ฯลฯ.....		
สรุป	รวมค่าก่อสร้างทั้งโครงการ	283,000.00	
	ราคากลาง	283,000.00	
	ราคากลาง(ตัวอักษร) (-สองแสนแปดหมื่นสามพันบาทถ้วน-)		

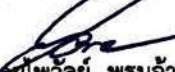
ลงชื่อ  ประมาธราคา
(นายไพวัลย์ พรหมจ้าย)
นายช่างโยธา

ลงชื่อ  เห็นชอบ
(นายวิฑนตรี เหล่าหวั่น)
ปลัดเทศบาล

ลงชื่อ  ตรวจ
(นายวุฒิพงษ์ บาลานาคม)
หัวหน้าฝ่ายการโยธา

ลงชื่อ  อนุมัติ
(นายจารุบุตร อุพงษ์)
นายกเทศมนตรีตำบลนาซอ

ลงชื่อ  ตรวจ
(นายสมบอง กงสิมา)
ผู้อำนวยการกองช่าง

แบบสรุปค่าก่อสร้าง

กลุ่มงาน/งาน ประเภทงานอาคาร

ชื่อโครงการ ก่อสร้างลานคอนกรีต พื้นที่ไม่น้อยกว่า 515 ตร.ม.

สถานที่ก่อสร้าง เทศบาลตำบลนาซอ หมู่ที่ 10 ตำบลนาซอ อำเภอมัญจาคีรี จังหวัดขอนแก่น

แบบเลขที่ 64/2568

เจ้าของโครงการ/งานก่อสร้าง เทศบาลตำบลนาซอ

แบบ พร. 4 ที่แบบ มีจำนวน 3 หน้า

คำนวณราคากลางเมื่อวันที่ 1 เดือน กรกฎาคม พ.ศ. 2568

หน่วย:บาท

ลำดับที่	รายการ	ค่างานต้นทุน	FACTOR F	ค่าก่อสร้าง	หมายเหตุ
1	ประเภทงานอาคาร	216,849.11	1.3091	283,877.16	Factor F - เงินล่วงหน้าจ่าย 0% - เงินประกันผลงานหัก 0% - ดอกเบี้ยเงินกู้ 7% - ค่าภาษีมูลค่าเพิ่ม 7%
สรุป	รวมค่าก่อสร้างเป็นเงินทั้งสิ้น คิดเป็นเงินงบประมาณรวม (ปรับยอด) (ตัวอักษร)			283,877.16 283,000.00	
(- สองแสนแปดหมื่นสามพันบาทถ้วน -)					

ลงชื่อ  ประมาณราคา

(นายไพวัลย์ พรหมจรรย์)

นายช่างโยธา

ลงชื่อ  ตรวจ

(นายวุฒิพงษ์ บาลนาคม)

หัวหน้าฝ่ายการโยธา

ลงชื่อ  ตรวจ

(นายสมปอง กงสิมา)

ผู้อำนวยการกองช่าง

ลงชื่อ  เห็นชอบ

(นายวิทมนตรี เหล่าหวั่น)

ปลัดเทศบาล

ลงชื่อ  อนุมัติ

(นายจารุบุตร อุปพงศ์)

นายกเทศมนตรีตำบลนาซอ

แบบแสดงรายการ ปริมาณงาน และราคา

กลุ่มงาน/งาน ประเภทงานอาคาร

ชื่อโครงการ/งานก่อสร้าง โครงการปรับปรุงอาคารอเนกประสงค์(ที่สังรัง)พร้อมลานคอนกรีตพื้นที่ไม่น้อยกว่า 515.00 ตร.ม.

แบบเลขที่ 64/2568

สถานที่ก่อสร้าง เทศบาลตำบลนาซอ หมู่ที่ 10 ตำบลนาซอ อำเภอมหาราช จังหวัดสมุทรสาคร

เจ้าของโครงการ/งานก่อสร้าง สำนักงานเทศบาลตำบลนาซอ อำเภอมหาราช จังหวัดสมุทรสาคร

คำนวณราคาโดย นายไพวัลย์ พรหมจ้าย

เมื่อวันที่ 1 เดือน กรกฎาคม พ.ศ. 2568

หน่วย : บาท

ลำดับที่	รายการ	จำนวน	หน่วย	ค่าวัสดุสิ่งของ		ค่าแรงงาน		รวมค่าวัสดุและแรงงาน	หมายเหตุ
				ราคาต่อหน่วย	จำนวนเงิน	ราคาต่อหน่วย	จำนวนเงิน		
1	ลานคอนกรีต								
	1.1 งานลงดินลูกรัง	20.00	ลบ.ม.	52.00	1040	16.00	320.00	1,360.00	
	1.2งานปรับเกลี่ยแต่งเรียบ	515.00	ตร.ม.			1.80	927.00	927.00	
	1.3 งานลงทรายปรับเรียบ	25.75	ลบ.ม.	330.00	8,497.50	112.00	2,884.00	11,381.50	
	1.4 งานคอนกรีตผสมเสร็จ 240กก./ตร.ชม.	61.80	ลบ.ม.	1,900.00	117,420.00	327.00	20,208.60	137,628.60	
	1.5 งานเหล็กข้ออ้อย 12 มม.	0.0293	ตัน	20,941.50	613.59	3,600.00	105.48	719.07	
	1.6งานเหล็กไวเมนต์ 4 มม. @ 0.20x0.20 ม.	515.00	ตร.ม.	25.00	12,875.00	5.00	2,575.00	15,450.00	
	1.7 งานไม้แบบทั่วไป คิด 80%	12.38	ตร.ม.	4.00	49.52	139.00	1,720.82	1,770.34	
	1.8 งานขัดผิวหยาบ	515.00	ตร.ม.			30.00	15,450.00	15,450.00	
	1.9 งานแอสฟัลท์อุดด้วยยางหยอดร่อง	33.00	เมตร	10.00	330.00	5.00	165.00	495.00	
2	ปรับปรุงอาคารอเนกประสงค์(ที่สังรัง)								
	2.1 เสาคอนกรีตสำเร็จรูป 0.15x0.15x3.00 เมตร	2.00	ตัน	280.00	560.00	100	200.00	760.00	
	2.2 เหล็กกล่องดำ 2"x4" ทน 2.00 มม.น้ำหนัก27.00กก.	1.00	ท่อน	602.00	602.00			602.00	
	2.3 เหล็กกล่องดำ 1 1/2"x3" ทน2.00 มม.น้ำหนัก20.04กก.	4.00	ท่อน	450.00	1,800.00			1,800.00	
	2.4 เหล็กกล่องดำ 1"x2" ทน 2.00 มม.น้ำหนัก12.90กก.	16.00	ท่อน	260.00	4,160.00			4,160.00	
	2.5 แผ่นเหล็ก 0.15x0.15 ม. ทน 6มม.	2.00	แผ่น	60.00	120.00			120.00	

แบบแสดงรายการ ปริมาณงาน และราคา

กลุ่มงาน/งาน ประเภทงานอาคาร

ชื่อโครงการ/งานก่อสร้าง โครงการปรับปรุงอาคารอเนกประสงค์(ที่สร้างรถ)พร้อมลานคอนกรีตพื้นที่ไม่น้อยกว่า 515.00 ตร.ม.

สถานที่ก่อสร้าง เทศบาลตำบลนาขอม หมู่ที่ 10 ตำบลนาขอม อำเภอรามบุรี จังหวัดสุรินทร์

แบบเลขที่ 64/2568

เจ้าของโครงการ/งานก่อสร้าง สำนักงานเทศบาลตำบลนาขอม อำเภอรามบุรี จังหวัดสุรินทร์

คำนวณราคาโดย นายไพวัลย์ พรหมจรรย์

เมื่อวันที่ 1 เดือน กรกฎาคม พ.ศ. 2568

หน่วย : บาท

ลำดับที่	รายการ	จำนวน	หน่วย	ค่าวัสดุสิ่งของ		ค่าแรงงาน		รวมค่าวัสดุ และแรงงาน	หมายเหตุ
				ราคาต่อหน่วย	จำนวนเงิน	ราคาต่อหน่วย	จำนวนเงิน		
	2.6 ทาสีน้ำมัน	10.20	ตร.ม.	30.00	306.00	30.00	306.00	612.00	
	2.7 เจียงชายไม้เทียมสำเร็จรูป 1.50x20ซม.	9.00	เมตร	100.00	900.00	45.00	405.00	1,305.00	
	2.8 ค่าแรงเชื่อมเหล็ก	107.16	กก.			10.00	1,071.60	1,071.60	
3	งานหลังคา								
	3.1 แผ่นเมทัลชีท สี หนา0.35มม. ยาว3.16 ม.	8.00	แผ่น	395.00	3,160.00			3,160.00	
	3.2 ผนังแผ่นเมทัลชีทสี ยาว 2.80 เมตร สี หนา0.35มม.	6.00	แผ่น	350.00	2,100.00			2,100.00	
	3.3 ปิดกันฉาดแผ่นเมทัลชีท สี หนา0.35มม. ยาว1.5ม.	8.00	แผ่น	187.00	1,496.00			1,496.00	
	3.4 สกรู 3"	324.00	อัน	3.00	972.00			972.00	
	3.6 ค่าแรงหลังคา	18.00	ตร.ม.			70	1,260.00	1,260.00	
4	งานระบบไฟฟ้าและสื่อสาร								
	4.1งานควงโคมไฟฟ้า								
	-ควงโคมฟลูออเรสเซนต์ กรองแสงและสะท้อนแสง								
	อลูมิเนียม หลอด 2-36 ติดฝังฝ้าเพดาน	2.00	ชุด	175.00	350.00	115.00	230.00	580.00	
	- สวิตช์เดี่ยว	2.00	อัน	25.00	50.00	10.00	20.00	70.00	
	-ตัวรับเดี่ยว(ปลั๊ก)	2.00	อัน	25.00	50.00	10.00	20.00	70.00	
	- กล่องไฟ	1.00	อัน	45.00	45.00	20.00	20.00	65.00	

แบบขอเสนอญัตติ

สำนักงานเทศบาลตำบลนาซอ

วันที่ ๓๑ เดือน กรกฎาคม พ.ศ. ๒๕๖๘

เรื่อง ขอเสนอญัตติ

เรียน ประธานสภาเทศบาลตำบลนาซอ

ข้าพเจ้า นายจารุบุตร อุปพงษ์ ตำแหน่ง นายกเทศมนตรีตำบลนาซอ ขอเสนอญัตติเพื่อพิจารณา เรื่อง ขอความเห็นชอบอนุมัติโอนงบประมาณเพื่อตั้งจ่ายรายการใหม่ ตามเทศบัญญัติ งบประมาณรายจ่ายประจำปีงบประมาณ พ.ศ. ๒๕๖๘ เป็นจำนวน ๑๑๔,๐๐๐ บาท (หนึ่งแสนหนึ่งหมื่นสี่พันบาทถ้วน) โดยมีรายละเอียด ดังนี้

หลักการ

ขออนุมัติสภาเทศบาลตำบลนาซอ เพื่อโอนงบประมาณรายจ่ายประจำปี งบประมาณ พ.ศ. ๒๕๖๘ ไปตั้งจ่ายรายการใหม่ จำนวน ๔ รายการ ได้แก่

๑. โอนตั้งจ่ายรายการใหม่ ในแผนงานการศึกษา งานระดับก่อนวัยเรียน งบลงทุน ค่าครุภัณฑ์ประเภท ครุภัณฑ์การเกษตร (เครื่องตัด หญ้าแบบล้อจักรยาน) จัดซื้อจัดหาครุภัณฑ์การเกษตร (เครื่องตัดหญ้าแบบล้อจักรยาน) จำนวน ๒ เครื่อง จำนวนงบประมาณ ๒๔,๐๐๐.- บาท (สองหมื่นสี่พันบาทถ้วน)ตามราคาบัญชีราคามาตรฐานครุภัณฑ์ ประจำปีเดือน ธันวาคม ๒๕๖๗

๒. โอนตั้งจ่ายรายการใหม่ ในแผนงานการศึกษา งานบริหารทั่วไปเกี่ยวกับการศึกษา งบลงทุน ค่าครุภัณฑ์ สำนักงาน ประเภท ครุภัณฑ์สำนักงาน(โต๊ะทำงาน ระดับ ๑-๒ พร้อมเก้าอี้) จัดซื้อจัดหาครุภัณฑ์สำนักงาน (โต๊ะทำงานระดับ ๑-๒ พร้อมเก้าอี้) จำนวน ๔ ชุด จำนวนงบประมาณ ๑๘,๐๐๐.- บาท (หนึ่งหมื่นแปดพันบาทถ้วน)ตามราคาและคุณลักษณะตามท้องตลาด

๓. โอนตั้งจ่ายรายการใหม่ ในแผนงานการศึกษา งานบริหารงานทั่วไปเกี่ยวกับการศึกษา งบลงทุน ค่าครุภัณฑ์สำนักงาน ประเภท ครุภัณฑ์คอมพิวเตอร์ หรืออิเล็กทรอนิกส์ (เครื่องคอมพิวเตอร์ตั้งโต๊ะ) จำนวน ๒ เครื่อง จำนวนงบประมาณ ๔๐,๐๐๐.-บาท (สี่หมื่นบาทถ้วน) ตามประกาศเกณฑ์ราคากลางและคุณลักษณะพื้นฐานการจัดหาอุปกรณ์และระบบคอมพิวเตอร์ ของกระทรวงดิจิทัลเพื่อเศรษฐกิจและสังคม

๔. โอนตั้งจ่ายรายการใหม่.ในแผนงานการศึกษา งานบริหารงานทั่วไปเกี่ยวกับการศึกษา งบลงทุน ค่าครุภัณฑ์สำนักงาน ประเภท ครุภัณฑ์คอมพิวเตอร์ หรืออิเล็กทรอนิกส์ จัดซื้อจัดหาครุภัณฑ์สำนักงาน (เครื่องพิมพ์อิงค์เจ็ทสีแบบเติมหมึก)ถ่ายเอกสารได้ จำนวน ๔ เครื่อง จำนวนงบประมาณ ๓๒,๐๐๐.- บาท (สามหมื่นสองพันบาทถ้วน) ตามประกาศเกณฑ์ราคากลางและคุณลักษณะพื้นฐานการจัดหาอุปกรณ์และระบบคอมพิวเตอร์ ของกระทรวงดิจิทัลเพื่อเศรษฐกิจและสังคม

เหตุผล

๑. เนื่องจากกองการศึกษา สังกัดเทศบาลตำบลนาซอขาดครุภัณฑ์ สำนักงานในการปฏิบัติหน้าที่ทั้งในกองการศึกษาและสถานศึกษาศูนย์พัฒนาเด็กเล็ก ทั้ง ๓ แห่ง ไม่เพียงพอและเพื่อในการกิจการของทางราชการ (รายละเอียดตามเอกสารแนบท้าย)

ระเบียบ/กฎหมาย

ระเบียบกระทรวงมหาดไทยว่าด้วยวิธีงบประมาณ ขององค์กรปกครองส่วนท้องถิ่น พ.ศ. ๒๕๖๓ หมวด ๔ ข้อ ๒๗ “การโอนงบประมาณรายจ่ายในงบลงทุน โดยการโอนเพิ่ม โอนลด ที่ทำให้ลักษณะ ปริมาณ คุณภาพเปลี่ยน หรือโอนไปตั้งจ่ายเป็นรายการใหม่ ให้เป็นอำนาจอนุมัติของสภาท้องถิ่น”

จึงขอเสนอญัตตินี้ เพื่อขออนุมัติจากสภาเทศบาลตำบลนาซอ โอนเงินงบประมาณรายจ่าย ประจำปีงบประมาณ พ.ศ. ๒๕๖๘ ดังกล่าวข้างต้น ไปตั้งจ่ายเป็นรายการใหม่

ขอได้โปรดนำเสนอต่อที่ประชุมสภาเทศบาลตำบลนาซอ เพื่อพิจารณาอนุมัติต่อไป

ขอแสดงความนับถือ

(ลงชื่อ)



ผู้เสนอ

(นายจรรุบุตร อุปพงษ์)

นายกเทศมนตรีตำบลนาซอ

(กองการศึกษา) มีความต้องการโอนลด์เพื่อตั้งจ่ายรายการใหม่ในการจัดซื้อจัดหาครุภัณฑ์สำนักงาน

โอนลด์	ตั้งจ่ายรายการใหม่
<p>แผนงานการศึกษา งานระดับก่อนวัยเรียนและประถมศึกษา งบบุคลากร เงินวิทยฐานะ จำนวน ๓๗๘,๐๐๐- บาท เพื่อจ่ายเป็นเงินวิทยฐานะ ชำนาญการ จำนวน ๙ อัตรา จำนวน ๑๒ เดือน (กองการศึกษา) งบประมาณตั้งไว้...๓๗๘,๐๐๐- -บาท</p> <p>งบประมาณคงเหลือก่อนโอนลด์ จำนวน ๒๐๓,๐๐๐.- - บาท</p> <p>โอนลด์(-) จำนวน ๑๑๔,๐๐๐.- บาท</p> <p>งบประมาณคงเหลือหลังโอนลด์(-) จำนวน ๘๙,๐๐๐.- บาท</p>	<p>๑.แผนงานการศึกษา งานระดับก่อนวัยเรียน งบลงทุน ค่าครุภัณฑ์ ประเภท ครุภัณฑ์ การเกษตร (เครื่องตัด หญ้าแบบล้อจักรยาน) จัดซื้อจัดหาครุภัณฑ์การเกษตร (เครื่องตัดหญ้าแบบล้อจักรยาน) จำนวน ๒ เครื่อง จำนวนงบประมาณ ๒๔,๐๐๐.- บาท (สองหมื่นสี่พัน บาทถ้วน)</p> <p>โดยมีคุณลักษณะตามราคาบัญชีราคามาตรฐานครุภัณฑ์สำนักงานงบประมาณ รายละเอียด ดังนี้</p> <ul style="list-style-type: none"> -แบบล้อจักรยาน -เป็นเครื่องตัดหญ้าแบบเข็น -เครื่องยนต์ขนาดไม่น้อยกว่า ๕ แรงม้า -ขนาดเส้นผ่าศูนย์กลางของล้อ ประมาณ ๒๖ นิ้ว -รัศมีตัดหญ้าได้กว้างไม่น้อยกว่า ๒๐ นิ้ว -ความจุถังน้ำมันเครื่องยนต์ ไม่น้อยกว่า ๑.๕๐ ลิตร - เป็นไปตาม พระราชบัญญัติ พระราชกฤษฎีกา และหนังสือสั่ง การ ดังนี้ <p>๑) หนังสือกระทรวงมหาดไทย ที่ มท ๐๘๐๘.๒/ว ๑๐๙๕ ลงวันที่ ๒๘ พฤษภาคม ๒๕๖๔ เรื่อง รูปแบบและการจำแนก ะเภทรายรับ - รายจ่าย งบประมาณรายจ่ายประจำปีขององค์ ปกครองส่วนท้องถิ่น</p>

(กองการศึกษา) มีความต้องการโอนลด์เพื่อตั้งจ่ายรายการใหม่ในการจัดซื้อจัดหาครุภัณฑ์สำนักงาน

โอนลด์	ตั้งจ่ายรายการใหม่
<p>แผนงานการศึกษา งานระดับก่อนวัยเรียนและประถมศึกษา งบบุคลากร เงินวิทยฐานะ จำนวน ๓๗๘,๐๐๐- บาท เพื่อจ่ายเป็นเงินวิทยฐานะชำนาญการ จำนวน ๙ อัตรา จำนวน ๑๒ เดือน (กองการศึกษา)</p> <p>งบประมาณตั้งไว้...๓๗๘,๐๐๐- -บาท</p> <p>งบประมาณคงเหลือก่อนโอนลด์ จำนวน ๒๐๓,๐๐๐.- - บาท</p> <p>โอนลด์(-) จำนวน ๑๑๔,๐๐๐.- บาท</p> <p>งบประมาณคงเหลือหลังโอนลด์(-) จำนวน ๘๙,๐๐๐.- บาท</p>	<p>๒. แผนงานการศึกษา งานบริหารทั่วไปเกี่ยวกับการศึกษา งบลงทุน ค่าครุภัณฑ์ สำนักงาน ประเภท ครุภัณฑ์สำนักงาน(โต๊ะทำงาน ระดับ ๑-๒ พร้อมเก้าอี้) จัดซื้อจัดหาครุภัณฑ์สำนักงาน (โต๊ะทำงานระดับ ๑-๒ พร้อมเก้าอี้) จำนวน ๔ ชุด จำนวนงบประมาณ ๑๘,๐๐๐.- บาท (หนึ่งหมื่นแปดพันบาทถ้วน)</p> <p>โดยมีคุณลักษณะตามราคาและคุณลักษณะตามท้องตลาด รายละเอียด ดังนี้</p> <ul style="list-style-type: none">-ขนาดกว้าง ไม่น้อยกว่า ๖๐ เซนติเมตร ขนาดยาว ไม่น้อยกว่า ๑๒๐ เซนติเมตร- สูงไม่ต่ำกว่า ๗๕ เซนติเมตร มี ๑ ตู้ เก็บเอกสารด้านขวา- เก้าอี้ขนาด กว้าง ไม่น้อยกว่า ๔๕ เซนติเมตร ยาว ไม่น้อย กว่า ๔๖ เซนติเมตร- สูงไม่ต่ำกว่า ๗๘ เซนติเมตร โครงเหล็กพ่นสี ดำ ขนาด ๑*๑ นิ้ว จัดหาโดยสืบราคาจากท้องตลาด เนื่องจากไม่มีตามบัญชีราคา มาตรฐานครุภัณฑ์ กองมาตรฐาน งบประมาณ ๑ สำนักงาน ประมาณ <p>- เป็นไปตาม พระราชบัญญัติ พระราชกฤษฎีกา และหนังสือสั่ง การ ดังนี้</p> <p>๑) หนังสือกระทรวงมหาดไทย ที่ มท ๐๘๐๘.๒/ว ๑๐๙๕ ลงวันที่ ๒๘ พฤษภาคม ๒๕๖๔ เรื่อง รูปแบบและการจำแนก ะเภทรายรับ - รายจ่าย งบประมาณรายจ่าย ประจำปีขององค์ ปกครองส่วนท้องถิ่น</p>

(กองการศึกษา) มีความต้องการโหนดเพื่อตั้งจ่ายรายการใหม่ในการจัดซื้อจัดหาครุภัณฑ์สำนักงาน

โหนด	ตั้งจ่ายรายการใหม่
<p>แผนงานการศึกษา งานระดับก่อนวัยเรียนและประถมศึกษา งบบุคลากร เงินวิทยฐานะ จำนวน ๓๗๘,๐๐๐- บาท เพื่อจ่ายเป็นเงินวิทยฐานะชำนาญการ จำนวน ๙ อัตรา จำนวน ๑๒ เดือน (กองการศึกษา)</p> <p>งบประมาณตั้งไว้...๓๗๘,๐๐๐- บาท</p> <p>งบประมาณคงเหลือก่อนโหนด จำนวน ๒๐๓,๐๐๐.- - บาท</p> <p>โหนด(-) จำนวน ๑๑๔,๐๐๐.- บาท</p> <p>งบประมาณคงเหลือหลังโหนด(-) จำนวน ๘๙,๐๐๐.- บาท</p>	<p>๓.แผนงานการศึกษา งานบริหารงานทั่วไปเกี่ยวกับการศึกษา งบลงทุน ค่าครุภัณฑ์สำนักงาน ประเภท ครุภัณฑ์คอมพิวเตอร์ หรืออิเล็กทรอนิกส์ (เครื่องคอมพิวเตอร์ตั้งโต๊ะ)จำนวน ๒ เครื่อง จำนวนงบประมาณ ๔๐,๐๐๐.-บาท (สี่หมื่นบาทถ้วน) ตามประกาศเกณฑ์ราคากลางและคุณลักษณะพื้นฐานการจัดหาอุปกรณ์และระบบคอมพิวเตอร์ ของกระทรวงดิจิทัลเพื่อเศรษฐกิจและสังคม โดยมีคุณลักษณะตามราคาและคุณลักษณะตามท้องตลาด รายละเอียด ดังนี้</p> <p>เครื่องคอมพิวเตอร์ สำหรับงานสำนักงาน (จอแสดงภาพขนาดไม่น้อยกว่า ๑๙ นิ้ว)</p> <p>๑) มีหน่วยประมวลผลกลาง (CPU) ไม่น้อยกว่า ๔ แกนหลัก (๔ core)และมี ๔ แกนเสมือน (8 Thread) และมีเทคโนโลยีเพิ่มสัญญาณนาฬิกาได้ในกรณีที่ต้องใช้ความสามารถในการประมวลผลสูง (Turbo Boost หรือ Max Boost) โดยมีความเร็วสัญญาณนาฬิกาสูงสุด ไม่น้อยกว่า ๔ GHz จำนวน ๑ หน่วย</p> <p>๒) มีหน่วยประมวลผลกลาง (CPU) มีหน่วยความจำแบบ Cache Memory รวมในระดับ (Level) เดียวกันขนาดไม่น้อยกว่า ๔MB</p> <p>๓) มีหน่วยความจำหลัก (RAM) ชนิด DDR๔ หรือดีกว่า มีขนาดไม่น้อยกว่า ๘ GB</p> <p>๔) มีหน่วยจัดเก็บข้อมูล ชนิด SATA หรือดีกว่า ขนาดความจุไม่น้อยกว่า ๑TB หรือชนิด Solid State Drive ขนาดความจุไม่น้อยกว่า ๒๕๐ GB จำนวน ๑ หน่วย</p> <p>* มีช่องเชื่อมต่อระบบเครือข่าย (Network Interface) แบบ ๑๐/๑๐๐/๑๐๐ Base-T หรือดีกว่า จำนวนไม่น้อยกว่า 1 ช่อง</p>

๖) มีช่องเชื่อมต่อ (Interface) แบบ USB ๒.๐ หรือดีกว่า ไม่น้อยกว่า ๓ ช่อง

๗) มีแป้นพิมพ์และเมาส์

๘) มีจอแสดงผลภาพขนาดไม่น้อยกว่า ๑๙ นิ้ว จำนวน ๑ หน่วย

จากห้องตลาด เนื่องจากไม่มีตามบัญชีราคา มาตรฐานครุภัณฑ์ กองมาตรฐาน
งบประมาณ ๑ สำนักงาน ประมาณ

- เป็นไปตาม พระราชบัญญัติ พระราชกฤษฎีกา และหนังสือสั่ง การ ดังนี้

๑) หนังสือกระทรวงมหาดไทย ที่ มท ๐๘๐๘.๒/ว ๑๐๙๕ ลงวันที่ ๒๘ พฤษภาคม

๒๕๖๔ เรื่อง รูปแบบและการจำแนก ะเภทรายรับ - รายจ่าย งบประมาณรายจ่าย
ประจำปีขององค์ ปกครองส่วนท้องถิ่น

(กองการศึกษา) มีความต้องการโอนลดเพื่อตั้งจ่ายรายการใหม่ในการจัดซื้อจัดหาครุภัณฑ์สำนักงาน

โอนลด	ตั้งจ่ายรายการใหม่
<p>แผนงานการศึกษา งานระดับก่อนวัยเรียนและประถมศึกษา งบบุคลากร เงินวิทยฐานะ จำนวน ๓๗๘,๐๐๐- บาท เพื่อจ่ายเป็นเงินวิทยฐานะชำนาญการ จำนวน ๙ อัตรา จำนวน ๑๒ เดือน (กองการศึกษา)</p> <p>งบประมาณตั้งไว้...๓๗๘,๐๐๐- -บาท</p> <p>งบประมาณคงเหลือก่อนโอนลด จำนวน ๒๐๓,๐๐๐.- - บาท</p> <p>โอนลด(-) จำนวน ๑๑๔,๐๐๐.- บาท</p> <p>งบประมาณคงเหลือหลังโอนลด(-) จำนวน ๘๙,๐๐๐.- บาท</p>	<p>๔.แผนงานการศึกษา งานบริหารงานทั่วไปเกี่ยวกับการศึกษา งบลงทุน ค่าครุภัณฑ์สำนักงาน ประเภท ครุภัณฑ์คอมพิวเตอร์ หรืออิเล็กทรอนิกส์ จัดซื้อจัดหาครุภัณฑ์สำนักงาน (เครื่องพิมพ์อิงค์เจ็ทสีแบบเติมหมึก) ถ่ายเอกสารได้ จำนวน ๔ เครื่อง จำนวนงบประมาณ ๓๒,๐๐๐.- บาท (สามหมื่นสองพันบาทถ้วน) ตามประกาศเกณฑ์ราคากลางและคุณลักษณะพื้นฐานการจัดหาอุปกรณ์และระบบคอมพิวเตอร์ ของกระทรวงดิจิทัลเพื่อเศรษฐกิจและสังคม โดยมีคุณลักษณะตามราคาและคุณลักษณะตามท้องตลาด รายละเอียด ดังนี้</p> <p>เครื่องพิมพ์ Multifunction แบบฉีดหมึกพร้อมติดตั้งถังหมึกพิมพ์ (Ink Tank Printer) ราคา ๘,๐๐๐ บาท</p> <p>คุณลักษณะพื้นฐาน</p> <ul style="list-style-type: none"> - เป็นอุปกรณ์ที่มีความสามารถเป็น Printer, Copier และ Scanner ภายในเครื่องเดียวกัน - เป็นเครื่องพิมพ์แบบฉีดหมึกพร้อมติดตั้งถังหมึกพิมพ์ (Ink Tank Printer) จากโรงงานผู้ผลิต - มีความละเอียดในการพิมพ์ไม่น้อยกว่า ๑,๒๐๐x๑,๒๐๐ dpi - มีความเร็วในการพิมพ์ร่างขาวดำสำหรับกระดาษ A๔ ไม่น้อยกว่า ๓๐ หน้าต่อนาที (ppm) หรือ ๘.๘ ภาพต่อนาที (ipm) - มีความเร็วในการพิมพ์ร่างสีสำหรับกระดาษ A๔ ไม่น้อยกว่า ๑๕ หน้าต่อนาที (pom)



ที่ สน ๕๔๘๐๑/๑๓

สภาเทศบาลตำบลนาซอ
เลขที่ ๑๒๕ หมู่ ๑๐ ตำบลนาซอ
อำเภอรือเสาะ สน ๔๗๑๒๐

๑ สิงหาคม ๒๕๖๘

เรื่อง ขอเชิญประชุมสภาเทศบาลตำบลนาซอสมัยสามัญ สมัยที่ ๓ ครั้งที่ ๑ ประจำปี พ.ศ. ๒๕๖๘

เรียน สมาชิกสภาเทศบาลตำบลนาซอทุกท่าน

สิ่งที่ส่งมาด้วย	๑. ระเบียบวาระการประชุม	จำนวน ๑ ฉบับ
	๒. รายงานการประชุมสภา	จำนวน ๑ ชุด
	๓. ญัตติพิจารณาร่างเทศบัญญัติงบประมาณรายจ่ายประจำปี ๒๕๖๘	จำนวน ๑ ชุด
	๔. ญัตติพิจารณาจ่ายขาดเงินสะสมประจำปีงบประมาณ ๒๕๖๘	จำนวน ๑ ชุด
	๕. ญัตติพิจารณาโอนตั้งจ่ายรายการใหม่	จำนวน ๑ ชุด

ด้วยสภาเทศบาลตำบลนาซอ จะดำเนินการประชุมสภาสมัยสามัญ สมัยที่ ๓ ครั้งที่ ๑ ประจำปี พ.ศ. ๒๕๖๘ เพื่อพิจารณาเรื่องต่างๆตามอำนาจหน้าที่ ในวันอังคารที่ ๕ สิงหาคม ๒๕๖๘ เวลา ๐๙.๓๐ น. ณ ห้องประชุมสภาเทศบาลตำบลนาซอ ตามระเบียบวาระการประชุมที่แนบมาพร้อมนี้

ดังนั้นสภาเทศบาลตำบลนาซอ จึงขอเรียนเชิญท่านเข้าร่วมประชุมสภาเทศบาลตำบลนาซอ ตามวันเวลา และสถานที่ดังกล่าวข้างต้น

จึงเรียนมาเพื่อโปรดเข้าร่วมประชุมโดยพร้อมเพรียงกัน

ขอแสดงความนับถือ

(นายกไกร สุวรรณสาร)

ประธานสภาเทศบาลตำบลนาซอ

สำนักปลัดเทศบาล

งานกิจการสภา

โทร. ๐ ๔๒๔๘ ๗๒๒๒

“อยู่สกล รักสกล ทำเพื่อสกลนคร”

นาง
พิมพ์
ควง
จาง

ระเบียบวาระการประชุมสภาเทศบาลตำบลนาซอ

สมัยสามัญ สมัยที่ ๓ ครั้งที่ ๑/๒๕๖๘

วันอังคาร ที่ ๕ สิงหาคม ๒๕๖๘

เวลา ๐๙.๓๐ น. ณ ห้องประชุมสภาเทศบาลตำบลนาซอ

ระเบียบวาระที่ ๑ เรื่อง ประธานแจ้งให้ที่ประชุมทราบ

ระเบียบวาระที่ ๒ เรื่อง รับรองรายงานการประชุมสภาเทศบาลตำบลนาซอครั้งที่ผ่านมา

๒.๑ รับรองรายงานการประชุมสภาเทศบาลตำบลนาซอสมัยสามัญ สมัยที่ ๒ ครั้งที่ ๓
ประจำปี ๒๕๖๘ เมื่อวันที่ ๑๘ กรกฎาคม ๒๕๖๘

ระเบียบวาระที่ ๓ เรื่อง กระตุ้นถาม

- ไม่มี -

ระเบียบวาระที่ ๔ เรื่อง เสนอเพื่อพิจารณา

๔.๑ ญัตติพิจารณาร่างเทศบัญญัติงบประมาณรายจ่ายประจำปี พ.ศ.๒๕๖๙

๔.๒ ญัตติพิจารณาจ่ายขาดเงินสะสมประจำปีงบประมาณ พ.ศ.๒๕๖๘

๔.๓ ญัตติโอนตั้งจ่ายรายการใหม่

๑. กองช่าง

๒. กองการศึกษา

แบบขอเสนอญัตติ

สำนักงานเทศบาลตำบลนาซอ

วันที่ ๒๑ เดือน กรกฎาคม พ.ศ. ๒๕๖๘

เรื่อง ขอเสนอญัตติ

เรียน ประธานสภาเทศบาลตำบลนาซอ

ข้าพเจ้า นายจรรุบุตร อุปพงษ์ ตำแหน่ง นายกเทศมนตรีตำบลนาซอ ขอเสนอญัตติเพื่อพิจารณา เรื่อง ขอความเห็นชอบอนุมัติโอนงบประมาณเพื่อตั้งจ่ายรายการใหม่ ตามเทศบัญญัติ งบประมาณรายจ่ายประจำปีงบประมาณ พ.ศ. ๒๕๖๘ เป็นจำนวน ๖๖,๕๐๐ บาท (หกหมื่นหกพันห้าร้อยบาทถ้วน) จากงานก่อสร้าง งบลงทุน ค่าที่ดินและสิ่งก่อสร้าง หมวดเงินชดเชยแบบปรับราคาได้ (ค่าK) โดยมีรายละเอียด ดังนี้

หลักการ

ขออนุมัติสภาเทศบาลตำบลนาซอ เพื่อโอนงบประมาณรายจ่ายประจำปี งบประมาณ พ.ศ. ๒๕๖๘ ไปตั้งจ่ายรายการใหม่ จำนวน ๔ รายการ ได้แก่

๑. โอนตั้งจ่ายรายการใหม่ครุภัณฑ์เครื่องคอมพิวเตอร์โน้ตบุ๊ก สำหรับงานประมวลผล จำนวน ๑ เครื่อง เป็นเงิน ๒๔,๐๐๐ บาท (สองหมื่นสี่พันบาทถ้วน)
๒. ตั้งโอนจ่ายรายการใหม่ครุภัณฑ์เครื่องพิมพ์แบบฉีดหมึก (Inkjet Printer) สำหรับกระดาษขนาด A3 จำนวน ๑ เครื่อง เป็นเงิน ๘,๐๐๐ บาท (แปดพันบาทถ้วน)
๓. ตั้งโอนจ่ายรายการใหม่ครุภัณฑ์โต๊ะทำงาน ขนาด ๕ ฟุต จำนวน ๑ ตัว เป็นเงิน ๑๑,๐๐๐ บาท (หนึ่งหมื่นหนึ่งพันบาทถ้วน)
๔. ตั้งโอนจ่ายรายการใหม่ครุภัณฑ์ตู้เก็บเอกสาร ๒ บานเปิดมือจับชนิดปิด จำนวน ๑ ตู้ เป็นเงิน ๗,๐๐๐ บาท (เจ็ดพันบาทถ้วน)
๕. ตั้งโอนจ่ายรายการใหม่ครุภัณฑ์ตู้เก็บเอกสารบานเลื่อนกระจก (เดี่ยว)ขนาด ๕ ฟุต จำนวน ๑ ตู้ เป็นเงิน ๖,๗๐๐ บาท (หกพันเจ็ดร้อยบาทถ้วน)
๖. ตั้งโอนจ่ายรายการใหม่ครุภัณฑ์ชั้นวางแฟ้มเอกสารแบบตั้ง ขนาด ๔๐ ช่อง จำนวน ๑ ตู้ เป็นเงิน ๖,๘๐๐ บาท (หกพันแปดร้อยบาทถ้วน)
๗. ตั้งโอนจ่ายรายการใหม่ครุภัณฑ์พัดลมอุตสาหกรรม ๒๔ นิ้ว ๓ ขา จำนวน ๑ ตัว เป็นเงิน ๓,๐๐๐ บาท (สามพันบาทถ้วน)

เหตุผล

๑. ครุภัณฑ์เครื่องคอมพิวเตอร์โน้ตบุ๊ก จำนวน ๑ เครื่อง กองช่างมีความต้องการเครื่องคอมพิวเตอร์โน้ตบุ๊กเพื่อใช้ในการปฏิบัติงานภายในสำนักงานกองช่าง เนื่องจากเครื่องคอมพิวเตอร์ภายในสำนักงานกองช่าง มีไม่เพียงพอต่อการปฏิบัติงาน ในส่วนที่พนักงานกองช่างใช้ปฏิบัติงานอยู่เป็นเครื่องส่วนตัวของพนักงาน ซึ่งแต่ละเครื่องก็มีอายุการใช้งานไม่ต่ำกว่า ๑๐ ปี และเครื่องคอมพิวเตอร์ที่ใช้งานในปัจจุบัน มีอายุการใช้งานมานาน Spec ของเครื่องไม่สามารถรองรับโปรแกรมใหม่ๆ บางโปรแกรมได้ กองช่างจึงได้เสนอความต้องการครุภัณฑ์คอมพิวเตอร์โน้ตบุ๊ก จำนวน ๑ เครื่อง (รายละเอียดตามเอกสารแนบท้าย)

2. ครุภัณฑ์เครื่องพิมพ์แบบฉีดหมึก (Inkjet Printer) สำหรับกระดาษขนาด A3 กองช่างมีความต้องการเครื่องพิมพ์แบบฉีดหมึก (Inkjet Printer) สำหรับกระดาษขนาด A3 เพื่อใช้ในการปริ้นเอกสารที่เป็นในส่วนของแผนที่ แผนที่ แผนผัง แนวเขต และไว้บริการประชาชนที่มาติดต่อราชการในการให้ออกแบบเขียนแบบ แผนที่ แผนผัง แนวเขตต่างๆ เพื่อใช้ในการนำไปยื่นต่อหน่วยราชการในการขออนุญาตต่างๆ (รายละเอียดตามเอกสารแนบท้าย)

3. ครุภัณฑ์โต๊ะทำงาน ขนาด 5 ฟุต เพื่อใช้เป็นโต๊ะปฏิบัติงานของหัวหน้าส่วนการโยธา ซึ่งของเดิมมีสภาพชำรุด

4. ครุภัณฑ์ข้อที่ 4 (ครุภัณฑ์ตู้เก็บเอกสาร 2 บานเปิดมือจับชนิดปิด) ,ครุภัณฑ์ ข้อที่ 5 ครุภัณฑ์ตู้เก็บเอกสารบานเลื่อนกระจก (เดี่ยว)ขนาด 5 ฟุต และข้อที่ 6 ครุภัณฑ์ชั้นวางแฟ้มเอกสารแบบตั้งขนาด 40 ช่อง กองช่างมีความต้องการครุภัณฑ์ดังกล่าวเนื่องจากกองช่างไม่ได้จัดซื้อครุภัณฑ์ประเภทนี้เป็นเวลาหลายปี จึงทำให้ตู้เก็บเอกสารที่มีเดิมไม่เพียงพอในการจัดเก็บเอกสาร

5. ครุภัณฑ์พัดลมอุตสาหกรรม 24 นิ้ว 3 ขา กองช่างมีความต้องการจัดซื้อครุภัณฑ์ดังกล่าวเพื่อนำไปใช้บริเวณอาคารอเนกประสงค์ (ที่ล้างรถ) และยังสามารถนำไปใช้ในงานกิจกรรมอื่นๆของทางเทศบาลในด้านของการจัดฝึกอบรม หรือการจัดกิจกรรมกลางแจ้ง เพื่อคลายความร้อนให้กับประชาชนที่เข้าร่วมกิจกรรมในส่วนของเทศบาลจัด

ระเบียบ /กฎหมาย

ระเบียบกระทรวงมหาดไทยว่าด้วยวิธีงบประมาณ ขององค์การปกครองส่วนท้องถิ่น พ.ศ. 2563 หมวด 4 ข้อ 27 “การโอนงบประมาณรายจ่ายในงบลงทุน โดยการโอนเพิ่ม โอนลด ที่ทำให้ลักษณะ ปริมาณ คุณภาพเปลี่ยน หรือโอนไปตั้งจ่ายเป็นรายการใหม่ ให้เป็นอำนาจอนุมัติของสภาท้องถิ่น”

จึงขอเสนอญัตตินี้ เพื่อขออนุมัติจากสภาเทศบาลตำบลนาซอ โอนเงินงบประมาณรายจ่ายประจำปีงบประมาณ พ.ศ. 2568 ดังกล่าวข้างต้น ไปตั้งจ่ายเป็นรายการใหม่

ขอได้โปรดนำเสนอต่อที่ประชุมสภาเทศบาลตำบลนาซอ เพื่อพิจารณาอนุมัติต่อไป

ขอแสดงความนับถือ

(ลงชื่อ)



ผู้เสนอ

(นายจรรบุตร อุปพงศ์)
นายกเทศมนตรีตำบลนาซอ

(ทองช่าง) มีความต้องการเครื่องคอมพิวเตอร์เพื่อใช้ในการปฏิบัติงานภายในสำนักงาน เนื่องจากเครื่องเดิมชำรุด

โอนลด	ตั้งจ่ายรายการใหม่
<p>แผนงานอุตสาหกรรมและการโยธา งานก่อสร้าง งบลงทุน ค่าที่ดินและสิ่งก่อสร้าง เงินขอขยแบบปรับราคาใต้ (ค่าK)</p> <p>เพื่อจ่ายเป็นเงินสดเชยสัญญาแบบปรับราคาใต้ (ค่าK) ตามหนังสือ กค. (ทวง)0405.2/110 ลงวันที่ 5 มีนาคม 2561 เรื่อง แนวทางปฏิบัติการ กำหนดเงื่อนไขและหลักเกณฑ์สัญญาแบบปรับราคาใต้ (ค่าK) งบประมาณตั้งไว้.....90,000 ..บาท (เก้าหมื่นบาทถ้วน) เบิกใช้ไปแล้ว..... บาท รวมคงเหลือ90,000... บาท (สามหมื่นเก้าพันบาทถ้วน) โอนลด (-) ระหว่างปี.....24,000... บาท (สองหมื่นสี่พันบาทถ้วน) โอนลด (+) ระหว่างปีบาท รวมคงเหลือเป็นเงินทั้งสิ้น.....66,000...บาท (หกหมื่นหกพันบาทถ้วน)</p>	<p>แผนงานอุตสาหกรรมและการโยธา งบลงทุน ค่าครุภัณฑ์ ครุภัณฑ์คอมพิวเตอร์ - เครื่องคอมพิวเตอร์โน้ตบุ๊ก สำหรับงานประมวลผล จำนวน 1 เครื่อง ตั้งไว้ 24,000 บาท</p> <p>งบประมาณตั้งไว้.....บาท (.....) งบประมาณคงเหลือก่อนโอน.....บาท (.....) โอนเพิ่ม.....24,000...บาท (สองหมื่นสี่พันบาทถ้วน) คงเหลือหลังโอนลด 24,000...บาท (สองหมื่นสี่พันบาทถ้วน) โดยมีรายละเอียดตามเกณฑ์ราคากลางและคุณสมบัติขณะพื้นฐานการจัดทำอุปการณและระบบ คอมพิวเตอร์ ฉบับเดือน มีนาคม 2566 ตามกระทรวงดิจิทัลเพื่อเศรษฐกิจและสังคมกำหนด</p>

(กองช่าง) มีความประสงค์ขอตั้งจ่ายรายการใหม่ แผนงานอุตสาหกรรมและการโยธา	
งบลงทุน ค่าที่ดินและสิ่งก่อสร้าง ค่าก่อสร้างสิ่งสาธารณูปการ	
โอนลด ตั้งจ่ายรายการใหม่	
<p>แผนงานอุตสาหกรรมและการโยธา</p> <p>งานก่อสร้าง</p> <p>งบลงทุน ค่าที่ดินและสิ่งก่อสร้าง</p> <p>เงินชดเชยแบบปรับราคาได้ (ค่าK)</p> <p>เพื่อจ่ายเป็นเงินชดเชยสัญญาแบบปรับราคาได้ (ค่าK) ตามหนังสือ กค. (ทวง)0405.2/110 ลงวันที่ 5 มีนาคม 2561 เรื่อง แนวทางปฏิบัติในการกำหนดเงื่อนไขและหลักเกณฑ์สัญญาแบบปรับราคาได้ (ค่าK)</p> <p>งบประมาณตั้งไว้.....90,000 ..บาท (เก้าหมื่นบาทถ้วน)</p> <p>เบิกใช้ไปแล้ว.....24,000...บาท (หกหมื่นบาทถ้วน)</p> <p>รวมคงเหลือ66,000... บาท (หกหมื่นหกพันบาทถ้วน)</p> <p>โอนลด (-) ระหว่างปี.....8,000... บาท (แปดพันบาทถ้วน)</p> <p>โอนลด (+) ระหว่างปีบาท</p> <p>รวมคงเหลือเป็นเงินทั้งสิ้น.....58,000...บาท (ห้าหมื่นแปดพันบาทถ้วน)</p>	<p>แผนงานอุตสาหกรรมและการโยธา งบลงทุน ค่าครุภัณฑ์ คุรุภัณฑ์คอมพิวเตอร์</p> <p>- เครื่องพิมพ์แบบฉีดหมึก (Inkjet Printer) สำหรับกระดาษขนาด A3 จำนวน 1 เครื่อง ตั้งไว้ 8,000 บาท</p> <p>งบประมาณตั้งไว้.....บาท (.....)</p> <p>งบประมาณคงเหลือก่อนโอน.....บาท (.....)</p> <p>โอนเพิ่ม.....8,000...บาท (แปดพันบาทถ้วน)</p> <p>คงเหลือหลังโอนลด 8,000...บาท (แปดพันบาทถ้วน)</p> <p>โดยมีรายละเอียดตามเกณฑ์ราคากลางและคุณสมบัติพื้นฐานการจัดหาอุปกรณ์และระบบคอมพิวเตอร์ ฉบับเดือน มีนาคม 2566 ตามกระทรวงดิจิทัลเพื่อเศรษฐกิจและสังคมกำหนด</p>

(กองช่าง) มีความประสงค์ขอกู้จ่ายรายการใหม่ แผนงานอุตสาหกรรมและการโยธา งบลงทุน ค่าที่ดินและสิ่งก่อสร้าง ค่าก่อสร้างสิ่งสาธารณูปการ	
โอนลด	
<p>แผนงานอุตสาหกรรมและการโยธา งานก่อสร้าง งบลงทุน ค่าที่ดินและสิ่งก่อสร้าง เงินชดเชยแบบปรับราคาได้ (ค่าK)</p> <p>เพื่อจ่ายเป็นเงินชดเชยสัญญาแบบปรับค่าได้ (ค่าK) ตามหนังสือ กค. (ทาจ)0405.2/110 ลงวันที่ 5 มีนาคม 2561 เรื่อง แนวทางปฏิบัติในการ กำหนดเงื่อนไขและหลักเกณฑ์สัญญาแบบปรับค่าได้ (ค่าK) งบประมาณตั้งไว้.....90,000 ..บาท (เก้าหมื่นบาทถ้วน) งบประมาณตั้งไว้.....32,000...บาท (สามหมื่นสองพันบาทถ้วน) เบิกใช้ไปแล้ว.....58,000...บาท (ห้าหมื่นแปดพันบาทถ้วน) รวมคงเหลือ11,000...บาท (หนึ่งหมื่นหนึ่งพันบาทถ้วน) โอนลด (-) ระหว่างปี.....11,000...บาท (หนึ่งหมื่นบาทถ้วน) โอนลด (+) ระหว่างปีบาท รวมคงเหลือเป็นเงินทั้งสิ้น.....47,000...บาท (สี่หมื่นเจ็ดพันบาทถ้วน)</p>	<p style="text-align: center;">ตั้งจ่ายรายการใหม่</p> <p>แผนงานอุตสาหกรรมและการโยธา งบลงทุน ค่าที่ดินและสิ่งก่อสร้าง ค่าก่อสร้างสิ่งสาธารณูปการ -ครุภัณฑ์โต๊ะทำงาน ขนาด 5 ฟุต จำนวน 1 ตัว เป็นเงิน 11,000 บาท (หนึ่งหมื่นหนึ่งพันบาทถ้วน)</p> <p>งบประมาณตั้งไว้.....บาท (.....) งบประมาณคงเหลือก่อนโอน.....บาท (.....) โอนเพิ่ม.....11,000...บาท (หนึ่งหมื่นหนึ่งพันบาทถ้วน) คงเหลือหลังโอนลด 11,000...บาท (หนึ่งหมื่นหนึ่งพันบาทถ้วน) โดยมีรายละเอียดตามการสืบราคาในพื้นที่</p>

(กองช่าง) มีความประสงค์ขอตั้งจ่ายรายการใหม่ แผนงานอุตสาหกรรมและการโยธา	
โอนลด	ตั้งจ่ายรายการใหม่
<p>แผนงานอุตสาหกรรมและการโยธา</p> <p>งานก่อสร้าง</p> <p>งบลงทุน ค่าที่ดินและสิ่งก่อสร้าง</p> <p>เงินชดเชยแบบปรับราคาได้ (ค่าK)</p> <p>เพื่อจ่ายเป็นเงินชดเชยสัญญาแบบปรับราคาได้ (ค่าK) ตามหนังสือ กค. (ทวง)0405-2/110 ลงวันที่ 5 มีนาคม 2561 เรื่อง แนวทางปฏิบัติในการกำหนดเงื่อนไขและหลักเกณฑ์สัญญาแบบปรับราคาได้ (ค่าK)</p> <p>งบประมาณตั้งไว้.....90,000 ...บาท (เก้าหมื่นบาทถ้วน)</p> <p>เบิกใช้ไปแล้ว.....43,000...บาท (สี่หมื่นสามพันบาทถ้วน)</p> <p>รวมคงเหลือ47,000... บาท (สี่หมื่นเจ็ดพันบาทถ้วน)</p> <p>โอนลด (-) ระหว่างปี.....7,000... บาท (เจ็ดพันบาทถ้วน)</p> <p>โอนลด (+) ระหว่างปีบาท</p> <p>รวมคงเหลือเป็นเงินทั้งสิ้น.....40,000...บาท (สี่หมื่นบาทถ้วน)</p>	<p>แผนงานอุตสาหกรรมและการโยธา งบลงทุน ค่าครุภัณฑ์ ครุภัณฑ์สำนักงาน</p> <p>-ครุภัณฑ์ตู้เก็บเอกสาร 2 บานเปิดมีล้อจับชนิดบิด จำนวน 1 ตู้ เป็นเงิน 7,000 บาท (เจ็ดพันบาทถ้วน)</p> <p>งบประมาณตั้งไว้.....บาท (.....)</p> <p>งบประมาณคงเหลือก่อนโอน.....บาท (.....)</p> <p>โอนเพิ่ม.....7,000...บาท (เจ็ดพันบาทถ้วน)</p> <p>คงเหลือหลังโอนลด 7,000...บาท (เจ็ดพันบาทถ้วน)</p> <p>โดยมีรายละเอียดตามการสืบราคาในพื้นที่</p>

(กองช่าง) มีความประสงค์ขอย้ายรายการใหม่ แผนงานอุตสาหกรรมและการโยธา		งบลงทุน ค่าที่ดินและสิ่งก่อสร้าง ค่าก่อสร้างสิ่งสาธารณูปการ
โหนด		ตั้งจ่ายรายการใหม่
<p>แผนงานอุตสาหกรรมและการโยธา</p> <p>งานก่อสร้าง</p> <p>งบลงทุน ค่าที่ดินและสิ่งก่อสร้าง</p> <p>เงินชดเชยแบบปรับค่าได้ (ค่าK)</p> <p>เพื่อจ่ายเป็นเงินชดเชยสัญญาแบบปรับค่าได้ (ค่าK) ตามหนังสือ กค. (วาง)0405-2/110 ลงวันที่ 5 มีนาคม 2561 เรื่อง แนวทางปฏิบัติในการกำหนดเงื่อนไขและหลักเกณฑ์สัญญาแบบปรับค่าได้ (ค่าK)</p> <p>งบประมาณตั้งไว้..... 90,000 ... บาท (เก้าหมื่นบาทถ้วน)</p> <p>เบิกใช้ไปแล้ว..... 50,000... บาท (ห้าหมื่นบาทถ้วน)</p> <p>รวมคงเหลือ 40,000... บาท (สี่หมื่นบาทถ้วน)</p> <p>โหนด (-) ระหว่างปี..... 6,700... บาท (หกพันเจ็ดร้อยบาทถ้วน)</p> <p>โหนด (+) ระหว่างปี บาท</p> <p>รวมคงเหลือเป็นเงินทั้งสิ้น... 33,300.. บาท (สี่หมื่นสามพันสามร้อยบาทถ้วน)</p>	<p>แผนงานอุตสาหกรรมและการโยธา</p> <p>งบลงทุน ค่าที่ดินและสิ่งก่อสร้าง</p> <p>ครุภัณฑ์ตู้เก็บเอกสารงานเครื่องจักร (เตี้ย)ขนาด 5 ฟุต จำนวน 1 ตู้ เป็นเงิน 6,700 บาท (หกพันเจ็ดร้อยบาทถ้วน)</p> <p>งบประมาณตั้งไว้..... บาท (.....)</p> <p>งบประมาณคงเหลือก่อนโอน..... บาท (.....)</p> <p>โอนเพิ่ม..... 6,700... บาท (หกพันเจ็ดร้อยบาทถ้วน)</p> <p>คงเหลือหลังโหนด 67,000... บาท (หกพันเจ็ดร้อยบาทถ้วน)</p> <p>โดยมีรายละเอียดตามการสืบราคาในพื้นที่</p>	

<p>(กองช่าง) มีความประสงค์ขอตั้งจ่ายรายการใหม่ แผนงานอุตสาหกรรมและการโยธา</p> <p style="text-align: center;">โอนลด</p>	<p style="text-align: center;">ตั้งจ่ายรายการใหม่</p>
<p>แผนงานอุตสาหกรรมและการโยธา</p> <p>งานก่อสร้าง</p> <p>งบลงทุน ค่าที่ดินและสิ่งก่อสร้าง</p> <p>เงินชดเชยแบบปรับราคาได้ (ค่าK)</p> <p>เพื่อจ่ายเป็นเงินชดเชยสัญญาแบบปรับค่าได้ (ค่าK) ตามหนังสือ กค. (กวจ)0405.2/110 ลงวันที่ 5 มีนาคม 2561 เรื่อง แนวทางปฏิบัติในการกำหนดเงื่อนไขและหลักเกณฑ์สัญญาแบบปรับค่าได้ (ค่าK)</p> <p>งบประมาณตั้งไว้.....90,000 ..บาท (เก้าหมื่นบาทถ้วน)</p> <p>เบิกไปใช้ไปแล้ว.....56,700...บาท (ห้าหมื่นหกพันเจ็ดร้อยบาทถ้วน)</p> <p>รวมคงเหลือ33,300...บาท (สามหมื่นสามร้อยบาทถ้วน)</p> <p>โอนลด (-) ระหว่างปี.....6,800...บาท (หกพันแปดร้อยบาทถ้วน)</p> <p>โอนลด (+) ระหว่างปีบาท</p> <p>รวมคงเหลือเป็นเงินทั้งสิ้น.....26,500..บาท (สองหมื่นหกพันห้าร้อยบาทถ้วน)</p>	<p>แผนงานอุตสาหกรรมและการโยธา งบลงทุน ค่าที่ดินและสิ่งก่อสร้าง ค่าก่อสร้างสิ่งสาธารณูปการ</p> <p style="text-align: center;">ตั้งจ่ายรายการใหม่</p> <p>งบลงทุน ค่าครุภัณฑ์ ครุภัณฑ์สำนักงาน</p> <p>-ครุภัณฑ์ชิ้นวางเพิ่มเติมเอกสารแบบตั้ง ขนาด 40 ช่อง จำนวน 1 ชุด เป็นเงิน 6,800 บาท (หกพันแปดร้อยบาทถ้วน)</p> <p>งบประมาณตั้งไว้.....บาท (.....)</p> <p>งบประมาณคงเหลือก่อนโอน.....บาท (.....)</p> <p>โอนเพิ่ม.....6,800...บาท (หกพันแปดร้อยบาทถ้วน)</p> <p>คงเหลือหลังโอนลด 6,800...บาท (หกพันแปดร้อยบาทถ้วน)</p> <p>โดยมีรายละเอียดตามการสืบราคาในพื้นที่</p>

แบบเสนอร่างเทศบัญญัติ

ที่ สำนักงานเทศบาลตำบลนาซอ

วันที่ ๑ สิงหาคม ๒๕๖๘

เรื่อง เสนอร่างเทศบัญญัติงบประมาณรายจ่าย ประจำปีงบประมาณ พ.ศ. ๒๕๖๙

เรียน ประธานสภาเทศบาลตำบลนาซอ

ข้าพเจ้าขอเสนอร่างเทศบัญญัติงบประมาณรายจ่าย ประจำปีงบประมาณ พ.ศ. ๒๕๖๙ ของเทศบาลตำบลนาซอ ฉบับนี้มาเพื่อโปรดนำเสนอดို့ที่ประชุมสภาเทศบาลตำบลนาซอ ในสมัยประชุม สมัยสามัญ สมัยที่ ๓ ครั้งที่ ๑ ซึ่งได้เสนอบันทึกหลักการและเหตุผลในการเสนอร่างเทศบัญญัติดังกล่าวมาด้วยแล้ว

ขอแสดงความนับถือ

(ลงชื่อ)



ผู้เสนอ

(นายจารุบุตร อุปพงศ์)

นายกเทศมนตรีตำบลนาซอ

๒.๔ รายจ่ายที่จ่ายจากเงินอุดหนุนที่รัฐบาลให้โดยระบุวัตถุประสงค์ จำนวน ๖๑๙,๖๖๐.๐๐ บาท

๒.๕ มีการจ่ายเงินสะสมเพื่อดำเนินการตามอำนาจหน้าที่ จำนวน ๗,๑๖๑,๙๐๐.๐๐ บาท

๒.๖ รายจ่ายที่จ่ายจากเงินทุนสำรองเงินสะสม จำนวน ๐.๐๐ บาท

๒.๗ รายจ่ายที่จ่ายจากเงินกู้ จำนวน ๐.๐๐ บาท

เหตุผล

เทศบาลตำบลนาซอ จึงเสนอร่างเทศบัญญัติงบประมาณรายจ่ายประจำปีงบประมาณ พ.ศ. ๒๕๖๙ ซึ่งเป็นการตั้งงบประมาณแบบสมดุลงบต่อสภาเทศบาลตำบลนาซอ เพื่อพิจารณาเห็นชอบต่อไป โดยมีรายละเอียด ดังนี้

ด้าน	รวม
ด้านบริหารทั่วไป	
แผนงานบริหารงานทั่วไป	๑๓,๐๙๖,๐๐๐.๐๐
แผนงานการรักษาความสงบภายใน	๒,๔๑๖,๗๐๐.๐๐
ด้านบริการชุมชนและสังคม	
แผนงานการศึกษา	๑๒,๓๑๔,๙๓๐.๐๐
แผนงานสาธารณสุข	๕๖๖,๕๙๐.๐๐
แผนงานสร้างความเข้มแข็งของชุมชน	๕๔๙,๔๐๐.๐๐
แผนงานการศาสนา วัฒนธรรม และนันทนาการ	๓๓๐,๐๐๐.๐๐
ด้านการเศรษฐกิจ	
แผนงานอุตสาหกรรมและการโยธา	๙,๔๒๕,๑๓๐.๐๐
แผนงานการเกษตร	๑๒๐,๐๐๐
ด้านการดำเนินงานอื่น	
แผนงานงบกลาง	๑๔,๑๘๑,๒๕๐.๐๐
งบประมาณรายจ่ายทั้งสิ้น	๕๓,๐๐๐,๐๐๐

บันทึกหลักการและเหตุผล

ประกอบร่างเทศบัญญัติงบประมาณรายจ่าย ประจำปีงบประมาณ พ.ศ. ๒๕๖๙

หลักการ

ท่านประธานสภาฯ และสมาชิกสภาเทศบาลตำบลนาซอ

บัดนี้ ถึงเวลาที่ผู้บริหารท้องถิ่นของเทศบาลตำบลนาซอ จะได้เสนอร่างเทศบัญญัติงบประมาณรายจ่ายประจำปีต่อสภาเทศบาลตำบลนาซออีกครั้งหนึ่ง ฉะนั้น ในโอกาสนี้ ผู้บริหารท้องถิ่นเทศบาลตำบลนาซอ จึงขอชี้แจงให้ท่านประธานและสมาชิกทุกท่านได้ทราบถึงสถานะการคลัง ตลอดจนหลักการและแนวนโยบายการดำเนินการ ในปีงบประมาณ พ.ศ. ๒๕๖๙ ดังต่อไปนี้

๑. สถานการณ์คลัง

๑.๑ งบประมาณรายจ่ายทั่วไป

ในปีงบประมาณ พ.ศ. ๒๕๖๘ ณ วันที่ ๑ สิงหาคม พ.ศ. ๒๕๖๙ องค์กรปกครองส่วนท้องถิ่นมีสถานะการเงิน ดังนี้

๑.๑.๑ เงินฝากธนาคาร จำนวน ๒๒,๕๗๒,๑๖๐.๙๗ บาท

๑.๑.๒ เงินสะสม จำนวน ๑๒๑,๒๘๖,๘๑๔.๕๕ บาท

๑.๑.๓ รายการกันเงินไว้แบบก่องหนผู้กักขังและยังไม่ได้เบิกจ่าย จำนวน ๗ โครงการ

รวม ๑,๙๔๕,๕๐๐๐.๐๐ บาท

๑.๑.๕ รายการกันเงินไว้โดยยังไม่ได้ก่องหนผู้กักขัง จำนวน ๐ โครงการ รวม ๐.๐๐ บาท

๑.๒ เงินกู้ยืมค้าง จำนวน ๐.๐๐ บาท

๒. การบริหารงบประมาณในปีงบประมาณ พ.ศ. ๒๕๖๗

๒.๑ รายรับจริง จำนวน ๔๘,๙๖๒,๐๒๘.๘๕ บาท ประกอบด้วย

หมวดภาษีอากร	จำนวน	๑๙๘,๒๘๖.๗๖	บาท
หมวดค่าธรรมเนียม ค่าปรับ และใบอนุญาต	จำนวน	๑๔๒,๘๒๖.๓๐	บาท
หมวดรายได้จากทรัพย์สิน	จำนวน	๑๖๓,๓๖๑.๗๑	บาท
หมวดรายได้จากสาธารณูปโภค และกิจการพาณิชย์	จำนวน	๐.๐๐	บาท
หมวดรายได้เบ็ดเตล็ด	จำนวน	๓,๔๐๐.๐๐	บาท
หมวดรายได้จากทุน	จำนวน	๘๒๐.๐๐	บาท
หมวดภาษีจัดสรร	จำนวน	๒๓,๒๙๒,๑๐๓.๐๘	บาท
หมวดเงินอุดหนุน	จำนวน	๒๕,๑๖๑,๒๓๑.๐๐	บาท

๒.๒ เงินอุดหนุนที่รัฐบาลให้โดยระบุวัตถุประสงค์ จำนวน ๑,๕๓๙,๖๖๐.๐๐ บาท

๒.๓ รายจ่ายจริง จำนวน ๔๑,๒๑๔,๐๕๐.๘๘ บาท ประกอบด้วย

งบกลาง	จำนวน	๑๑,๙๙๖,๒๖๔.๐๒	บาท
งบบุคลากร	จำนวน	๑๗,๓๔๖,๒๘๙.๖๘	บาท
งบดำเนินงาน	จำนวน	๖,๘๒๔,๙๓๐.๒๕	บาท
งบลงทุน	จำนวน	๒,๐๑๕,๙๐๐.๐๐	บาท
งบเงินอุดหนุน	จำนวน	๓,๐๓๐,๖๖๖.๙๓	บาท
งบรายจ่ายอื่น	จำนวน	๐.๐๐	บาท

ร่าง



เทศบัญญัติ

งบประมาณรายจ่ายประจำปีงบประมาณ พ.ศ. 2569

ของ

เทศบาลตำบลนาซอ

อำเภอวานรนิวาส จังหวัดสกลนคร



ส่วนที่ 1

คำแถลงประกอบงบประมาณรายจ่าย

ประจำปีงบประมาณ พ.ศ. 2569

ของ

เทศบาลตำบลนาซอ

อำเภอวานรนิวาส จังหวัดสกลนคร

คำแถลงงบประมาณ

ประกอบงบประมาณรายจ่ายประจำปีงบประมาณ พ.ศ. 2569

งานประธานสภา และสมาชิกสภาเทศบาลตำบลนาซอ

บัดนี้ ถึงเวลาที่ผู้บริหารท้องถิ่นของเทศบาลตำบลนาซอ จะได้เสนอร่างเทศบัญญัติงบประมาณรายจ่ายประจำปีต่อสภาเทศบาลตำบลนาซอ อีกครั้งหนึ่ง ฉะนั้น ในโอกาสนี้ ผู้บริหารท้องถิ่นเทศบาลตำบลนาซอ จึงขอชี้แจงให้ท่านประธานและสมาชิกทุกท่านได้ทราบถึงสถานะการคลัง ตลอดจนหลักการและแนวนโยบายการดำเนินการ ในปีงบประมาณ พ.ศ. 2569 ดังต่อไปนี้

1. สถานะการคลัง

1.1 งบประมาณรายจ่ายทั่วไป

ในปีงบประมาณ พ.ศ. 2568 ณ วันที่ 1 สิงหาคม พ.ศ. 2568 องค์กรปกครองส่วนท้องถิ่นมีสถานะการเงิน ดังนี้

1.1.1 เงินฝากธนาคาร จำนวน 22,572,160.97 บาท

1.1.2 เงินสะสม จำนวน 121,286,814.55 บาท

1.1.3 รายการกันเงินไว้แบบก่อกำหนดผู้กักเงินและยังไม่ได้เบิกจ่าย จำนวน 7 โครงการ

รวม 1,945,500.00 บาท

1.1.4 รายการกันเงินไว้โดยยังไม่ได้ก่อกำหนดผู้กักเงิน จำนวน 0 โครงการ

รวม 0.00 บาท

1.2 เงินกู้ยืมค้าง จำนวน 0.00 บาท

2. การบริหารงบประมาณในปีงบประมาณ พ.ศ. 2567

2.1 รายรับจริง จำนวน 48,962,028.85 บาท ประกอบด้วย

หมวดภาษีอากร	จำนวน	198,286.76 บาท
หมวดค่าธรรมเนียม ค่าปรับ และใบอนุญาต	จำนวน	142,826.30 บาท
หมวดรายได้จากทรัพย์สิน	จำนวน	163,361.71 บาท
หมวดรายได้จากสาธารณูปโภค และกิจการพาณิชย์	จำนวน	0.00 บาท
หมวดรายได้เบ็ดเตล็ด	จำนวน	3,400.00 บาท
หมวดรายได้จากทุน	จำนวน	820.00 บาท
หมวดภาษีจัดสรร	จำนวน	23,292,103.08 บาท
หมวดเงินอุดหนุน	จำนวน	25,161,231.00 บาท

เงินอุดหนุนที่รัฐบาลให้โดยระบุดูฤประสงค้ จำนวน 1,539,660.00 บาท
 2.5 รายจ่ายจริง จำนวน 41,214,050.88 บาท ประกอบด้วย

งบกลาง	จำนวน	11,996,264.02 บาท
งบบุคลากร	จำนวน	17,346,289.68 บาท
งบดำเนินงาน	จำนวน	6,824,930.25 บาท
งบลงทุน	จำนวน	2,015,900.00 บาท
งบเงินอุดหนุน	จำนวน	3,030,666.93 บาท
งบรายจ่ายอื่น	จำนวน	0.00 บาท
2.4 รายจ่ายที่จ่ายจากเงินอุดหนุนที่รัฐบาลให้โดยระบุดูฤประสงค้	จำนวน	619,660.00 บาท
2.5 มีการจ่ายเงินสะสมเพื่อดำเนินการตามอำนาจหน้าที่	จำนวน	7,161,900.00 บาท
2.6 รายจ่ายที่จ่ายจากเงินทุนสำรองเงินสะสม	จำนวน	0.00 บาท
2.7 รายจ่ายที่จ่ายจากเงินกู้	จำนวน	0.00 บาท
3. งบเฉพาะการ		
ประเภทกิจการ กิจการ		
ปีงบประมาณ พ.ศ. 2567		
งบกลาง	จำนวน	11,996,264.02 บาท
งบบุคลากร	จำนวน	17,346,289.68 บาท
งบดำเนินงาน	จำนวน	6,824,930.25 บาท
งบลงทุน	จำนวน	2,015,900.00 บาท
งบเงินอุดหนุน	จำนวน	3,030,666.93 บาท
งบรายจ่ายอื่น	จำนวน	0.00 บาท
รวม	จำนวน	41,214,050.88 บาท

ค่าแถมงบประมาณ
ประกอบงบประมาณรายจ่ายประจำปีงบประมาณ พ.ศ. 2569
เทศบาลตำบลนาซอ
อำเภอวานรนิวาส จังหวัดสกลนคร

1. รายรับ

รายรับ	รายรับจริง ปี 2567	ประมาณการ ปี 2568	ประมาณการ ปี 2569
รายได้จัดเก็บเอง			
หมวดภาษีอากร	198,286.76	185,000.00	197,300.00
หมวดค่าธรรมเนียม ค่าปรับ และใบอนุญาต	142,826.30	20,300.00	80,300.00
หมวดรายได้จากทรัพย์สิน	163,361.71	100,000.00	95,000.00
หมวดรายได้เบ็ดเตล็ด	3,400.00	500.00	1,000.00
หมวดรายได้จากทุน	820.00	1,500.00	3,000.00
รวมรายได้จัดเก็บเอง	508,694.77	307,300.00	376,600.00
รายได้ที่รัฐบาลเก็บแล้วจัดสรรให้องค์กรปกครองส่วนท้องถิ่น			
หมวดภาษีจัดสรร	23,292,103.08	20,162,000.00	22,503,000.00
รวมรายได้ที่รัฐบาลเก็บแล้วจัดสรรให้องค์กรปกครองส่วนท้องถิ่น	23,292,103.08	20,162,000.00	22,503,000.00
รายได้ที่รัฐบาลอุดหนุนให้องค์กรปกครองส่วนท้องถิ่น			
หมวดเงินอุดหนุน	25,161,231.00	27,530,700.00	30,120,400.00
รวมรายได้ที่รัฐบาลอุดหนุนให้องค์กรปกครองส่วนท้องถิ่น	25,161,231.00	27,530,700.00	30,120,400.00
รวม	48,962,028.85	48,000,000.00	53,000,000.00

คำสั่งงบประมาณ
ประกอบงบประมาณรายจ่ายประจำปีงบประมาณ พ.ศ. 2569
เทศบาลตำบลนาซอ
อำเภอวานรนิวาส จังหวัดสกลนคร

2. รายจ่าย

รายจ่าย	รายจ่ายจริง ปี 2567	ประมาณการ ปี 2568	ประมาณการ ปี 2569
จ่ายจากงบประมาณ			
งบกลาง	11,996,264.02	0.00	0.00
งบบุคลากร	17,346,289.68	0.00	0.00
งบดำเนินงาน	6,824,930.25	0.00	0.00
งบลงทุน	2,015,900.00	0.00	0.00
งบเงินอุดหนุน	3,030,666.93	0.00	0.00
รวมจ่ายจากงบประมาณ	41,214,050.88	0.00	0.00

งบประมาณรายจ่ายประจำปีงบประมาณ พ.ศ. 2569

ของ

เทศบาลตำบลนาซอ

อำเภอวานรนิวาส จังหวัดสกลนคร



ลำดับที่	จำนวน	ราคา
1	1	100,000
2	1	100,000
3	1	100,000
4	1	100,000
5	1	100,000
6	1	100,000
7	1	100,000
8	1	100,000
9	1	100,000
10	1	100,000
11	1	100,000
12	1	100,000
13	1	100,000
14	1	100,000
15	1	100,000
16	1	100,000
17	1	100,000
18	1	100,000
19	1	100,000
20	1	100,000
21	1	100,000
22	1	100,000
23	1	100,000
24	1	100,000
25	1	100,000
26	1	100,000
27	1	100,000
28	1	100,000
29	1	100,000
30	1	100,000
31	1	100,000
32	1	100,000
33	1	100,000
34	1	100,000
35	1	100,000
36	1	100,000
37	1	100,000
38	1	100,000
39	1	100,000
40	1	100,000
41	1	100,000
42	1	100,000
43	1	100,000
44	1	100,000
45	1	100,000
46	1	100,000
47	1	100,000
48	1	100,000
49	1	100,000
50	1	100,000
51	1	100,000
52	1	100,000
53	1	100,000
54	1	100,000
55	1	100,000
56	1	100,000
57	1	100,000
58	1	100,000
59	1	100,000
60	1	100,000
61	1	100,000
62	1	100,000
63	1	100,000
64	1	100,000
65	1	100,000
66	1	100,000
67	1	100,000
68	1	100,000
69	1	100,000
70	1	100,000
71	1	100,000
72	1	100,000
73	1	100,000
74	1	100,000
75	1	100,000
76	1	100,000
77	1	100,000
78	1	100,000
79	1	100,000
80	1	100,000
81	1	100,000
82	1	100,000
83	1	100,000
84	1	100,000
85	1	100,000
86	1	100,000
87	1	100,000
88	1	100,000
89	1	100,000
90	1	100,000
91	1	100,000
92	1	100,000
93	1	100,000
94	1	100,000
95	1	100,000
96	1	100,000
97	1	100,000
98	1	100,000
99	1	100,000
100	1	100,000

ส่วนที่ 2

เทศบัญญัติ

เรื่อง

งบประมาณรายจ่ายประจำปีงบประมาณ พ.ศ. 2569

ของ

เทศบาลตำบลนาซอ

อำเภอวนนิवास จังหวัดสกลนคร

บันทึกหลักการและเหตุผล
 ประกอบร่างเทศบัญญัติงบประมาณรายจ่าย
 ประจำปีงบประมาณ พ.ศ. 2569 ของเทศบาลตำบลนาซอ
 อำเภอมวกเหล็ก จังหวัดสระบุรี

ด้าน	รวม
ด้านบริหารทั่วไป	
แผนงานบริหารงานทั่วไป	13,385,380
แผนงานการรักษาความสงบภายใน	2,319,400
ด้านบริการชุมชนและสังคม	
แผนงานการศึกษา	12,335,050
แผนงานสาธารณสุข	546,590
แผนงานสร้างความเข้มแข็งของชุมชน	561,000
แผนงานการศาสนา วัฒนธรรม และนันทนาการ	330,000
ด้านการเศรษฐกิจ	
แผนงานอุตสาหกรรมและการโยธา	9,449,720
แผนงานการเกษตร	120,000
ด้านการดำเนินงานอื่น	
แผนงานงบกลาง	14,239,688
งบประมาณรายจ่ายทั้งสิ้น	53,286,828

รายงานตามงานและงบรายจ่าย

เทศบาลตำบลนาขย

อำเภอวารินภูมิวิลาส จังหวัดสกลนคร

แผนงานบริหารงานทั่วไป

งบ	งาน	งานบริหารทั่วไป	งานวางแผนสถิติและวิชาการ	งานบริหารงานคลัง	งานควบคุมภายใน และการตรวจสอบภายใน	รวม
งบบุคลากร		7,141,120	443,000	2,820,880	263,000	10,668,000
	เงินเดือน (ฝ่ายการเมือง)	2,624,640	0	0	0	2,624,640
	เงินเดือน (ฝ่ายประจำ)	4,516,480	443,000	2,820,880	263,000	8,043,360
	งบดำเนินงาน	1,576,000	0	814,000	0	2,390,000
	ค่าตอบแทน	280,000	0	404,000	0	684,000
	ค่าวัสดุ	581,000	0	330,000	0	911,000
	ค่าวัสดุ	341,000	0	80,000	0	421,000
	ค่าสาธารณูปโภค	374,000	0	0	0	374,000
	งบเงินอุดหนุน	38,000	0	0	0	38,000
	เงินอุดหนุน	38,000	0	0	0	38,000
	รวม	8,755,120	443,000	3,634,880	263,000	13,096,000

แผนงานการรักษาสภาพภายใน

งบ	งาน	งานป้องกันและบรรเทาสาธารณภัย	รวม
งบบุคลากร		2,318,000	2,318,000
	เงินเดือน (ฝ่ายประจำ)	2,318,000	2,318,000
	งบดำเนินงาน	98,700	98,700
	ค่าตอบแทน	50,000	50,000
	ค่าวัสดุ	30,000	30,000
	ค่าวัสดุ	18,700	18,700
	รวม	2,416,700	2,416,700

แผนงานการศึกษา

งาน งบ	งานบริหารทั่วไปเกี่ยวกับการศึกษา	งานระดับก่อนวัยเรียน และประถมศึกษา	รวม
งบประมาณ	1,927,240	3,597,680	5,524,920
เงินเดือน (ฝ่ายประจำ)	1,927,240	3,597,680	5,524,920
งบดำเนินงาน	328,510	3,482,100	3,810,610
ค่าตอบแทน	54,000	40,000	94,000
ค่าวัสดุ	154,510	1,670,420	1,824,930
ค่าวัสดุ	120,000	1,552,080	1,672,080
ค่าสาธารณูปโภค	0	219,600	219,600
งบเงินอุดหนุน	0	2,979,400	2,979,400
เงินอุดหนุน	0	2,979,400	2,979,400
รวม	2,255,750	10,059,180	12,314,930

แผนงานสาธารณสุข

งาน งบ	งานบริการสาธารณสุข และงานสาธารณสุขอื่น	รวม
งบประมาณ	130,690	130,690
เงินเดือน (ฝ่ายประจำ)	130,690	130,690
งบดำเนินงาน	215,900	215,900
ค่าตอบแทน	144,000	144,000
ค่าวัสดุ	30,000	30,000
ค่าวัสดุ	41,900	41,900
งบเงินอุดหนุน	220,000	220,000
เงินอุดหนุน	220,000	220,000
รวม	566,590	566,590

แผนงานสร้างความเข้มแข็งของชุมชน

งาน งบ	งานบริหารทั่วไปเกี่ยวกับ สร้างความเข้มแข็งของชุมชน	งานส่งเสริมและสนับสนุน ความเข้มแข็งชุมชน	รวม
งบดำเนินงาน	10,000	48,000	58,000
ค่าวัสดุ	10,000	48,000	58,000
งบประมาณ	0	491,400	491,400
เงินเดือน (ฝ่ายประจำ)	0	491,400	491,400
รวม	10,000	539,400	549,400

แผนงานการศาสนา วัฒนธรรม และนันทนาการ

งาน งบ	งานกีฬาและนันทนาการ	งานศาสนาวัฒนธรรมท้องถิ่น	รวม
งบดำเนินงาน	200,000	130,000	330,000
ค่าใช้จ่าย	200,000	130,000	330,000
รวม	200,000	130,000	330,000

แผนงานอุตสาหกรรมและการโยธา

งาน งบ	งานบริหารทั่วไปเกี่ยวกับ อุตสาหกรรม และการโยธา	งานก่อสร้าง	รวม
งบบุคลากร	3,131,300	0	3,131,300
เงินเดือน (ฝ่ายประจำ)	3,131,300	0	3,131,300
งบดำเนินงาน	743,000	0	743,000
ค่าตอบแทน	163,000	0	163,000
ค่าใช้จ่าย	225,000	0	225,000
ค่าวัสดุ	355,000	0	355,000
งบลงทุน	0	5,550,830	5,550,830
ค่าที่ดินและสิ่งก่อสร้าง	0	5,550,830	5,550,830
รวม	3,874,300	5,550,830	9,425,130

แผนงานการเกษตร

งาน งบ	งานส่งเสริมการเกษตร	รวม
งบดำเนินงาน	120,000	120,000
ค่าสาธารณูปโภค	120,000	120,000
รวม	120,000	120,000

แผนงานงบกลาง

งาน งบ	งบกลาง	รวม
งบกลาง	14,181,250	14,181,250
งบกลาง	14,181,250	14,181,250
รวม	14,181,250	14,181,250

เทศบัญญัติ

งบประมาณรายจ่าย ประจำปีงบประมาณ พ.ศ. 2569

เทศบาลตำบลนาซอ

อำเภอวานรนิวาส จังหวัดสกลนคร

โดยที่เป็นการสมควรตั้งงบประมาณรายจ่ายประจำปีงบประมาณ พ.ศ. 2569 อาศัยอำนาจตามความในพระราชบัญญัติเทศบาล พ.ศ.2496 และที่แก้ไขเพิ่มเติมถึง (ฉบับที่ 14) พ.ศ. 2562 มาตรา 60 จึงตราเทศบัญญัติขึ้นไว้โดยความเห็นชอบของสภาเทศบาลตำบลนาซอ และโดยความเห็นชอบของผู้ว่าราชการจังหวัดสกลนคร

ข้อ 1 เทศบัญญัติ นี้เรียกว่า เทศบัญญัติงบประมาณรายจ่ายประจำปีงบประมาณ พ.ศ. 2569

ข้อ 2 เทศบัญญัติ นี้ให้ใช้บังคับตั้งแต่วันที่ 1 ตุลาคม พ.ศ. 2568 เป็นต้นไป

ข้อ 3 งบประมาณรายจ่ายประจำปีงบประมาณ พ.ศ. 2569 เป็นจำนวนรวมทั้งสิ้น 53,000,000 บาท

ข้อ 4 งบประมาณรายจ่ายทั่วไป จ่ายจากรายได้จัดเก็บเอง หมวดภาษีจัดสรร และหมวดเงินอุดหนุน เป็นจำนวนรวมทั้งสิ้น 53,000,000 บาท โดยแยกรายละเอียดตามแผนงานได้ดังนี้

แผนงาน	ยอดรวม
ด้านบริหารทั่วไป	
แผนงานบริหารงานทั่วไป	13,096,000
แผนงานการรักษาความสงบภายใน	2,416,700
ด้านบริการชุมชนและสังคม	
แผนงานการศึกษา	12,314,930
แผนงานสาธารณสุข	566,590
แผนงานสร้างความเข้มแข็งของชุมชน	549,400
แผนงานการศาสนา วัฒนธรรม และนันทนาการ	330,000
ด้านการเศรษฐกิจ	
แผนงานอุตสาหกรรมและการโยธา	9,425,130
แผนงานการเกษตร	120,000
ด้านการดำเนินงานอื่น	
แผนงานงบกลาง	14,181,250
งบประมาณรายจ่ายทั้งสิ้น	53,000,000

ข้อ 5 งบประมาณรายจ่ายเฉพาะการ จ่ายจากรายได้ เป็นจำนวนรวมทั้งสิ้น 0 บาท ดังนี้

แผนงาน	ยอดรวม
รวมรายจ่าย	0

ให้นายกเทศมนตรีตำบลนาซอปฏิบัติกรเบิกจ่ายเงินงบประมาณที่ได้รับอนุมัติให้เป็นไปตามระเบียบกระทรวง
เกี่ยวกับวิธีกรงบประมาณขององค์กรปกครองส่วนท้องถิ่น และระเบียบกระทรวงมหาดไทยว่าด้วยการรับเงิน การ
จ่ายเงิน การฝากเงิน การเก็บรักษาเงิน และการตรวจเงินขององค์กรปกครองส่วนท้องถิ่น
ข้อ 7 ให้นายกเทศมนตรีตำบลนาซอ มีหน้าที่รักษาการให้เป็นไปตามเทศบัญญัตินี้

ประกาศ ณ วันที่

(ลงนาม).....

(นายจารุบุตร อุปพงศ์)

ตำแหน่ง นายกเทศมนตรีตำบลนาซอ

เห็นชอบ

(ลงนาม).....

(นายสุขสันติ วิเวก)

ตำแหน่ง นายอำเภอวานรนิวาส ปฏิบัติราชการแทน ผู้ว่าราชการ
จังหวัดสกลนคร

รายงานประมาณการรายรับ
ประจำปีงบประมาณ พ.ศ. 2569

เทศบาลตำบลนาซอ

อำนาจานนิवास จังหวัดสกลนคร

รายการ	รายรับจริง		ปี 2567	ประมาณการ	
	ปี 2566	ปี 2567		ปี 2568	ปี 2569
หมวดภาษีอากร					
ภาษีที่ดินและสิ่งปลูกสร้าง	140,095.53	165,632.76	150,000.00	165,000.00	10.00 %
ภาษีป้าย	34,533.00	32,654.00	35,000.00	32,300.00	-7.71 %
รวมหมวดภาษีอากร	174,628.53	198,286.76	185,000.00	197,300.00	
หมวดค่าธรรมเนียม ค่าปรับ และใบอนุญาต					
ค่าธรรมเนียมใบอนุญาตการขายสุรา	203.70	1,154.30	800.00	800.00	0.00 %
ค่าธรรมเนียมปิด โปรง ติดตั้งแผ่นประกาศหรือแผ่นปลิว เพื่อการโฆษณา	150.00	160.00	200.00	200.00	0.00 %
ค่าธรรมเนียมเกี่ยวกับการควบคุมอาคาร	0.00	83.00	100.00	100.00	0.00 %
ค่าธรรมเนียมเกี่ยวกับทะเบียนพาณิชย์	620.00	460.00	500.00	500.00	0.00 %
ค่าธรรมเนียมใบอนุญาตประกอบกิจการน้ำมันเชื้อเพลิง	0.00	1,800.00	0.00	0.00	0.00 %
ค่าปรับการผิดสัญญา	2,254.00	129,909.00	10,000.00	70,000.00	600.00 %
ค่าใบอนุญาตรับทำการเก็บขนสิ่งปฏิกูลหรือมูลฝอย	7,000.00	7,000.00	7,000.00	7,000.00	0.00 %
ค่าใบอนุญาตประกอบการค้าสำหรับกิจการที่เป็นอันตรายต่อสุขภาพ	1,000.00	1,200.00	500.00	500.00	0.00 %
ค่าใบอนุญาตจำหน่ายสินค้าในที่หรือทางสาธารณะ	1,200.00	800.00	1,000.00	1,000.00	0.00 %
ค่าใบอนุญาตเกี่ยวกับการควบคุมอาคาร	0.00	40.00	100.00	100.00	0.00 %
ค่าใบอนุญาตเกี่ยวกับการโฆษณาโดยใช้เครื่องขยายเสียง	150.00	220.00	100.00	100.00	0.00 %

รายการ	รายรับจริง		ปี 2567	ประมาณการ	
	ปี 2566	ปี 2567		ปี 2568	ยอดต่าง (%)
รวมหมวดค่าธรรมเนียม ค่าปรับ และใบอนุญาต	12,577.70	142,826.30	20,300.00		80,300.00
หมวดรายได้จากทรัพย์สิน					
ดอกเบี้ย	129,774.87	163,361.71	100,000.00	-5.00 %	95,000.00
รวมหมวดรายได้จากทรัพย์สิน	129,774.87	163,361.71	100,000.00		95,000.00
หมวดรายได้เบ็ดเตล็ด					
ค่าขายเอกสารการจัดซื้อจัดจ้าง	40,000.00	0.00	0.00	0.00 %	0.00
รายได้เบ็ดเตล็ดอื่น ๆ	1,200.00	3,400.00	500.00	100.00 %	1,000.00
รวมหมวดรายได้เบ็ดเตล็ด	41,200.00	3,400.00	500.00		1,000.00
หมวดรายได้จากทุน					
ค่าขายทอดตลาดทรัพย์สิน	1,000.00	820.00	1,500.00	100.00 %	3,000.00
รวมหมวดรายได้จากทุน	1,000.00	820.00	1,500.00		3,000.00
หมวดภาษีจัดสรร					
ภาษีรถยนต์	680,863.99	637,689.04	650,000.00	7.69 %	700,000.00
ภาษีมูลค่าเพิ่มตาม พ.ร.บ. กำหนดแผนฯ	12,033,558.17	12,358,463.87	11,000,000.00	9.09 %	12,000,000.00
ภาษีมูลค่าเพิ่มตาม พ.ร.บ. จัดสรรรายได้ฯ	3,986,920.03	4,201,753.76	3,000,000.00	32.00 %	3,960,000.00
ภาษีธุรกิจเฉพาะ	102,176.49	36,505.92	72,000.00	-30.56 %	50,000.00
ภาษีสรรพสามิต	4,242,088.46	5,706,250.58	5,000,000.00	10.00 %	5,500,000.00
ค่าภาคหลวงแร่	46,438.12	42,890.75	50,000.00	-20.00 %	40,000.00
ค่าภาคหลวงปิโตรเลียม	62,238.17	54,589.16	40,000.00	32.50 %	53,000.00
ค่าธรรมเนียมจดทะเบียนสิทธิและนิติกรรมตามประมวลกฎหมายที่ดิน	438,055.00	253,960.00	350,000.00	-42.86 %	200,000.00

รายการ	รายรับจริง		ประมาณการ		
	ปี 2566	ปี 2567	ปี 2568	ยอดต่าง (%)	ปี 2569
ค่าธรรมเนียมและค่าใช้น้ำบาดาล	1,020.00	0.00	0.00	0.00 %	0.00
รวมหมวดภาษีจัดสรร	21,593,358.43	23,292,103.08	20,162,000.00		22,503,000.00
หมวดเงินอุดหนุน					
เงินอุดหนุนทั่วไป	24,155,542.00	25,161,231.00	27,530,700.00	9.41 %	30,120,400.00
รวมหมวดเงินอุดหนุน	24,155,542.00	25,161,231.00	27,530,700.00		30,120,400.00
รวมทุกหมวด	46,108,081.53	48,962,028.85	48,000,000.00		53,000,000.00

รายงานรายละเอียดประมาณการรายรับงบประมาณรายจ่ายทั่วไป

ประจำปีงบประมาณ พ.ศ. 2569

เทศบาลตำบลนาซอ

อำเภอวานรนิวาส จังหวัดสกลนคร

ประมาณการรายรับรวมทั้งสิ้น

53,000,000 บาท แยกเป็น

รายได้จัดเก็บเอง

หมวดภาษีอากร	รวม	197,300 บาท
ภาษีที่ดินและสิ่งปลูกสร้าง	จำนวน	165,000 บาท
ประมาณการรายรับใกล้เคียงกับของปีงบประมาณที่ผ่านมา (ปี 2567)		
ภาษีป้าย	จำนวน	32,300 บาท
ประมาณการรายรับใกล้เคียงกับของปีงบประมาณที่ผ่านมา (ปี 2567)		
หมวดค่าธรรมเนียม ค่าปรับ และใบอนุญาต	รวม	80,300 บาท
ค่าธรรมเนียมใบอนุญาตการขายสุรา	จำนวน	800 บาท
ประมาณการรายรับน้อยกว่ารายรับจริงของปีงบประมาณที่ผ่านมา (ปี 2567)		
ค่าธรรมเนียมปิด โปรง ติดตั้งแผ่นประกาศหรือแผ่นปลิว เพื่อการโฆษณา	จำนวน	200 บาท
ประมาณการรายรับมากกว่ารายรับจริงของปีงบประมาณที่ผ่านมา (ปี 2567)		
ค่าธรรมเนียมเกี่ยวกับการควบคุมอาคาร	จำนวน	100 บาท
ประมาณการรายรับมากกว่ารายรับจริงของปีงบประมาณที่ผ่านมา (ปี 2567)		
ค่าธรรมเนียมเกี่ยวกับทะเบียนพาณิชย์	จำนวน	500 บาท
ประมาณการรายรับมากกว่ารายรับจริงของปีงบประมาณที่ผ่านมา (ปี 2567)		
ค่าปรับการผิดสัญญา	จำนวน	70,000 บาท
ประมาณการรายรับน้อยกว่ารายรับจริงของปีงบประมาณที่ผ่านมา (ปี 2567)		
ค่าใบอนุญาตรับทำการเก็บขนสิ่งปฏิกูลหรือมูลฝอย	จำนวน	7,000 บาท
ประมาณการรายรับใกล้เคียงกับของปีงบประมาณที่ผ่านมา (ปี 2567)		
ค่าใบอนุญาตประกอบการค้าสำหรับกิจการที่เป็นอันตรายต่อสุขภาพ	จำนวน	500 บาท
ประมาณการรายรับน้อยกว่ารายรับจริงของปีงบประมาณที่ผ่านมา (ปี 2567)		
ค่าใบอนุญาตจำหน่ายสินค้าในที่หรือทางสาธารณะ	จำนวน	1,000 บาท
ประมาณการรายรับมากกว่ารายรับจริงของปีงบประมาณที่ผ่านมา (ปี 2567)		

ค่าใบอนุญาตเกี่ยวกับการควบคุมอาคาร	จำนวน	100	บาท
ประมาณการรายรับมากกว่ารายรับจริงของปีงบประมาณที่ผ่านมา (ปี 2567)			
ค่าใบอนุญาตเกี่ยวกับการโฆษณาโดยใช้เครื่องขยายเสียง	จำนวน	100	บาท
ประมาณการรายรับน้อยกว่ารายรับจริงของปีงบประมาณที่ผ่านมา (ปี 2567)			
หมวดรายได้จากทรัพย์สิน	รวม	95,000	บาท
ดอกเบี้ย	จำนวน	95,000	บาท
ประมาณการรายรับน้อยกว่ารายรับจริงของปีงบประมาณที่ผ่านมา (ปี 2567)			
หมวดรายได้เบ็ดเตล็ด	รวม	1,000	บาท
รายได้เบ็ดเตล็ดอื่น ๆ	จำนวน	1,000	บาท
ประมาณการรายรับน้อยกว่ารายรับจริงของปีงบประมาณที่ผ่านมา (ปี 2567)			
หมวดรายได้จากทุน	รวม	3,000	บาท
ค่าขายทอดตลาดทรัพย์สิน	จำนวน	3,000	บาท
ประมาณการรายรับมากกว่ารายรับจริงของปีงบประมาณที่ผ่านมา (ปี 2567)			

รายได้ที่รัฐบาลเก็บแล้วจัดสรรให้องค์กรปกครองส่วนท้องถิ่น

หมวดภาษีจัดสรร	รวม	22,503,000	บาท
ภาษีรถยนต์	จำนวน	700,000	บาท
ประมาณการรายรับมากกว่ารายรับจริงของปีงบประมาณที่ผ่านมา (ปี 2567)			
ภาษีมูลค่าเพิ่มตาม พ.ร.บ. กำหนดแผนฯ	จำนวน	12,000,000	บาท
ประมาณการรายรับน้อยกว่ารายรับจริงของปีงบประมาณที่ผ่านมา (ปี 2567)			
ภาษีมูลค่าเพิ่มตาม พ.ร.บ. จัดสรรรายได้ฯ	จำนวน	3,960,000	บาท
ประมาณการรายรับน้อยกว่ารายรับจริงของปีงบประมาณที่ผ่านมา (ปี 2567)			
ภาษีธุรกิจเฉพาะ	จำนวน	50,000	บาท
ประมาณการรายรับมากกว่ารายรับจริงของปีงบประมาณที่ผ่านมา (ปี 2567)			
ภาษีสรรพสามิต	จำนวน	5,500,000	บาท
ประมาณการรายรับน้อยกว่ารายรับจริงของปีงบประมาณที่ผ่านมา (ปี 2567)			

ค่าภาคหลวงแร่	จำนวน	40,000	บาท
ประมาณการรายรับน้อยกว่ารายรับจริงของปีงบประมาณที่ผ่านมา (ปี 2567)			
ค่าภาคหลวงปิโตรเลียม	จำนวน	53,000	บาท
ประมาณการรายรับน้อยกว่ารายรับจริงของปีงบประมาณที่ผ่านมา (ปี 2567)			
ค่าธรรมเนียมจดทะเบียนสิทธิและนิติกรรมตามประมวลกฎหมายที่ดิน	จำนวน	200,000	บาท
ประมาณการรายรับน้อยกว่ารายรับจริงของปีงบประมาณที่ผ่านมา (ปี 2567)			

รายได้ที่รัฐบาลอุดหนุนให้องค์กรปกครองส่วนท้องถิ่น

หมวดเงินอุดหนุน	รวม	30,120,400	บาท
เงินอุดหนุนทั่วไป	จำนวน	30,120,400	บาท
ประมาณการรายรับมากกว่ารายรับจริงของปีงบประมาณที่ผ่านมา (ปี 2566)			

รายงานประมาณการรายจ่าย
ประจำปีงบประมาณ พ.ศ. 2569

เทศบาลตำบลนาซอ

อำเภอวานรนิวาส จังหวัดสกลนคร

รายการ	รายจ่ายจริง			ประมาณการ	
	ปี 2566	ปี 2567	ปี 2568	ปี 2568	ปี 2569
แผนงานบริหารงานทั่วไป					
งานบริหารทั่วไป					
งบบุคลากร					
เงินเดือน (ฝ่ายการเมือง)					
เงินเดือนนายก/รองนายกองค์การบริหารส่วนท้องถิ่น	695,520.00	695,520.00	615,520	13.00 %	695,520
ค่าตอบแทนประจำตำแหน่งนายก/รองนายก	120,000.00	120,000.00	110,000	9.09 %	120,000
ค่าตอบแทนพิเศษนายก/รองนายก	120,000.00	120,000.00	110,000	9.09 %	120,000
ค่าตอบแทนรายเดือนเลขานุการ/ที่ปรึกษานายกเทศมนตรี นายกองค์การบริหารส่วนตำบล	198,720.00	198,720.00	178,720	11.19 %	198,720
เงินเดือนตอบแทนประธานสภา/รองประธานสภา/สมาชิกสภา/เลขานุการสภาองค์การบริหารส่วนท้องถิ่น	1,486,304.44	1,490,400.00	1,317,200	13.15 %	1,490,400
รวมเงินเดือน (ฝ่ายการเมือง)	2,620,544.44	2,624,640.00	2,331,440		2,624,640
เงินเดือน (ฝ่ายประจำ)					

รายการ	รายจ่ายจริง		ประมาณการ	
	ปี 2566	ปี 2567	ปี 2568	ปี 2569
ค่าตอบแทนผู้ปฏิบัติราชการอันเป็นประโยชน์แก่องค์กรปกครองส่วนท้องถิ่น	37,600.00	0.00	0	0.00 %
ค่าเบี้ยประชุม	8,184.00	13,120.00	10,000	0.00 %
ค่าตอบแทนการปฏิบัติงานนอกเวลาราชการ	0.00	5,820.00	5,000	-100.00 %
ค่าเช่าบ้าน	49,500.00	142,500.00	144,000	25.00 %
เงินช่วยเหลือการศึกษาบุตร				
เงินช่วยเหลือการศึกษาข้าราชการ/พนักงาน/ลูกจ้างประจำ	9,000.00	7,200.00	20,000	0.00 %
รวมค่าตอบแทน	104,284.00	186,040.00	539,000	
ค่าใช้จ่าย				
รายจ่ายเพื่อให้ได้มาซึ่งบริการ				
รายจ่ายเพื่อให้ได้มาซึ่งบริการ	36,345.00	30,768.00	50,000	-20.00 %
ค่าจ้างเหมาจัดทำเวปไซต์เทศบาลตำบลนาซอ	20,000.00	0.00	0	0.00 %
โครงการจ้างเหมาสำรวจความพึงพอใจของผู้รับบริการเทศบาลตำบลนาซอ	0.00	0.00	0	100.00 %
จ้างเหมาบริการทำความสะอาดอาคารสำนักงาน	0.00	0.00	0	100.00 %
จ้างเหมาปรับปรุงภูมิทัศน์ทำความสะอาดภายในเขตเทศบาลตำบลนาซอ	222,742.00	28,000.00	0	0.00 %
				0

รายการ	รายจ่ายจริง		ประมาณการ	
	ปี 2566	ปี 2567	ปี 2568	ปี 2569
รายจ่ายเกี่ยวกับการรับรองและพิธีการ				
ค่ารับรอง	0.00	1,050.00	5,000	5,000
ค่าใช้จ่ายในพิธีทางศาสนา/รัฐพิธี	0.00	21,220.00	50,000	20,000
ค่าใช้จ่ายในการประชุมราชการ	0.00	19,100.00	15,000	20,000
รายจ่ายเกี่ยวกับการรับรองและพิธีการ	10,900.00	0.00	0	0
รายจ่ายเกี่ยวเนื่องกับการปฏิบัติราชการที่ไม่เข้าลักษณะรายจ่ายงบรายจ่ายอื่น ๆ				
ค่าใช้จ่ายโครงการส่งเสริมพัฒนาบุคลากร	125,330.00	241,300.00	212,700	250,000
ค่าใช้จ่ายในการเดินทางไปราชการ	40,697.00	106,558.00	70,000	60,000
ค่าใช้จ่ายในการเลือกตั้ง	0.00	0.00	250,000	2,000
ค่าลงทะเบียนในการฝึกอบรม	101,400.00	152,800.00	70,000	60,000
โครงการส่งเสริมคุณธรรมจริยธรรมภายในองค์กร	15,000.00	15,000.00	28,800	30,000
ค่าบำรุงรักษาและซ่อมแซม	166,879.99	112,000.00	0	0
รวมค่าใช้จ่าย	739,293.99	727,796.00	751,500	581,000
ค่าวัสดุ				

รายการ	รายจ่ายจริง			ประมาณการ		
	ปี 2566	ปี 2567	ปี 2568	ปี 2568	ยอดต่าง (%)	ปี 2569
วัสดุสำนักงาน	103,811.00	83,482.00	150,000	150,000	-66.67 %	50,000
วัสดุไฟฟ้าและวิทยุ	13,950.00	0.00	5,000	5,000	0.00 %	5,000
วัสดุงานบ้านงานครัว	20,000.00	29,995.00	30,000	30,000	0.00 %	30,000
วัสดุก่อสร้าง	5,502.00	0.00	10,000	10,000	-40.00 %	6,000
วัสดุเชื้อเพลิงและหล่อลื่น	196,200.00	195,600.00	185,851	185,851	-3.15 %	180,000
วัสดุวิทยาศาสตร์หรือการแพทย์	0.00	0.00	100,000	100,000	-90.00 %	10,000
วัสดุการเกษตร	10,000.00	10,000.00	10,000	10,000	0.00 %	10,000
วัสดุคอมพิวเตอร์	105,920.00	73,800.00	50,000	50,000	0.00 %	50,000
รวมค่าวัสดุ	455,383.00	392,877.00	540,851	540,851		341,000
ค่าสาธารณูปโภค						
ค่าไฟฟ้า	319,716.07	342,311.90	280,000	280,000	-10.71 %	250,000
ค่าบริการโทรศัพท์	117.70	66.34	2,000	2,000	0.00 %	2,000
ค่าบริการไปรษณีย์	2,823.00	5,132.00	10,000	10,000	-50.00 %	5,000
ค่าบริการสื่อสารและโทรคมนาคม	106,079.80	104,902.80	100,000	100,000	0.00 %	100,000

รายการ	รายจ่ายจริง			ประมาณการ		
	ปี 2566	ปี 2567	ปี 2568	ปี 2568	ยอดต่าง (%)	ปี 2569
ค่าเช่าพื้นที่เว็บไซต์ และค่าธรรมเนียมที่เกี่ยวข้อง	0.00	15,955.00	17,000	17,000	0.00 %	17,000
รวมค่าสาธารณูปโภค	428,736.57	468,368.04	409,000	409,000		374,000
รวมงบดำเนินงาน	1,727,697.56	1,775,081.04	2,240,351	2,240,351		1,576,000
งบลงทุน						
ค่าครุภัณฑ์						
ครุภัณฑ์สำนักงาน						
เก้าอี้สำนักงาน	5,000.00	0.00	0	0	0.00 %	0
เก้าอี้สำนักงานล้อเลื่อน	5,700.00	0.00	5,500	5,500	-100.00 %	0
เครื่องทำสายเอกสาร	0.00	0.00	18,200	18,200	-100.00 %	0
เครื่องปรับอากาศแบบแยกส่วน	33,500.00	0.00	0	0	0.00 %	0
ชุดโซฟา	0.00	0.00	50,000	50,000	-100.00 %	0
ตู้เหล็กบานเลื่อน (แบบบานกระຈก)	0.00	0.00	5,500	5,500	-100.00 %	0
ตู้เหล็กแบบ ๒ บาน	6,000.00	0.00	0	0	0.00 %	0
โต๊ะทำงาน ชนิดไม้เนื้อแข็ง	16,000.00	0.00	0	0	0.00 %	0

รายการ	รายจ่ายจริง		ประมาณการ	
	ปี 2566	ปี 2567	ปี 2568	ปี 2569
โต๊ะทำงาน ระดับ 1 - 2 พรอมเก้าอี้	0.00	0.00	4,500	-100.00 %
โต๊ะทำงานระดับ 3-6	8,400.00	0.00	0	0.00 %
โต๊ะพับอเนกประสงค์	0.00	12,000.00	0	0.00 %
ครุภัณฑ์ไฟฟ้าและวิทยุ				
ชุดเครื่องเสียงและอุปกรณ์ ภายนอก	0.00	0.00	65,000	-100.00 %
ชุดเครื่องเสียงและอุปกรณ์ ห้องประชุม	0.00	0.00	86,500	-100.00 %
ครุภัณฑ์โฆษณาและเผยแพร่				
ชุดไม้เค้โคโพน	0.00	0.00	67,500	-100.00 %
ครุภัณฑ์งานบ้านงานครัว				
เครื่องซักผ้า	0.00	17,000.00	0	0.00 %
ตู้เย็น	6,100.00	0.00	0	0.00 %
ถังตมรักรอนไฟฟ้า	0.00	0.00	12,000	-100.00 %
ครุภัณฑ์คอมพิวเตอร์หรืออิเล็กทรอนิกส์				
เครื่องคอมพิวเตอร์ สำนักงาน (จอแสดงภาพขนาดไม่น้อยกว่า 19 นิ้ว)	0.00	0.00	20,000	-100.00 %

รายการ	รายจ่ายจริง		ปี 2567	ประมาณการ	
	ปี 2566	ปี 2567		ปี 2568	ปี 2569
เครื่องพิมพ์แบบฉีดหมึกพร้อมติดตั้งถังหมึกพิมพ์ (Ink Tank Printer)	0.00	0.00	4,100	-100.00 %	0
เครื่องพิมพ์เลเซอร์ หรือ LED ขนาดเล็ก ชนิด Network แบบที่ 1	8,900.00	0.00	8,900	-100.00 %	0
เครื่องพิมพ์ Multifunction แบบฉีดหมึกพร้อมติดตั้งถังหมึกพิมพ์ (Ink Tank Printer)	0.00	0.00	8,000	-100.00 %	0
เครื่องพิมพ์ Multifunction แบบฉีดหมึกพร้อมติดตั้งถังหมึกพิมพ์ (Ink Tank Printer)	7,500.00	0.00	8,000	-100.00 %	0
รวมค่าครุภัณฑ์	97,100.00	29,000.00	363,700		0
ค่าที่ดินและสิ่งก่อสร้าง					
ค่าก่อสร้างอาคาร หรือสิ่งปลูกสร้างต่าง ๆ					
โครงการก่อสร้างอาคารแบบประสงค์ พร้อมแทน लागรด	0.00	0.00	229,000	-100.00 %	0
รวมค่าที่ดินและสิ่งก่อสร้าง	0.00	0.00	229,000		0
รวมงบลงทุน	97,100.00	29,000.00	592,700		0
เงินอุดหนุน					
เงินอุดหนุนองค์กรปกครองส่วนท้องถิ่น					
โครงการศูนย์ปฏิบัติการร่วมในการช่วยเหลือประชาชนขององค์กรปกครองส่วนท้องถิ่น อำเภอวานรนิวาส จังหวัดสกลนคร	13,000.00	13,000.00	13,000	23.08 %	16,000

รายการ	รายจ่ายจริง			ประมาณการ		
	ปี 2566	ปี 2567	ปี 2568	ปี 2568	ยอดต่าง (%)	ปี 2569
เงินอุดหนุนขององค์กรศาสนา						
โครงการงานฉลองก่อตั้งเมืองและบวงสรวงเมืองงานริवास	0.00	10,000.00	10,000		0.00 %	10,000
เงินอุดหนุนองค์กรการกุศล						
โครงการรมน้ำใจदानักยยามยาก	12,000.00	12,000.00	12,000		0.00 %	12,000
รวมเงินอุดหนุน	25,000.00	35,000.00	35,000			38,000
รวมงบเงินอุดหนุน	25,000.00	35,000.00	35,000			38,000
รวมงานบริหารทั่วไป	9,910,319.23	7,675,453.30	9,343,991			8,755,120
งานวางแผนสถิติและวิชาการ						
งบบุคลากร						
เงินเดือน (ฝ่ายประจำ)						
เงินเดือนข้าราชการ หรือพนักงานส่วนท้องถิ่น	0.00	372,780.00	406,200		9.06 %	443,000
รวมเงินเดือน (ฝ่ายประจำ)	0.00	372,780.00	406,200			443,000
รวมงบบุคลากร	0.00	372,780.00	406,200			443,000
รวมงานวางแผนสถิติและวิชาการ	0.00	372,780.00	406,200			443,000

รายการ	รายจ่ายจริง			ประมาณการ		
	ปี 2566	ปี 2567	ปี 2568	ปี 2568	ยอดต่าง (%)	ปี 2569
งานบริหารงานคลัง						
งบบุคลากร						
เงินเดือน (ฝ่ายประจำ)						
เงินเดือนข้าราชการ หรือพนักงานส่วนท้องถิ่น	1,599,240.00	1,685,040.00	1,836,400	1,836,400	20.95 %	2,221,120
เงินประจำตำแหน่ง	42,000.00	42,000.00	60,000	60,000	0.00 %	60,000
ค่าตอบแทนพนักงานจ้าง	360,000.00	379,920.00	527,575	527,575	-6.79 %	491,760
เงินพิเศษต่าง ๆ ของพนักงานจ้าง	0.00	0.00	21,420	21,420	124.09 %	48,000
รวมเงินเดือน (ฝ่ายประจำ)	2,001,240.00	2,106,960.00	2,445,395	2,445,395		2,820,880
รวมงบบุคลากร	2,001,240.00	2,106,960.00	2,445,395	2,445,395		2,820,880
งบดำเนินงาน						
ค่าตอบแทน						
ค่าตอบแทนผู้ปฏิบัติงานอื่นเป็นประโยชน์แก่องค์กรปกครองส่วนท้องถิ่น						
ค่าตอบแทนบุคคลหรือคณะกรรมการที่ได้รับแต่งตั้งตามกฎหมายว่าด้วยการจัดซื้อจัดจ้างและการบริหารพัสดุภาครัฐ	0.00	418,650.00	350,000	350,000	-28.57 %	250,000
ค่าตอบแทนการปฏิบัติงานนอกเวลาราชการ	0.00	19,320.00	0	0	0.00 %	0

รายการ	รายจ่ายจริง			ประมาณการ	
	ปี 2566	ปี 2567	ปี 2568	ยอดต่าง (%)	ปี 2569
ค่าเช่าบ้าน	144,000.00	144,000.00	144,000	0.00 %	144,000
เงินช่วยเหลือการศึกษาบุตร					
เงินช่วยเหลือการศึกษาบุตรข้าราชการ/พนักงาน/ลูกจ้างประจำ	0.00	1,800.00	10,000	0.00 %	10,000
รวมค่าตอบแทน	144,000.00	583,770.00	504,000		404,000
ค่าใช้จ่าย					
รายจ่ายเพื่อให้อาชีพบริการ					
รายจ่ายเพื่อให้อาชีพบริการ	5,000.00	6,500.00	20,000	-50.00 %	10,000
รายจ่ายเกี่ยวกับภารกิจที่ไม่เข้าลักษณะรายจ่ายงบรายจ่ายอื่น ๆ					
-ค่าใช้จ่ายในการเดินทางไปราชการ	7,670.00	14,538.00	55,000	-9.09 %	50,000
ค่าลงทะเบียนในการฝึกอบรม	14,800.00	10,000.00	75,000	-33.33 %	50,000
ค่าบำรุงรักษาและซ่อมแซม	0.00	0.00	220,000	0.00 %	220,000
รวมค่าใช้จ่าย	27,470.00	31,038.00	370,000		330,000
ค่าวัสดุ					
วัสดุสำนักงาน	39,055.00	40,690.00	40,000	0.00 %	40,000

รายการ	รายจ่ายจริง			ประมาณการ		
	ปี 2566	ปี 2567	ปี 2568	ยอดคง (%)	ปี 2569	
วัสดุคอมพิวเตอร์	73,720.00	39,600.00	40,000	0.00 %	40,000	
รวมค่าวัสดุ	112,775.00	80,290.00	80,000		80,000	
รวมงบดำเนินงาน	284,245.00	695,098.00	954,000		814,000	
งบลงทุน						
ค่าครุภัณฑ์						
ครุภัณฑ์สำนักงาน						
เก้าอี้สำนักงานไม่มีล้อ	4,000.00	0.00	0	0.00 %	0	
เก้าอี้สำนักงานไม่มีล้อ (พนักงานพิมพ์สูง)	5,000.00	0.00	0	0.00 %	0	
เก้าอี้สำนักงานล้อเลื่อน	7,500.00	0.00	0	0.00 %	0	
ตู้เหล็ก แบบ 2 บาน	18,000.00	0.00	0	0.00 %	0	
โต๊ะทำงานระดับ 1-2	4,500.00	0.00	0	0.00 %	0	
โต๊ะทำงานระดับ 1-2 พร้อมเก้าอี้	0.00	0.00	4,500	-100.00 %	0	
ครุภัณฑ์คอมพิวเตอร์หรืออิเล็กทรอนิกส์						
เครื่องคอมพิวเตอร์ โน้ตบุ๊ก สำหรับงานประมวลผล	0.00	0.00	24,000	-100.00 %	0	

รายการ	รายจ่ายจริง		ประมาณการ	
	ปี 2566	ปี 2567	ปี 2568	ปี 2569
				ยอดต่าง (%)
เครื่องคอมพิวเตอร์แม่ข่าย แบบที่ 1	0.00	0.00	19,000	-100.00 %
เครื่องคอมพิวเตอร์ สำหรับงานประมวลผล แบบที่ 2	32,000.00	0.00	0	0.00 %
เครื่องคอมพิวเตอร์ สำหรับงานประมวลผล แบบที่ 2	0.00	0.00	64,000	-100.00 %
เครื่องพิมพ์เลเซอร์ หรือ LED ขนาด 4 ขีด Network แบบที่ 2	15,000.00	0.00	0	0.00 %
เครื่องพิมพ์เลเซอร์ หรือ LED ขนาด 4 ขีด Network แบบที่ 2 (38 หน้า/นาท)	0.00	0.00	15,000	-100.00 %
เครื่องพิมพ์เลเซอร์ LED ขนาด	0.00	6,500.00	0	0.00 %
เครื่องพิมพ์ Multifunction แบบฉีดหมึกพร้อมติดตั้งหมึกพิมพ์ (Ink Tank Printer)	0.00	0.00	8,000	-100.00 %
เครื่องพิมพ์ Multifunction แบบฉีดหมึกพร้อมติดตั้งหมึกพิมพ์ (Ink Tank Printer)	0.00	0.00	8,000	-100.00 %
รวมค่าครุภัณฑ์	86,000.00	6,500.00	142,500	
รวมงบลงทุน	86,000.00	6,500.00	142,500	
รวมงานบริหารงานคลัง	2,371,485.00	2,808,558.00	3,541,895	3,634,880
งานควบคุมภายในและการตรวจสอบภายใน				
งบบุคลากร				
เงินเดือน (ฝ่ายประจำ)				

รายการ	รายจ่ายจริง		ประมาณการ	
	ปี 2566	ปี 2567	ปี 2568	ปี 2569
แผนงานการรักษาความสงบภายใน				
งานบริหารทั่วไปเกี่ยวกับการรักษาความสงบภายใน				
งบดำเนินงาน				
ค่าตอบแทน				
ค่าตอบแทนผู้ปฏิบัติราชการอื่นเป็นประโยชน์แก่องค์กรปกครองส่วนท้องถิ่น				
ค่าตอบแทนผู้ปฏิบัติราชการอื่นเป็นประโยชน์แก่องค์กรปกครองส่วนท้องถิ่น	57,600.00	0.00	0	0.00 %
รวมค่าตอบแทน	57,600.00	0.00	0	0
ค่าใช้จ่าย				
รายจ่ายเกี่ยวเนื่องกับการปฏิบัติราชการที่ไม่เข้าลักษณะรายจ่ายงบรายจ่ายอื่น ๆ				
โครงการป้องกันและลดอุบัติเหตุทางถนนช่วงเทศกาลสำคัญ	6,300.00	0.00	0	0.00 %
รวมค่าใช้จ่าย	6,300.00	0.00	0	0
ค่าวัสดุ				
วัสดุเครื่องดับเพลิง	0.00	18,700.00	0	0.00 %
รวมค่าวัสดุ	0.00	18,700.00	0	0

รายการ	รายงานจริง		ประมาณการ	
	ปี 2566	ปี 2567	ปี 2568	ปี 2569
รวมงบดำเนินงาน	63,900.00	18,700.00	0	0
รวมงานบริหารทั่วไปเกี่ยวกับการรักษาความสงบภายใน	63,900.00	18,700.00	0	0
งานป้องกันและบรรเทาสาธารณภัย				
งบบุคลากร				
เงินเดือน (ฝ่ายประจำ)				
เงินเดือนข้าราชการ หรือพนักงานส่วนท้องถิ่น	0.00	1,189,440.00	1,270,990	1,376,000
เงินประจำตำแหน่ง	0.00	18,000.00	18,000	18,000
ค่าตอบแทนพนักงานจ้าง	0.00	647,709.68	648,000	840,000
เงินเพิ่มต่าง ๆ ของพนักงานจ้าง	0.00	71,967.74	174,000	84,000
รวมเงินเดือน (ฝ่ายประจำ)	0.00	1,927,117.42	2,110,990	2,318,000
รวมงบบุคลากร	0.00	1,927,117.42	2,110,990	2,318,000
งบดำเนินงาน				
ค่าตอบแทน				
ค่าตอบแทนผู้ปฏิบัติงานอื่นเป็นประโยชน์แก่องค์กรปกครองส่วนท้องถิ่น				

รายการ	รายจ่ายจริง			ประมาณการ	
	ปี 2566	ปี 2567	ปี 2568	ยอดต่าง (%)	ปี 2569
ค่าช่วยการอาสาสมัครป้องกันภัยฝ่ายพลเรือน	0.00	42,000.00	60,000	-16.67 %	50,000
รวมค่าตอบแทน	0.00	42,000.00	60,000		50,000
ค่าใช้สอย					
รายจ่ายเพื่อให้ได้มาซึ่งบริการ					
จ้างทำป้ายประชาสัมพันธ์การป้องกันและลดอุบัติเหตุทางถนนช่วงเทศกาลสำคัญ	0.00	9,940.00	10,000	0.00 %	10,000
รายจ่ายเกี่ยวเนื่องกับการปฏิบัติราชการที่ไม่เข้าลักษณะรายจ่ายงบรายจ่ายอื่น ๆ					
โครงการอบรมให้ความรู้เกี่ยวกับสาธารณภัย	20,000.00	21,000.00	18,000	11.11 %	20,000
รวมค่าใช้สอย	20,000.00	30,940.00	28,000		30,000
ค่าวัสดุ					
วัสดุเครื่องดับเพลิง	39,000.00	0.00	18,700	0.00 %	18,700
วัสดุจราจร	13,000.00	0.00	0	0.00 %	0
รวมค่าวัสดุ	52,000.00	0.00	18,700		18,700
รวมงบดำเนินงาน	72,000.00	72,940.00	106,700		98,700
งบลงทุน					

รายการ	รายจ่ายจริง			ประมาณการ	
	ปี 2566	ปี 2567	ปี 2568	ยอดต่าง (%)	ปี 2569
ค่าครุภัณฑ์					
ครุภัณฑ์สำนักงาน					
เก้าอี้สำนักงานล้อเลื่อน	3,800.00	0.00	0	0.00 %	0
ตู้เหล็กบานเลื่อน (แบบบานกระจก)	6,500.00	0.00	0	0.00 %	0
ครุภัณฑ์การเกษตร					
เครื่องตัดหญ้า	28,500.00	0.00	0	0.00 %	0
เครื่องเลื่อยโซยนต์	10,000.00	0.00	0	0.00 %	0
เครื่องเลื่อยโซยนต์	0.00	10,000.00	0	0.00 %	0
เครื่องสูบน้ำ(เครื่องยนต์เบนซิน)	7,800.00	0.00	0	0.00 %	0
เครื่องสูบน้ำ(มอเตอร์ไฟฟ้า)	17,300.00	0.00	0	0.00 %	0
ครุภัณฑ์คอมพิวเตอร์หรืออิเล็กทรอนิกส์					
เครื่องพิมพ์Multifunction แบบฉีดหมึกพร้อมติดตั้งหมึกพิมพ์ (Ink Tank Printer)	7,500.00	0.00	0	0.00 %	0
รวมค่าครุภัณฑ์	81,400.00	10,000.00	0		0
ค่าที่ดินและสิ่งก่อสร้าง					

รายการ	รายจ่ายจริง		ประมาณการ	
	ปี 2566	ปี 2567	ปี 2568	ยอดค่า (%)
แผนงานการศึกษา				
งานบริหารทั่วไปเกี่ยวกับการศึกษา				
งบบุคลากร				
เงินเดือน (ฝ่ายประจำ)				
เงินเดือนข้าราชการ หรือพนักงานส่วนท้องถิ่น	1,093,233.88	1,203,660.00	1,343,390	24.47 %
เงินประจำตำแหน่ง	42,000.00	42,000.00	60,000	0.00 %
ค่าตอบแทนพนักงานจ้าง	176,880.00	185,760.00	197,000	-0.95 %
รวมเงินเดือน (ฝ่ายประจำ)	1,312,113.88	1,431,420.00	1,600,390	
รวมงบบุคลากร	1,312,113.88	1,431,420.00	1,600,390	
งบดำเนินงาน				
ค่าตอบแทน				
ค่าตอบแทนผู้ปฏิบัติราชการอื่นเป็นประโยชน์แก่องค์กรปกครองส่วนท้องถิ่น				
ค่าสมนาคุณกรรมการสอบคัดเลือก	0.00	0.00	0	100.00 %
ค่าตอบแทนการปฏิบัติงานนอกเวลาราชการ	0.00	2,000.00	5,000	-100.00 %
				0

รายการ	รายจ่ายจริง		ประมาณการ	
	ปี 2566	ปี 2567	ปี 2568	ปี 2569
ค่าเช่าบ้าน	0.00	0.00	10,000	4,000
เงินช่วยเหลือการศึกษาบุตร				
เงินช่วยเหลือการศึกษาบุตรราชการ/พนักงาน/ลูกจ้างประจำ	1,800.00	6,600.00	20,000	30,000
รวมค่าตอบแทน	1,800.00	8,600.00	35,000	54,000
ค่าใช้สอย				
รายจ่ายเพื่อได้มาซึ่งบริการ				
รายจ่ายเพื่อให้อุปกรณ์บริการ	8,413.00	2,250.00	20,000	10,000
รายจ่ายเกี่ยวเนื่องกับการปฏิบัติการที่ไม่เข้าลักษณะรายจ่ายงบรายจ่ายอื่น ๆ				
ค่าใช้จ่ายในการเดินทางไปราชการ	3,194.00	23,414.00	30,000	49,510
ค่าลงทะเบียนในการฝึกอบรม	5,200.00	12,000.00	20,000	35,000
โครงการจัดกิจกรรมวันเด็กแห่งชาติ	59,240.00	59,970.00	60,000	60,000
รวมค่าใช้จ่าย	76,047.00	97,634.00	130,000	154,510
ค่าวัสดุ				
วัสดุสำนักงาน	69,914.00	69,115.00	40,000	40,000

รายการ	รายจ่ายจริง			ประมาณการ		
	ปี 2566	ปี 2567	ปี 2568	ปี 2568	ยอดต่าง (%)	ปี 2569
วัสดุงานบ้านงานครัว	60,000.00	59,950.00	50,000	50,000	-20.00 %	40,000
วัสดุก่อสร้าง	28,884.00	18,033.00	30,000	30,000	-66.67 %	10,000
วัสดุคอมพิวเตอร์	37,840.00	49,950.00	40,000	40,000	-25.00 %	30,000
รวมค่าวัสดุ	196,638.00	197,048.00	160,000	160,000		120,000
รวมงบค่าเป็นงาน	274,485.00	303,282.00	325,000	325,000		328,510
งบลงทุน						
ค่าครุภัณฑ์						
ครุภัณฑ์สำนักงาน						
เก้าอี้สำนักงานล้อเลื่อน	0.00	0.00	9,000	9,000	-100.00 %	0
ครุภัณฑ์การเกษตร						
เครื่องปั้นน้ำอัดโนมิติ	0.00	6,000.00	0	0	0.00 %	0
ครุภัณฑ์งานบ้านงานครัว						
ตู้ทำน้ำร้อน-น้ำเย็น	6,000.00	0.00	0	0	0.00 %	0
ครุภัณฑ์คอมพิวเตอร์หรืออิเล็กทรอนิกส์						

รายการ	รายจ่ายจริง		ประมาณการ	
	ปี 2566	ปี 2567	ปี 2568	ปี 2569
เครื่องคอมพิวเตอร์โน้ตบุ๊ก สำหรับงานประมวลผล	22,000.00	0.00	0	0.00 %
เครื่องคอมพิวเตอร์สำนักงาน (จอแสดงภาพขนาดไม่น้อยกว่า 19 นิ้ว)	0.00	0.00	20,000	-100.00 %
รวมค่าครุภัณฑ์	28,000.00	6,000.00	29,000	0
รวมงบลงทุน	28,000.00	6,000.00	29,000	0
รวมงานบริหารทั่วไปเกี่ยวกับการศึกษา	1,614,598.88	1,740,702.00	1,954,390	2,255,750
งานระดับก่อนวัยเรียนและประถมศึกษา				
งบบุคลากร				
เงินเดือน (ฝ่ายประจำ)				
เงินเดือนข้าราชการ หรือพนักงานส่วนท้องถิ่น	2,348,740.64	1,603,260.00	2,321,390	-2.23 %
เงินวิทยฐานะ	171,500.00	203,000.00	378,000	0.00 %
ค่าตอบแทนพนักงานจ้าง	760,478.55	792,610.00	943,196	-9.45 %
เงินเพิ่มต่าง ๆ ของพนักงานจ้าง	67,170.97	78,650.00	130,642	-26.52 %
รวมเงินเดือน (ฝ่ายประจำ)	3,347,890.16	2,677,520.00	3,773,228	3,597,680
รวมงบบุคลากร	3,347,890.16	2,677,520.00	3,773,228	3,597,680

รายการ	รายจ่ายจริง		ประมาณการ	
	ปี 2566	ปี 2567	ปี 2568	ปี 2569
งบดำเนินงาน				
ค่าตอบแทน				
เงินช่วยเหลือการศึกษาบุตร				
เงินช่วยเหลือการศึกษาข้าราชการ/พนักงาน/ลูกจ้างประจำ	0.00	4,800.00	20,000	40,000
รวมค่าตอบแทน	0.00	4,800.00	20,000	40,000
ค่าใช้สอย				
รายจ่ายเพื่อให้บริการ				
จ้างเหมาปรับปรุงภูมิทัศน์และทำความสะอาดศูนย์พัฒนาเด็กเล็กสังกัดเทศบาลตำบลนาซอ	243,360.00	245,388.00	270,000	288,000
จ้างเหมารถไม่ประจำทาง	0.00	24,000.00	0	0
รายจ่ายเกี่ยวเนื่องกับการปฏิบัติราชการที่ไม่เข้าลักษณะรายจ่ายงบรายจ่ายอื่น ๆ				
ค่าใช้จ่ายในการเดินทางไปราชการ	26,840.00	17,340.00	20,000	35,000
ค่าลงทะเบียนในการฝึกอบรม	45,300.00	4,200.00	20,000	35,000
โครงการจัดกิจกรรมส่งเสริมพัฒนาศักยภาพผู้เรียน	26,950.00	29,950.00	0	0
โครงการสนับสนุนค่าใช้จ่ายการบริหารสถานศึกษา (ค่าจัดการเรียนการสอน)	169,932.00	187,272.00	203,116	244,800

รายการ	รายจ่ายจริง		ประมาณการ		
	ปี 2566	ปี 2567	ปี 2568	ยอดต่าง (%)	ปี 2569
โครงการสนับสนุนค่าใช้จ่ายการบริหารสถานศึกษา (ค่าหนังสือเรียน, ค่าอุปกรณ์การเรียน, ค่าเครื่องแบบนักเรียน, ค่ากิจกรรมพัฒนาผู้เรียน)	90,216.00	84,414.00	134,410	-1.27 %	132,700
โครงการสนับสนุนค่าใช้จ่ายการบริหารสถานศึกษา (ค่าอาหารกลางวัน)	773,784.00	916,272.00	813,645	14.91 %	934,920
รวมค่าใช้จ่าย	1,376,382.00	1,508,836.00	1,461,171		1,670,420
ค่าวัสดุ					
วัสดุงานบ้านงานครัว	1,237,962.94	1,203,820.27	1,326,698	16.99 %	1,552,080
รวมค่าวัสดุ	1,237,962.94	1,203,820.27	1,326,698		1,552,080
ค่าสาธารณูปโภค					
ค่าไฟฟ้า	59,525.01	75,594.14	120,000	65.00 %	198,000
ค่าบริการสื่อสารและโทรคมนาคม	16,253.30	18,874.80	21,600	0.00 %	21,600
รวมค่าสาธารณูปโภค	75,778.31	94,468.94	141,600		219,600
รวมงบดำเนินงาน	2,690,123.25	2,811,925.21	2,949,469		3,482,100
งบเงินอุดหนุน					
เงินอุดหนุน					
เงินอุดหนุนส่วนราชการ					

รายการ	รายจ่ายจริง		ประมาณการ	
	ปี 2566	ปี 2567	ปี 2568	ปี 2569
โครงการสนับสนุนค่าใช้จ่ายการบริหารสถานศึกษา (อาหารกลางวัน) ใ้แก่โรงเรียนบ้านกุตเรือ	0.00	547,300.00	541,000	-5.18 % 513,000
โครงการสนับสนุนค่าใช้จ่ายการบริหารสถานศึกษา(อาหารกลางวัน)ใ้แก่โรงเรียนบ้านกุตเรือ(ใหม่)	0.00	1,100.00	0	0.00 % 0
โครงการสนับสนุนค่าใช้จ่ายการบริหารสถานศึกษา (อาหารกลางวัน) ใ้แก่โรงเรียนบ้านดอนยาง	0.00	280,800.00	298,600	12.12 % 334,800
โครงการสนับสนุนค่าใช้จ่ายการบริหารสถานศึกษา (อาหารกลางวัน) ใ้แก่โรงเรียนบ้านนาซอ	0.00	606,430.00	629,200	31.47 % 827,200
โครงการสนับสนุนค่าใช้จ่ายการบริหารสถานศึกษา (อาหารกลางวัน) ใ้แก่โรงเรียนบ้านนาซอ (ใหม่)	0.00	0.00	188,500	-100.00 % 0
โครงการสนับสนุนค่าใช้จ่ายการบริหารสถานศึกษา (อาหารกลางวัน) ใ้แก่โรงเรียนบ้านหนองนาหารสมสนุกวิทยา	0.00	588,400.00	576,000	30.63 % 752,400
โครงการสนับสนุนค่าใช้จ่ายการบริหารสถานศึกษา (อาหารกลางวัน) ใ้แก่โรงเรียนบ้านหนองนาหารสมสนุกวิทยา (ใหม่)	0.00	0.00	203,300	-100.00 % 0
โครงการสนับสนุนค่าใช้จ่ายการบริหารสถานศึกษา (อาหารกลางวัน) ใ้แก่โรงเรียนบ้านหนองแสงคำ	0.00	530,400.00	542,400	1.77 % 552,000
อุดหนุนโครงการสนับสนุนค่าใช้จ่ายการบริหารสถานศึกษา (อาหารกลางวัน) โรงเรียนสังกัดสำนักงานเขตพื้นที่การศึกษา (สพฐ.)	2,529,481.00	0.00	0	0.00 % 0
รวมเงินอุดหนุน	2,529,481.00	2,554,430.00	2,979,000	2,979,400
รวมงบเงินอุดหนุน	2,529,481.00	2,554,430.00	2,979,000	2,979,400
รวมงานระดับก่อนวัยเรียนและประถมศึกษา	8,567,494.41	8,043,875.21	9,701,697	10,059,180
รวมแผนงานการศึกษา	10,182,093.29	9,784,577.21	11,656,087	12,314,930

รายการ	รายจ่ายจริง		ประมาณการ	
	ปี 2566	ปี 2567	ปี 2568	ปี 2569
แผนงานสาธารณสุข				
งานบริหารทั่วไปเกี่ยวกับสาธารณสุข				
งบดำเนินงาน				
ค่าตอบแทน				
ค่าตอบแทนผู้ปฏิบัติราชการอันเป็นประโยชน์แก่องค์กรปกครองส่วนท้องถิ่น				
ค่าตอบแทนผู้บริหารราชการอันเป็นประโยชน์แก่องค์กรปกครองส่วนท้องถิ่น	120,000.00	0.00	0	0.00 %
รวมค่าตอบแทน	120,000.00	0.00	0	0
รวมงบดำเนินงาน	120,000.00	0.00	0	0
รวมงานบริหารทั่วไปเกี่ยวกับสาธารณสุข	120,000.00	0.00	0	0
งานบริการสาธารณสุขและงานสาธารณสุขอื่น				
งบบุคลากร				
เงินเดือน (ฝ่ายประจำ)				
เงินเดือนข้าราชการ หรือพนักงานส่วนท้องถิ่น	0.00	159,400.00	660	19701.52 %
รวมเงินเดือน (ฝ่ายประจำ)	0.00	159,400.00	660	130,690

รายการ	รายจ่ายจริง		ประมาณการ	
	ปี 2566	ปี 2567	ปี 2568	ปี 2569
รวมงบบุคลากร	0.00	159,400.00	660	130,690
งบดำเนินงาน				
ค่าตอบแทน				
ค่าช่วยการสาธารณสุขรับถ่ายทอด	0.00	144,000.00	144,000	144,000
รวมค่าตอบแทน	0.00	144,000.00	144,000	144,000
ค่าใช้จ่าย				
รายจ่ายเพื่อให้ได้มาซึ่งบริการ				
การสำรวจข้อมูลจำนวนสัตว์และขึ้นทะเบียนสัตว์ตามโครงการสัตว์ปลอดโรค คนปลอดภัย จากโรคพิษสุนัขบ้า ตามพระปณิธาน ศาสตราจารย์ ดร. สมเด็จพระเจ้าน้องนางเธอ เจ้าฟ้าจุฬาภรณวลัยลักษณ์ อัครราชกุมารี กรมพระศรีสวางควัฒน วรขัตติยราชนารี	8,391.00	8,430.00	10,000	10,000
รายจ่ายเกี่ยวเนื่องกับการปฏิบัติราชการที่ไม่เข้าลักษณะรายจ่ายงบรายจ่ายอื่น ๆ				
โครงการธนาคารขยะรีไซเคิลตำบลนาซอ	0.00	0.00	0	20,000
รวมค่าใช้จ่าย	8,391.00	8,430.00	10,000	30,000
ค่าวัสดุ				
วัสดุวิทยาศาสตร์หรือการแพทย์	42,000.00	52,110.00	41,820	41,900

รายการ	รายจ่ายจริง		ประมาณการ	
	ปี 2566	ปี 2567	ปี 2568	ปี 2569
				ยอดต่าง (%)
รวมค่าวัสดุ	42,000.00	52,110.00	41,820	41,900
รวมงบดำเนินงาน	50,391.00	204,540.00	195,820	215,900
งบเงินอุดหนุน				
เงินอุดหนุน				
เงินอุดหนุนองค์กรประชาชน				
โครงการควบคุมโรคขาดสารไอโอดีนของสมเด็จพระเทพรัตนราชสุดาฯ สยามบรมราชกุมารี	88,000.00	0.00	66,000	0.00 %
โครงการช่วยเหลือการติดต่อกองแล็บสุขภาพภาคใต้ไทย	0.00	0.00	0	100.00 %
โครงการตรวจสุขภาพเคลื่อนที่สมเด็จพระเจ้าน้องนางเธอ เจ้าฟ้าจุฬาภรณวลัยลักษณ์ อัครราชกุมารี กรมพระศรีสวางควัฒน วรขัตติยราชนารี	0.00	0.00	66,000	-100.00 %
โครงการรณรงค์และแก้ไขปัญหายาเสพติด To be number one (ศูนย์เพื่อใจวัยรุ่นในชุมชน/หมู่บ้าน) มูลนิธิหม่อมหม่อมหญิงอุบลรัตนราชกัญญา สิริวัฒนาพรรณวดี	0.00	88,000.00	88,000	0.00 %
โครงการสืบสานพระราชปณิธานสมเด็จพระเจ้าน้องนางเธอเจ้าฟ้าจุฬาภรณวลัยลักษณ์ อัครราชกุมารี กรมพระศรีสวางควัฒน วรขัตติยราชนารี	66,000.00	66,000.00	0	0.00 %
โครงการอบรมหม่อมขุนบ้านโนนพระราชาประสงค์	66,000.00	66,000.00	0	0.00 %
รวมเงินอุดหนุน	220,000.00	220,000.00	220,000	220,000
รวมงบเงินอุดหนุน	220,000.00	220,000.00	220,000	220,000

รายการ	รายจ่ายจริง		ประมาณการ	
	ปี 2566	ปี 2567	ปี 2568	ปี 2569
แผนงานสังคมสงเคราะห์				
งานสวัสดิการสังคมและสังคมสงเคราะห์				
งบดำเนินงาน				
ค่าใช้จ่าย				
รายจ่ายเกี่ยวเนื่องกับการปฏิบัติราชการที่ไม่เข้าลักษณะรายจ่ายงบรายจ่ายอื่น ๆ				
โครงการฝึกอบรมให้ความรู้การดูแล ผู้สูงอายุ คนพิการ ผู้ป่วยเอดส์	12,585.00	12,000.00	0	0.00 %
รวมค่าใช้จ่าย	12,585.00	12,000.00	0	0
รวมงบดำเนินงาน	12,585.00	12,000.00	0	0
รวมงานสวัสดิการสังคมและสังคมสงเคราะห์	12,585.00	12,000.00	0	0
รวมแผนงานสังคมสงเคราะห์	12,585.00	12,000.00	0	0

รายการ	รายจ่ายจริง		ประมาณการ	
	ปี 2566	ปี 2567	ปี 2568	ปี 2569
			ยอดต่าง (%)	
แผนงานพิเศษและชุมชน				
งานไฟฟ้าและประปา				
งบเงินอุดหนุน				
เงินอุดหนุน				
เงินอุดหนุนรัฐวิสาหกิจ				
โครงการขยายเขตไฟฟ้าบ้านดอนยาง หมู่ที่ 6 (เส้นทางไปหนองม่วง)	129,311.32	0.00	0	0.00 %
โครงการขยายเขตไฟฟ้า บ้านหนองแสงคำ หมู่ที่ 9 (เส้นทางหนองแสงคำ - ห้วยไธ)	76,984.37	0.00	0	0.00 %
โครงการขยายเขตไฟฟ้าแรงต่ำ บ้านกุตเรือน้อย หมู่ที่ 3 (เส้นทางสนามกีฬา หมู่ 3 - วัดกุตยางชุม)	185,227.09	0.00	0	0.00 %
โครงการขยายเขตไฟฟ้าแรงต่ำ บ้านกุตเรือใหญ่ หมู่ 2 (เส้นทางประปาหมู่บ้าน บ้านกุตเรือใหญ่)	39,200.19	0.00	0	0.00 %
โครงการขยายเขตไฟฟ้าแรงต่ำ บ้านดอนยาง หมู่ที่ 6 (เส้นทางดอนยาง นาง ทองแวง - วัดปิ่นคำ)	38,144.67	0.00	0	0.00 %
โครงการขยายเขตไฟฟ้าแรงต่ำ บ้านนาซอ หมู่ที่ 10 (เส้นทางนาขยเว็ด - นางรัตน์)	109,672.54	0.00	0	0.00 %
โครงการขยายเขตไฟฟ้าแรงต่ำ บ้านสนสนุก หมู่ที่ 7 (เส้นทางสนสนุก - หนองบัวขาว)	116,542.70	0.00	0	0.00 %
โครงการขยายเขตไฟฟ้าแรงต่ำ บ้านหนองนาหาร หมู่ที่ 5 (เส้นทางนายเพชรเมณี วงศ์วันดี - นายประวัติ คอบุตร)	81,939.22	0.00	0	0.00 %

รายการ	รายจ่ายจริง		ประมาณการ	
	ปี 2566	ปี 2567	ปี 2568	ปี 2569
โครงการขยายไฟฟ้าแรงต่ำ บ้านดอนตู หมู่ที่ 4 (บ้านนายแสงจันทร์-ไปสามแยกบ้านนางสุกีน มานันท์)	0.00	30,740.19	0	0.00 %
โครงการขยายไฟฟ้าแรงต่ำ บ้านดอนตู หมู่ที่ 4 (สายป่าขามบ้านดอนตู-บ้านหนองแวงงน้อย)	0.00	75,261.90	0	0.00 %
โครงการขยายไฟฟ้าแรงต่ำ บ้านดอนตู หมู่ที่ 4 (เส้นไปห้วยโงง)	0.00	115,234.84	0	0.00 %
รวมเงินอุดหนุน	777,022.10	221,236.93	0	0
รวมงบเงินอุดหนุน	777,022.10	221,236.93	0	0
รวมงานไฟฟ้าและประปา	777,022.10	221,236.93	0	0
รวมแผนงานเคหะและชุมชน	777,022.10	221,236.93	0	0

โครงการขยายไฟฟ้าแรงต่ำ บ้านดอนตู หมู่ที่ 4 (บ้านนายแสงจันทร์-ไปสามแยกบ้านนางสุกีน มานันท์)	0.00	30,740.19	0	0.00 %
โครงการขยายไฟฟ้าแรงต่ำ บ้านดอนตู หมู่ที่ 4 (สายป่าขามบ้านดอนตู-บ้านหนองแวงงน้อย)	0.00	75,261.90	0	0.00 %
โครงการขยายไฟฟ้าแรงต่ำ บ้านดอนตู หมู่ที่ 4 (เส้นไปห้วยโงง)	0.00	115,234.84	0	0.00 %
รวมเงินอุดหนุน	777,022.10	221,236.93	0	0
รวมงบเงินอุดหนุน	777,022.10	221,236.93	0	0
รวมงานไฟฟ้าและประปา	777,022.10	221,236.93	0	0
รวมแผนงานเคหะและชุมชน	777,022.10	221,236.93	0	0

รายการ	รายจ่ายจริง			ประมาณการ	
	ปี 2566	ปี 2567	ปี 2568	ยอดต่าง (%)	ปี 2569
แผนงานสร้างความเข้มแข็งของชุมชน					
งานบริหารทั่วไปเกี่ยวกับสร้างความเข้มแข็งของชุมชน					
งบดำเนินงาน					
ค่าใช้จ่าย					
รายจ่ายเกี่ยวเนื่องกับการปฏิบัติราชการที่ไม่เข้าลักษณะรายจ่ายงบรายจ่ายอื่น ๆ					
โครงการประชุมประชาคมท้องถิ่นเพื่อจัดทำแผนพัฒนาท้องถิ่น	23,177.00	7,345.00	30,000	-66.67 %	10,000
รวมค่าใช้จ่าย	23,177.00	7,345.00	30,000		10,000
รวมงบดำเนินงาน	23,177.00	7,345.00	30,000		10,000
รวมงานบริหารทั่วไปเกี่ยวกับสร้างความเข้มแข็งของชุมชน	23,177.00	7,345.00	30,000		10,000
งานส่งเสริมและสนับสนุนความเข้มแข็งชุมชน					
งบบุคลากร					
เงินเดือน (ฝ่ายประจำ)					
เงินเดือนข้าราชการ หรือพนักงานส่วนท้องถิ่น	0.00	247,260.00	285,000	11.58 %	318,000
ค่าตอบแทนพนักงานจ้าง	0.00	138,000.00	144,900	3.11 %	149,400

รายการ	รายจ่ายจริง			ประมาณการ	
	ปี 2566	ปี 2567	ปี 2568	ยอดค่า (%)	ปี 2569
	เงินเพิ่มต่าง ๆ ของพนักงานจ้าง	0.00	21,420.00	25,100	-4.38 %
รวมเงินเดือน (ฝ่ายประจำ)	0.00	406,680.00	455,000		491,400
รวมงบบุคคลากร	0.00	406,680.00	455,000		491,400
งบดำเนินงาน					
ค่าใช้จ่าย					
ค่าใช้จ่ายโครงการป้องกันภัยยาเสพติด	19,875.00	25,375.00	20,000	0.00 %	20,000
โครงการติดตามต้นตอของงักันสี่เขียว	0.00	20,000.00	10,000	-100.00 %	0
โครงการฝึกอบรมให้ความรู้สิทธิประโยชน์ผู้สูงอายุและคนพิการ	0.00	0.00	15,000	-100.00 %	0
โครงการฝึกอบรมอาชีพของสตรีตำบลนาขอ	14,180.00	15,000.00	15,000	0.00 %	15,000
โครงการอบรมให้ความรู้การดูแลสุขภาพผู้สูงอายุ คนพิการและผู้ด้อยโอกาสทางสังคม	0.00	0.00	0	100.00 %	13,000
โครงการอบรมอาชีพให้ ผู้สูงอายุ คนพิการ	15,000.00	15,000.00	0	0.00 %	0
รวมค่าใช้จ่าย	49,055.00	75,375.00	60,000		48,000
รวมงบดำเนินงาน	49,055.00	75,375.00	60,000		48,000
งบลงทุน					

รายการ	รายจ่ายจริง		ประมาณการ	
	ปี 2566	ปี 2567	ปี 2568	ปี 2569
ค่าครุภัณฑ์				
ครุภัณฑ์สำนักงาน				
เก้าอี้สำนักงานล้อเลื่อน	0.00	0.00	6,000	-100.00 %
ครุภัณฑ์คอมพิวเตอร์หรืออิเล็กทรอนิกส์				
เครื่องคอมพิวเตอร์สำนักงาน (จอแสดงภาพขนาดไม่น้อยกว่า 19 นิ้ว)	0.00	0.00	20,000	-100.00 %
เครื่องพิมพ์ multifunction แบบสีตลับหมึกพร้อมติดตั้งหมึกพิมพ์ (ink Tank Printer)	8,000.00	0.00	0	0.00 %
รวมค่าครุภัณฑ์	8,000.00	0.00	26,000	
รวมงบลงทุน	8,000.00	0.00	26,000	
รวมงานส่งเสริมและสนับสนุนความเข้มแข็งชุมชน	57,055.00	482,055.00	541,000	539,400
รวมแผนงานสร้างเสริมสุขภาพของชุมชน	80,232.00	489,400.00	571,000	549,400

รายการ	รายจ่ายจริง		ประมาณการ	
	ปี 2566	ปี 2567	ปี 2568	ปี 2569
แผนงานการศึกษา วัฒนธรรม และนันทนาการ				
งานกีฬาและนันทนาการ				
งบดำเนินงาน				
ค่าใช้จ่าย				
รายจ่ายเกี่ยวกับกาปฏิบัติราชการที่ไม่เข้าลักษณะรายจ่ายงบรายจ่ายอื่น ๆ				
โครงการแข่งขันกีฬาท้องถิ่นสัมพันธ์	60,720.00	0.00	10,000	-100.00 %
โครงการแข่งขันกีฬานาขอรรวมใจตามนโยบายเสพติด	119,746.00	219,918.00	200,000	0.00 %
โครงการอบรมผู้ตัดสินกีฬา	0.00	0.00	30,000	-100.00 %
รวมค่าใช้จ่าย	180,466.00	219,918.00	240,000	200,000
รวมงบดำเนินงาน	180,466.00	219,918.00	240,000	200,000
รวมงานกีฬาและนันทนาการ	180,466.00	219,918.00	240,000	200,000
งานสถานาววัฒนธรรมท้องถิ่น				
งบดำเนินงาน				
ค่าใช้จ่าย				

วันที่พิมพ์ 29/07/2568 23:22

รายการ	รายจ่ายจริง			ประมาณการ		
	ปี 2566	ปี 2567	ปี 2568	ยอดต่าง (%)	ปี 2569	
โครงการส่งเสริมการจัดกิจกรรมทางพุทธศาสนา	80,000.00	80,000.00	80,000	0.00 %	80,000	
โครงการส่งเสริมการจัดกิจกรรมอนุรักษ์ประเพณีสงกรานต์และงานวันผู้สูงอายุ	50,000.00	50,000.00	0	0.00 %	0	
โครงการสืบสานวัฒนธรรมไทย ใสใจผู้สูงอายุ	0.00	0.00	50,000	0.00 %	50,000	
รวมค่าใช้จ่าย	130,000.00	130,000.00	130,000		130,000	
รวมงบดำเนินงาน	130,000.00	130,000.00	130,000		130,000	
รวมงานศาสนาคณะวัฒนธรรมท้องถิ่น	130,000.00	130,000.00	130,000		130,000	
รวมแผนงานการศาสนา วัฒนธรรม และนันทนาการ	310,466.00	349,918.00	370,000		330,000	

รายการ	รายจ่ายจริง			ประมาณการ		
	ปี 2566	ปี 2567	ปี 2568	ปี 2568	ยอดต่าง (%)	ปี 2569
แผนงานอุตสาหกรรมและการโยธา						
งานบริหารทั่วไปเกี่ยวกับอุตสาหกรรมและการโยธา						
งบบุคลากร						
เงินเดือน (ฝ่ายประจำ)						
เงินเดือนข้าราชการ หรือพนักงานส่วนท้องถิ่น	1,219,860.00	1,289,040.00	1,624,126	1,624,126	26.76 %	2,058,740
เงินประจำตำแหน่ง	42,000.00	42,000.00	60,000	60,000	0.00 %	60,000
ค่าตอบแทนพนักงานจ้าง	884,760.00	932,520.00	988,070	988,070	2.48 %	1,012,560
เงินเพิ่มต่าง ๆ ของพนักงานจ้าง	0.00	0.00	2,150	2,150	-100.00 %	0
รวมเงินเดือน (ฝ่ายประจำ)	2,146,620.00	2,263,560.00	2,674,346	2,674,346		3,131,300
รวมงบบุคลากร	2,146,620.00	2,263,560.00	2,674,346	2,674,346		3,131,300
งบดำเนินงาน						
ค่าตอบแทน						
ค่าตอบแทนผู้ปฏิบัติราชการอื่นเป็นประโยชน์แก่องค์กรปกครองส่วนท้องถิ่น						
ค่าตอบแทนผู้ปฏิบัติราชการอื่นเป็นประโยชน์แก่องค์กรปกครองส่วนท้องถิ่น	292,450.00	0.00	0	0	0.00 %	0

รายการ	รายจ่ายจริง		ประมาณการ		
	ปี 2566	ปี 2567	ปี 2568	ยอดต่าง (%)	ปี 2569
ค่าตอบแทนการปฏิบัติงานนอกเวลาราชการ	0.00	0.00	5,000	0.00 %	5,000
ค่าเช่าบ้าน	96,000.00	96,000.00	138,000	0.00 %	138,000
เงินช่วยเหลือการศึกษาบุตร					
เงินช่วยเหลือการศึกษาบุตรข้าราชการ/พนักงาน/ลูกจ้างประจำ	7,200.00	3,300.00	20,000	0.00 %	20,000
รวมค่าตอบแทน	395,650.00	99,300.00	163,000		163,000
ค่าใช้สอย					
รายจ่ายเพื่อใช้เติมสิ่งบริกาการ					
รายจ่ายเพื่อใช้เติมสิ่งบริกาการ	2,400.00	0.00	10,000	1300.00 %	140,000
รายจ่ายเกี่ยวเนื่องกับการปฏิบัติการที่ไม่เข้าลักษณะรายจ่ายงบรายจ่ายอื่น ๆ					
ค่าใช้จ่ายในการเดินทางไปราชการ	6,228.00	5,938.00	25,000	0.00 %	25,000
ค่าลงทะเบียนในการฝึกอบรม	9,200.00	4,500.00	25,000	140.00 %	60,000
ค่าบำรุงรักษาและซ่อมแซม	0.00	80,000.00	0	0.00 %	0
รวมค่าใช้จ่าย	17,828.00	90,438.00	60,000		225,000
ค่าวัสดุ					

รายการ	รายจ่ายจริง		ประมาณการ		
	ปี 2566	ปี 2567	ปี 2568	ยอดต่าง (%)	ปี 2569
วัสดุสำนักงาน	19,995.00	34,976.00	30,000	0.00 %	30,000
วัสดุไฟฟ้าและวิทยุ	137,943.00	98,990.00	100,000	40.00 %	140,000
วัสดุก่อสร้าง	95,233.00	115,582.00	89,000	12.36 %	100,000
วัสดุยานพาหนะและขนส่ง	0.00	0.00	10,000	500.00 %	60,000
วัสดุเชื้อเพลิงและหล่อลื่น	15,800.00	0.00	0	0.00 %	0
วัสดุคอมพิวเตอร์	28,950.00	29,440.00	20,000	25.00 %	25,000
รวมค่าวัสดุ	297,921.00	278,988.00	249,000		355,000
รวมงบดำเนินงาน	711,399.00	468,726.00	472,000		743,000
งบลงทุน					
ค่าครุภัณฑ์					
ครุภัณฑ์สำนักงาน					
เครื่องปรับอากาศแบบติดผนัง	0.00	24,900.00	0	0.00 %	0
ถังน้ำแบบพลาสติก	12,400.00	0.00	0	0.00 %	0
ครุภัณฑ์งานบ้านงานครัว					

รายการ	รายจ่ายจริง			ประมาณการ	
	ปี 2566	ปี 2567	ปี 2568	ยอดคง (%)	ปี 2569
ตู้เย็น	0.00	6,500.00	0	0.00 %	0
ครุภัณฑ์คอมพิวเตอร์อิเล็กทรอนิกส์					
เครื่องคอมพิวเตอร์โน้ตบุ๊ก สำหรับงานประมวลผล	24,000.00	0.00	0	0.00 %	0
เครื่องคอมพิวเตอร์โน้ตบุ๊ก สำหรับงานประมวลผล	0.00	24,000.00	0	0.00 %	0
เครื่องคอมพิวเตอร์ สำหรับงานสำนักงาน (จอแสดงผลขนาดไม่ต่ำกว่า 19 นิ้ว)	60,000.00	0.00	0	0.00 %	0
เครื่องพิมพ์แบบฉีดหมึก (Inkjet Printer)	8,000.00	0.00	0	0.00 %	0
เครื่องพิมพ์ Multifunction แบบฉีดหมึกพร้อมติดตั้งถังหมึกพิมพ์ (Ink Tank Printer)	7,500.00	0.00	0	0.00 %	0
ครุภัณฑ์อื่น					
ถังน้ำแบบไฟเบอร์กลาส	0.00	0.00	11,000	-100.00 %	0
รวมค่าครุภัณฑ์	111,900.00	55,400.00	11,000		0
รวมงบลงทุน	111,900.00	55,400.00	11,000		0
รวมงานบริหารทั่วไปเกี่ยวกับอุตสาหกรรมและการโยธา	2,969,919.00	2,787,686.00	3,157,346		3,874,300
งานก่อสร้าง					
งบดำเนินงาน					

รายการ	รายจ่ายจริง		ประมาณการ	
	ปี 2566	ปี 2567	ปี 2568	ปี 2569
				ยอดคง (%)
ค่าใช้สอย				
ค่าบำรุงรักษาและซ่อมแซม	310,000.00	0.00	0	0.00 %
รวมค่าใช้สอย	310,000.00	0.00	0	0
รวมงบดำเนินงาน	310,000.00	0.00	0	0
งบลงทุน				
ค่าที่ดินและสิ่งก่อสร้าง				
ค่าก่อสร้างอาคาร หรือสิ่งปลูกสร้างต่าง ๆ				
โครงการก่อสร้างห้องน้ำเทศบาลตำบลนาซอ	116,000.00	0.00	0	0.00 %
ค่าต่อเติมหรือดัดแปลงอาคาร หรือสิ่งปลูกสร้างต่าง ๆ				
โครงการต่อเติมศาลาอเนกประสงค์(คูมเหนือ) บ้านหนองนาหาร หมู่ที่ 5	0.00	0.00	134,000	-100.00 %
โครงการต่อเติมอาคาร (กองช่าง) เทศบาลตำบลนาซอ	0.00	0.00	0	100.00 %
ค่าก่อสร้างสิ่งสาธารณูปการ				
โครงการก่อสร้างขยายโถงทางคอนกรีตเสริมเหล็ก บ้านคอนดู หมู่ที่ 4	0.00	0.00	21,000	-100.00 %
โครงการก่อสร้างถนนคอนกรีตเสริมเหล็ก บ้านกุดเรือน้อย หมู่ที่ 3 (บ้านนางประหยัด ปิ่งกวน-บ้านนายสากร ประหยัดเทพ)	0.00	0.00	0	100.00 %
				298,000
				0
				402,000

รายการ	รายงานจริง		เปรียบเทียบการ
	ปี 2566	ปี 2567	
	ปี 2568	ปี 2569	
โครงการก่อสร้างถนนคอนกรีตเสริมเหล็ก บ้านกุดเรือน้อย หมู่ที่ 3 (บ้านนายชัยชัย ดุษชัย)	0.00	0.00	100.00 %
โครงการก่อสร้างถนนคอนกรีตเสริมเหล็ก บ้านกุดเรือน้อย หมู่ที่ 3 (บ้านนายชัยชัย ดุษชัย)	400,000.00	0.00	0.00 %
โครงการก่อสร้างถนนคอนกรีตเสริมเหล็ก บ้านกุดเรือน้อย หมู่ที่ 3 (เส้นบ้านนายแก้วตา ประชาดาไชย-นายมนตรี วงศ์ศรีชา)	0.00	393,000.00	0.00 %
โครงการก่อสร้างถนนคอนกรีตเสริมเหล็ก บ้านกุดเรือน้อย หมู่ที่ 3 (เส้นบ้านนายวรมณี ปิ่นทองค-บ้านบางโพรวรรณ ปิ่นทองค)	0.00	0.00	-100.00 %
โครงการก่อสร้างถนนคอนกรีตเสริมเหล็ก บ้านกุดเรือใหญ่ หมู่ที่ 2 (ถนนสายบ้านกุดเรือใหญ่ไปดงเสือดวน STA ก.ม. 0+050 ถึง STA ก.ม. 0+123)	185,000.00	0.00	0.00 %
โครงการก่อสร้างถนนคอนกรีตเสริมเหล็ก บ้านกุดเรือใหญ่ หมู่ที่ 2 (ที่ดินนางกัลยา	0.00	0.00	100.00 %
ปีสุวรรณ-ที่ดินนายบรรจง ปิ่นทองค)	0.00	473,000.00	0.00 %
โครงการก่อสร้างถนนคอนกรีตเสริมเหล็ก บ้านกุดเรือใหญ่ หมู่ที่ 2 (เส้นบ้านกุดเรือใหญ่-วัดป่าอรัญวิเวก)	0.00	0.00	-100.00 %
โครงการก่อสร้างถนนคอนกรีตเสริมเหล็ก บ้านกุดเรือใหญ่ หมู่ที่ 2 (เส้นบ้านนางกัลยา ปีสุวรรณ-บ้านนายบรรดิษฐ์ ปัชชาชัย)	0.00	0.00	100.00 %
โครงการก่อสร้างถนนคอนกรีตเสริมเหล็ก บ้านดอนยานาง หมู่ที่ 6 (ถนนสายบ้านดอนยานาง-บ้านหนองนาหาร)-บ้านนายเพ็ล็น จำเริญ)	0.00	0.00	-100.00 %
โครงการก่อสร้างถนนคอนกรีตเสริมเหล็ก บ้านดอนยานาง หมู่ที่ 6 (เส้นที่ดินนายวิเชียร สีพี- บ้านนางแก่นแก้ว บัวชื่น)	0.00	0.00	0.00 %
โครงการก่อสร้างถนนคอนกรีตเสริมเหล็กบ้านดอนยานาง หมู่ที่ 6 (เส้นบ้านนายชัยวัฒน์ อนุสุทธิ)	0.00	30,000.00	0.00 %
โครงการก่อสร้างถนนคอนกรีตเสริมเหล็ก บ้านดอนยานางหมู่ที่ 6 (เส้นบ้านนายประไพ แก้ววิวงค์ -บ้านนางถิณ แก้ววิวงค์)	0.00	163,000.00	0.00 %

รายการ	รายงานจริง		ประมาณการ	
	ปี 2566	ปี 2567	ปี 2568	ปี 2569
			ยอดต่าง (%)	
โครงการก่อสร้างถนนคอนกรีตเสริมเหล็ก บ้านดอนยานาง หมู่ที่ 6 (เส้นบ้านนายอานตา บุตรตะ-บ้านนางาวิน จันทระละคร)	0.00	78,000.00	0	0.00 %
โครงการก่อสร้างถนนคอนกรีตเสริมเหล็ก บ้านนาซอ หมู่ที่ 10 (บ้านนายวันนา นันทะวงค์ - บ้านนายสปีท โพธิ์ธาราช)	75,000.00	0.00	0	0.00 %
โครงการก่อสร้างถนนคอนกรีตเสริมเหล็ก บ้านนาซอ หมู่ที่ 10 สายบ้านนาซอ -บ้านหนองนาหาร ส.น.ถ 19-001 (ช่องที่ดินนางบึงจางวนบัตตะ-ที่ดินนายวิสัยศักดิ์ ผิวใบคำ)	0.00	0.00	0	100.00 %
โครงการก่อสร้างถนนคอนกรีตเสริมเหล็ก บ้านสมสนุก หมู่ที่ 7 (ที่ดินนายบุญไทย อินทะพุดม-ที่ดินนายวันพทา อินทะพุดม)	0.00	0.00	0	100.00 %
โครงการก่อสร้างถนนคอนกรีตเสริมเหล็ก บ้านสมสนุก หมู่ที่ 7 (บ้านนายวิระยุทธ พิงอวน-ที่ดินนายไกรสิทธิ์ ฮาบเมืองของ)	0.00	0.00	0	100.00 %
โครงการก่อสร้างถนนคอนกรีตเสริมเหล็ก บ้านหนองนาหาร หมู่ที่ 5 (ที่ดินนายสันตฤกษ์ จันทวงค์-ที่ดินนางมะลิสด จันทวงค์)	0.00	0.00	0	100.00 %
โครงการก่อสร้างถนนคอนกรีตเสริมเหล็ก บ้านหนองนาหาร หมู่ที่ 5 (นางสุพาลักษณ์ กงตาล- บ้านนางพจนาง ดาบน้อยอนุ)	284,000.00	0.00	0	0.00 %
โครงการก่อสร้างถนนคอนกรีตเสริมเหล็ก บ้านหนองนาหาร หมู่ที่ 5 (บ้านนายแพงศรี โกลิ่งห-บ้านนางจันได บุตรตะ)	0.00	0.00	0	100.00 %
โครงการก่อสร้างถนนคอนกรีตเสริมเหล็ก บ้านหนองแสงคำ หมู่ที่ 11 (ถนนสายบ้านหนองแสงคำ - นาย ส.น.3005) -บ้านนายแดง โพธิ์ศรีแก้ว)	0.00	0.00	0	100.00 %
โครงการก่อสร้างถนนคอนกรีตเสริมเหล็ก บ้านหนองแสงคำ หมู่ที่ 11 (บ้านนางแก้ว แสนเมือง- บ้านนายทองจันทร์ อุสาทะพันธ์)	304,000.00	0.00	0	0.00 %
โครงการก่อสร้างถนนคอนกรีตเสริมเหล็ก บ้านหนองแสงคำ หมู่ที่ 9 (ที่ดินนางเกศแก้ว สวัสดิ์พันธ์-ที่ดินนายชูกิจ ไชยคำจันทร์)	0.00	0.00	0	100.00 %
โครงการก่อสร้างถนนคอนกรีตเสริมเหล็ก บ้านหนองแสงคำ หมู่ที่ 9 (เส้นบ้านนายวัชรินทร์ วิลาวัลย์-วัดหนองแสงคำ)	0.00	0.00	219,000	-100.00 %

วันที่ 29/07/2568 23.22

รายการ	รายจ่ายจริง		ประมาณการ		
	ปี 2566	ปี 2567	ปี 2568	ยอดต่าง (%)	ปี 2569
	โครงการปรับปรุงระบบจ่ายน้ำเป็นรางระบบจ่ายน้ำสำเร็จรูป บ้านนาขอ หมู่ที่ 1 (เสนาบ้านนาขอ หมู่ที่ 1 โพธิ์คำพอก-ที่ดินนายเฉลิมพล พงษ์อำไพรักษ์)	0.00	129,000.00	0	0.00 %
โครงการปรับปรุงระบบจ่ายน้ำเป็นรางระบบจ่ายน้ำสำเร็จรูป บ้านหนองนาหาร หมู่ที่ 5 (เสนาบ้านนาขอ หมู่ที่ 5 โคตรแสง-บ้านนายอภิชิต อินทะพุด)	0.00	437,000.00	0	0.00 %	0
โครงการปรับปรุงระบบจ่ายน้ำเป็นรางระบบจ่ายน้ำสำเร็จรูป บ้านหนองแวงน้อย หมู่ที่ 8 (เสนาบ้านนาขอ หมู่ที่ 8 บุตรแสนคม-ศาลาประชาคม ม.8)	0.00	0.00	316,000	-100.00 %	0
โครงการปรับปรุงระบบจ่ายน้ำเป็นรางระบบจ่ายน้ำสำเร็จรูป พร้อมผูกปิดบ้านดอนยาง หมู่ที่ 6 (บ้านนาขอ หมู่ที่ 6 เพชรกันหา-บ้านนาขอ เป็น วงศ์วันดี)	295,000.00	0.00	0	0.00 %	0
โครงการปรับปรุงระบบจ่ายน้ำเป็นรางระบบจ่ายน้ำสำเร็จรูป พร้อมผูกปิดบ้านนาขอ หมู่ที่ 1 (บ้านนาขอ หมู่ที่ 1 ยินยง-บ้านนาขอ หมู่ที่ 1 โพธิ์คำพอก)	258,000.00	0.00	0	0.00 %	0
โครงการปรับปรุงระบบจ่ายน้ำเป็นรางระบบจ่ายน้ำสำเร็จรูป (เสนาบ้านนาขอ หมู่ที่ 1 ปุริวงศ์-บ้านนาขอ หมู่ที่ 1 โพธิ์คำพอก) บ้านนาขอ หมู่ที่ 1	0.00	141,000.00	0	0.00 %	0
โครงการวางท่อระบบจ่ายน้ำคอนกรีตเสริมเหล็ก บ้านสนม หมู่ที่ 7	0.00	65,000.00	0	0.00 %	0
ค่าก่อสร้างสิ่งสาธารณูปโภค					
โครงการก่อสร้างท่อส่งประปาพร้อมชุดเจาะบ่อบาด บ้านกุเรือใหญ่ หมู่ที่ 2	367,000.00	0.00	0	0.00 %	0
โครงการก่อสร้างท่อส่งประปาหมู่บ้าน บ้านนาขอ หมู่ที่ 1	0.00	0.00	436,000	-100.00 %	0
โครงการติดตั้งระบบสูบน้ำพลังงานแสงอาทิตย์ บ้านดอนตู หมู่ที่ 4	0.00	0.00	143,000	-100.00 %	0
โครงการติดตั้งระบบสูบน้ำพลังงานแสงอาทิตย์ บ้านนาขอ หมู่ที่ 10	0.00	0.00	131,000	-100.00 %	0
โครงการวางท่อเมนประปาหมู่บ้าน บ้านดอนตู หมู่ที่ 4	323,000.00	0.00	0	0.00 %	0

วันที่พิมพ์ 29/07/2568 23:22

รายการ	รายจ่ายจริง			ประมาณการ		
	ปี 2566	ปี 2567	ปี 2568	ปี 2569	ยอดค้าง (%)	
	เงินชดเชยแบบปรับราคา (ค่าK)	0.00	0.00	90,000		-100.00 %
ค่าปรับปรุงที่ดินและสิ่งก่อสร้าง						
โครงการปรับปรุงถนนลูกรังไปแหล่งการเกษตร บ้านนาซอ หมู่ที่ 10 (ถนนเส้นเชื่อมตอระหวางบ้านนาซอ - บ้านกุดเรือน้อย (เส้นวังอ่าง))	51,000.00	0.00	0		0.00 %	0
โครงการปรับปรุงอาคารอเนกประสงค์ บ้านหนองแวงน้อย หมู่ 8	77,000.00	0.00	0		0.00 %	0
ค่าชดเชยสัญญาแบบปรับราคาได้ (ค่า K)	0.00	0.00	0		100.00 %	212,830
รวมค่าที่ดินและสิ่งก่อสร้าง	2,972,000.00	1,909,000.00	2,700,000			5,550,830
รวมงบลงทุน	2,972,000.00	1,909,000.00	2,700,000			5,550,830
รวมงานก่อสร้าง	3,282,000.00	1,909,000.00	2,700,000			5,550,830
รวมแผนงานอุตสาหกรรมและการโยธา	6,251,919.00	4,696,686.00	5,857,346			9,425,130

รายการ	รายจ่ายจริง		ประมาณการ	
	ปี 2566	ปี 2567	ปี 2568	ปี 2569
แผนงานการเกษตร				
งานส่งเสริมการเกษตร				
งบดำเนินงาน				
ค่าสาธารณูปโภค				
ค่าไฟฟ้า	0.00	0.00	50,000	120,000
รวมค่าสาธารณูปโภค	0.00	0.00	50,000	120,000
รวมงบดำเนินงาน	0.00	0.00	50,000	120,000
รวมงานส่งเสริมการเกษตร	0.00	0.00	50,000	120,000
งานสิ่งแวดล้อมและทรัพยากรธรรมชาติ				
งบดำเนินงาน				
ค่าใช้จ่าย				
รายจ่ายเกี่ยวเนื่องกับการปฏิบัติการที่ไม่เข้าลักษณะรายจ่าย งบรายจ่ายอื่น ๆ				
โครงการอนุรักษ์พันธุกรรมพืชอันเนื่องมาจากพระราชดำริสมเด็จพระ เทพรัตนราชสุดาฯ สยามบรมราชกุมารี (อพ.สธ.)	0.00	30,000.00	30,000	-100.00 %
รวมค่าใช้จ่าย	0.00	30,000.00	30,000	0

วันที่พิมพ์ 29/07/2568 23:22

รายการ	รายจ่ายจริง		ประมาณการ	
	ปี 2566	ปี 2567	ปี 2568	ปี 2569
รวมงบดำเนินงาน	0.00	30,000.00	30,000	0
รวมงานสิ่งแวดล้อมและทรัพยากรธรรมชาติ	0.00	30,000.00	30,000	0
รวมแผนงานการเกษตร	0.00	30,000.00	80,000	120,000

รายการ	รายจ่ายจริง		ประมาณการ	
	ปี 2566	ปี 2567	ปี 2568	ปี 2569
แผนงานงบกลาง				
งบกลาง				
งบกลาง				
งบกลาง				
เงินสมทบกองทุนประกันสังคม	178,288.00	224,388.00	270,000	270,470
เงินสมทบกองทุนเงินทดแทน	3,907.00	4,403.00	20,000	11,000
เบี้ยยังชีพผู้สูงอายุ	7,694,400.00	8,227,100.00	8,995,200	9,771,600
เบี้ยยังชีพความพิการ	2,566,800.00	2,625,000.00	2,671,200	2,644,800
เบี้ยยังชีพผู้ป่วยเอดส์	66,000.00	66,000.00	66,000	66,000
เงินสำรองจ่าย	2,022.00	39,320.00	186,000	124,090
รายจ่ายตามข้อผูกพัน				
เงินสมทบกองทุนบำเหน็จบำนาญข้าราชการส่วนท้องถิ่น (ก.บ.ท.)	599,100.00	614,100.00	614,100	686,390
เงินช่วยค่าครองชีพผู้รับบำนาญ (ช.ค.บ.)	7,235.95	9,717.60	23,000	23,000
เงินบำเหน็จบำนาญพนักงานครู	0.00	0.00	187,000	307,000

รายการ	รายจ่ายจริง		ประมาณการ		
	ปี 2566	ปี 2567	ปี 2568	ยอดต่าง (%)	ปี 2569
เงินช่วยค่าครองชีพผู้รับบำนาญพนักงานครู (ช.ค.บ.)	0.00	0.00	88,000	-11.36 %	78,000
ค่าบำรุงสมาคมสันนิบาตเทศบาลแห่งประเทศไทย	0.00	36,235.42	36,661	6.11 %	38,900
เงินสมทบกองทุนหลักประกันสุขภาพ	150,000.00	150,000.00	150,000	0.00 %	150,000
เงินช่วยเหลือ					
เงินช่วยค่าทำศพข้าราชการ/พนักงาน	74,580.00	0.00	5,000	0.00 %	5,000
เงินช่วยค่าทำศพพนักงานจ้าง	27,000.00	0.00	5,000	0.00 %	5,000
รวมงบกลาง	11,369,332.95	11,996,264.02	13,317,161		14,181,250
รวมงบกลาง	11,369,332.95	11,996,264.02	13,317,161		14,181,250
รวมงบกลาง	11,369,332.95	11,996,264.02	13,317,161		14,181,250
รวมแผนงานงบกลาง	11,369,332.95	11,996,264.02	13,317,161		14,181,250
รวมทุกแผนงาน	41,873,145.57	41,214,050.88	48,000,000		53,000,000

รายงานรายละเอียดประมาณการรายจ่ายงบประมาณรายจ่ายทั่วไป

ประจำปีงบประมาณ พ.ศ. 2569

เทศบาลตำบลนาซอ

อำเภอวานรนิวาส จังหวัดสกลนคร

ประมาณการรายจ่ายรวมทั้งสิ้น 53,000,000 บาท แยกเป็น

แผนงานบริหารงานทั่วไป

งานบริหารทั่วไป	รวม	8,755,120	บาท
งบบุคลากร	รวม	7,141,120	บาท
เงินเดือน (ฝ่ายการเมือง)	รวม	2,624,640	บาท
เงินเดือนนายก/รองนายกองค์กรปกครองส่วนท้องถิ่น	จำนวน	695,520	บาท
เพื่อจ่ายเป็นเงินเดือนนายกเทศมนตรี รองนายกเทศมนตรี แยกดังนี้ (สำนักปลัด)			
1) เงินเดือนนายกเทศมนตรี อัตราเดือนละ 27,600 บาท จำนวน 12 เดือน			
2) เงินเดือนรองนายกเทศมนตรีอัตรา เดือนละ 15,180 บาท คน รวม 2 คน จำนวน 12 เดือน			
- เป็นไปตามกฎหมาย ระเบียบ และหนังสือสั่งการ ดังนี้			
1)ระเบียบกระทรวงมหาดไทยว่าด้วยเงินเดือนเงินค่า ตอบแทนและประโยชน์ตอบแทนอื่นของนายกเทศมนตรี รองนายกเทศมนตรี ประธานสภาเทศบาล รองประธาน สภาเทศบาล สมาชิกสภาเทศบาล เลขานุการ นายกเทศมนตรี ที่ปรึกษานายกเทศมนตรีและการจ่ายค่า เบี้ยประชุมกรรมการสภาเทศบาล พ.ศ. 2554 แก้ไขเพิ่มเติม ถึง (ฉบับที่ 2) 2557			
ค่าตอบแทนประจำตำแหน่งนายก/รองนายก	จำนวน	120,000	บาท
เพื่อจ่ายเป็นเงินค่าตอบแทนประจำตำแหน่งนายกเทศมนตรี รองนายกเทศมนตรี แยกดังนี้ (สำนักปลัด)			
1) เงินค่าตอบแทนประจำตำแหน่งนายกเทศมนตรี อัตรา เดือนละ 4,000 บาท จำนวน 12 เดือน			
2)เงินค่าตอบแทนประจำตำแหน่งรองนายกเทศมนตรี อัตรา เดือนละ 3,000 บาท/คน รวม 2 คน จำนวน 12 เดือน			
- เป็นไปตามกฎหมาย ระเบียบ และหนังสือสั่งการ ดังนี้			
1)ระเบียบกระทรวงมหาดไทยว่าด้วยเงินเดือนเงินค่า ตอบแทนและประ โยชน์ตอบแทนอื่นของนายกเทศมนตรี รองนายกเทศมนตรี ประธานสภา เทศบาล รองประธาน สภาเทศบาลสมาชิกสภาเทศบาล เลขานุการนายกเทศมนตรี			

ที่ปรึกษานายกเทศมนตรีและการจ่ายค่าเบี้ยประชุม
กรรมการสภาเทศบาล พ.ศ. 2554 แก้ไขเพิ่มเติมถึง (ฉบับที่
2) 2557

ค่าตอบแทนพิเศษนายก/รองนายก จำนวน 120,000 บาท

เพื่อจ่ายเป็นค่าตอบแทนรายเดือนนายกเทศมนตรีและรอง
นายกเทศมนตรี แยกดังนี้ (สำนักปลัด)

1) ค่าตอบแทนพิเศษตำแหน่งนายกเทศมนตรี อัตราเดือนละ
4,000 บาทจำนวน 12 เดือน

2) ค่าตอบแทนพิเศษตำแหน่งรองนายกเทศมนตรี อัตรา
เดือนละ 3,000 บาทต่อคน รวม 2 คนจำนวน 12 เดือน

- เป็นไปตามกฎหมาย ระเบียบ และหนังสือสั่งการ ดังนี้

1)ระเบียบกระทรวงมหาดไทยว่าด้วยเงินเดือนเงินค่า
ตอบแทนและประโยชน์ตอบแทนอื่นของนายกเทศมนตรี
รองนายกเทศมนตรี ประธานสภาเทศบาล รองประธาน
สภาเทศบาล สมาชิกสภาเทศบาล เลขานุการ
นายกเทศมนตรี ที่ปรึกษานายกเทศมนตรีและการจ่ายค่า
เบี้ยประชุมกรรมการสภาเทศบาล พ.ศ. 2554 แก้ไขเพิ่มเติม
ถึง (ฉบับที่ 2) 2557

ค่าตอบแทนรายเดือนเลขานุการ/ที่ปรึกษานายกเทศมนตรี จำนวน 198,720 บาท
นายกองค์การบริหารส่วนตำบล

เพื่อจ่ายเป็นเงินค่าตอบแทนเลขานุการนายกเทศมนตรีและที่
ปรึกษานายกเทศมนตรี แยกดังนี้ (สำนักปลัด)

1) ค่าตอบแทนเลขานุการนายกเทศมนตรี อัตราเดือนละ
9,660 บาท จำนวน 12 เดือน

2) ค่าตอบแทนที่ปรึกษานายกเทศมนตรี อัตราเดือนละ
6,900 บาท จำนวน 12 เดือน

- เป็นไปตามกฎหมาย ระเบียบ และหนังสือสั่งการ ดังนี้

1)ระเบียบกระทรวงมหาดไทยว่าด้วยเงินเดือนเงินค่า
ตอบแทนและประโยชน์ตอบแทนอื่นของนายกเทศมนตรี
รองนายกเทศมนตรี ประธานสภาเทศบาล รองประธาน
สภาเทศบาล สมาชิกสภาเทศบาล เลขานุการ
นายกเทศมนตรี ที่ปรึกษานายกเทศมนตรีและการจ่ายค่า
เบี้ยประชุมกรรมการสภาเทศบาล พ.ศ. 2554 แก้ไขเพิ่มเติม
ถึง (ฉบับที่ 2) 2557

เงินค่าตอบแทนประธานสภา/รองประธานสภา/สมาชิกสภา/
เลขานุการสภาองค์กรปกครองส่วนท้องถิ่น จำนวน 1,490,400 บาท

เพื่อจ่ายเป็นเงินค่าตอบแทนรายเดือนประธานสภาเทศบาล
รองประธานสภาเทศบาล และสมาชิกสภาเทศบาล แยกดังนี้
(สำนักปลัด)

- 1) ค่าตอบแทนรายเดือนประธานสภาเทศบาล อัตราเดือนละ 15,180 บาท จำนวน 12 เดือน
- 2) ค่าตอบแทนรายเดือนรองประธานสภาเทศบาล อัตราเดือนละ 12,420 บาท จำนวน 12 เดือน
- 3) ค่าตอบแทนรายเดือนสมาชิกสภาเทศบาล อัตราเดือนละ 9,660 บาท /คน รวม 10 คน จำนวน 12 เดือน
- เป็นไปตามกฎหมาย ระเบียบ และหนังสือสั่งการ ดังนี้
1)ระเบียบกระทรวงมหาดไทยว่าด้วยเงินเดือนเงินค่าตอบแทนและประโยชน์ตอบแทนอื่นของนายกเทศมนตรี รองนายกเทศมนตรี ประธานสภาเทศบาล รองประธานสภาเทศบาล สมาชิกสภาเทศบาล เลขานุการนายกเทศมนตรี ที่ปรึกษานายกเทศมนตรี และการจ่ายค่าเบี้ยประชุมกรรมการสภาเทศบาล พ.ศ. 2554 แก้ไขเพิ่มเติมถึง (ฉบับที่ 2) พ.ศ.2557

เงินเดือน (ฝ่ายประจำ)	รวม	4,516,480	บาท
-----------------------	-----	-----------	-----

เงินเดือนข้าราชการ หรือพนักงานส่วนท้องถิ่น	จำนวน	2,560,000	บาท
--	-------	-----------	-----

เพื่อจ่ายเป็นเงินเดือน รวมถึงเงินเลื่อนขั้นเงินเดือนประจำปี
ให้แก่พนักงานเทศบาล จำนวน 5 อัตรา จำนวน 12 เดือน
(สำนักปลัด)

- เป็นไปตามกฎหมาย ระเบียบ และหนังสือสั่งการ ดังนี้
- 1) พระราชบัญญัติระเบียบบริหารงานบุคคลส่วนท้องถิ่น พ.ศ. 2542
- 2) หนังสือสำนักงาน ก.จ. ก.ท. และ ก.อบต. ที่ มท 0809.2/ว 138
ลงวันที่ 30 ธันวาคม 2558
- 3) หนังสือสำนักงาน ก.จ.ท ก.ท. และ ก.อบต. ที่ มท 0809.2/ว 36 ลงวันที่ 10 มีนาคม 2566 เรื่องการจัดทำแผนอัตราค่าจ้าง 3 ปีประจำปีงบประมาณ พ.ศ 2561-2569

เงินเพิ่มต่าง ๆ ของข้าราชการ หรือพนักงานส่วนท้องถิ่น	จำนวน	84,000	บาท
--	-------	--------	-----

เพื่อจ่ายเป็นเงินค่าตอบแทนนอกเหนือจากเงินเดือนของปลัด
เทศบาล ที่ได้รับเงินเพิ่มตามกฎหมายว่าด้วยเงินเดือน เงิน
ประจำตำแหน่งและมีสิทธิได้รับค่าตอบแทนเป็นรายเดือน
เท่ากับอัตราเงินประจำตำแหน่งที่ได้รับอยู่ในอัตราเดือนละ
7,000 บาท จำนวน 12 เดือน (สำนักปลัด)

- เป็นไปตามกฎหมาย ระเบียบ และหนังสือสั่งการ ดังนี้

- 1) พระราชบัญญัติระเบียบบริหารงานบุคคลส่วนท้องถิ่น พ.ศ. 2542
- 2) หนังสือสำนักงาน ก.จ. ก.ท. และ ก.อบต. ที่ มท 0809.2/ว 138
ลงวันที่ 30 ธันวาคม 2558

<p>เงินประจำตำแหน่ง</p> <p>เพื่อจ่ายเป็นเงินประจำตำแหน่งรายเดือนของพนักงานเทศบาล จำนวน 3 อัตรา จำนวน 12 เดือน (สำนักปลัด)</p> <p>- เป็นไปตามกฎหมาย ระเบียบ และหนังสือสั่งการ ดังนี้</p> <ol style="list-style-type: none"> 1) พระราชบัญญัติระเบียบบริหารงานบุคคลส่วนท้องถิ่น พ.ศ. 2542 2) หนังสือสำนักงาน ก.จ. ก.ท. และ ก.อบต. ที่ มท 0809.2/ว 138 ลงวันที่ 30 ธันวาคม 2558 	<p>จำนวน</p> <p>186,000 บาท</p>
<p>ค่าตอบแทนพนักงานจ้าง</p> <p>เพื่อจ่ายเป็นค่าตอบแทนพนักงานจ้างตามภารกิจและพนักงานจ้างทั่วไป รวมถึงเงินปรับปรุงค่าตอบแทน จำนวน 11 อัตรา จำนวน 12 เดือน (สำนักปลัด)</p> <p>- เป็นไปตามกฎหมาย ระเบียบ และหนังสือสั่งการ ดังนี้</p> <ol style="list-style-type: none"> 1) พระราชบัญญัติระเบียบบริหารงานบุคคลส่วนท้องถิ่น พ.ศ. 2542 2) หนังสือสำนักงาน ก.จ. ก.ท. และ ก.อบต. ที่ มท 0809.2/ว 138 ลงวันที่ 30 ธันวาคม 2558 	<p>จำนวน</p> <p>1,638,480 บาท</p>
<p>เงินเพิ่มต่าง ๆ ของพนักงานจ้าง</p> <p>เพื่อจ่ายเป็นเงินเพิ่มการครองชีพชั่วคราวสำหรับพนักงานจ้างตามภารกิจและพนักงานจ้างทั่วไป จำนวน 6 อัตรา จำนวน 12 เดือน(สำนักปลัด)</p> <p>- เป็นไปตามกฎหมาย ระเบียบ และหนังสือสั่งการ ดังนี้</p> <ol style="list-style-type: none"> 1) พระราชบัญญัติระเบียบบริหารงานบุคคลส่วนท้องถิ่น พ.ศ. 2542 2) หนังสือสำนักงาน ก.จ. ก.ท. และ ก.อบต. ที่ มท 0809.2/ว 138 ลงวันที่ 30 ธันวาคม 2558 	<p>จำนวน</p> <p>48,000 บาท</p>
<p>งบดำเนินงาน</p>	<p>รวม</p> <p>1,576,000 บาท</p>

คำตอบแทน	รวม	280,000 บาท
คำตอบแทนผู้ปฏิบัติราชการอันเป็นประโยชน์แก่องค์กรปกครองส่วนท้องถิ่น		
คำตอบแทนคณะกรรมการสอบสวนทางวินัย	จำนวน	10,000 บาท
เพื่อจ่ายเป็นคำตอบแทนคณะกรรมการสอบสวนทางวินัย		
ที่มีสิทธิได้รับตามระเบียบ กฎหมายที่เกี่ยวข้อง (สำนักปลัด)		
- เป็นไปตามกฎหมาย ระเบียบ และหนังสือสั่งการ		
ดังนี้		
1) ระเบียบกระทรวงการคลังว่าด้วยการจ่ายเงิน		
สมนาคุณกรรมการสอบสวนทางวินัยข้าราชการ พ.ศ. 2536		
คำสั่งสมนาคุณกรรมการสอบคัดเลือกฯ	จำนวน	10,000 บาท
เพื่อจ่ายเป็นคำสั่งสมนาคุณกรรมการสอบคัดเลือกฯ ค่าออกข้อ		
สอบในการแข่งขันคัดเลือกพนักงานจ้างและลูกจ้าง หรือ จ่าย		
เป็นคำตอบแทนอื่นๆ ที่มีสิทธิได้รับตามระเบียบ กฎหมายที่		
เกี่ยวข้อง (สำนักปลัด)		
- เป็นไปตามกฎหมาย ระเบียบ และหนังสือสั่งการ ดังนี้		
1) ระเบียบกระทรวงมหาดไทยว่าด้วยค่าใช้จ่ายการคัดเลือก		
พนักงานและลูกจ้างขององค์กรปกครองส่วนท้องถิ่น พ.ศ.		
2555 และ แก้ไขเพิ่มเติมจนถึง (ฉบับที่ 2) พ.ศ. 2548		

คำสั่งสมนาคุณ	จำนวน	10,000 บาท
คำสั่งสมนาคุณกรรมการสอบคัดเลือกฯ		
เพื่อจ่ายเป็นคำสั่งสมนาคุณกรรมการสอบคัดเลือกฯ ค่าออกข้อ		
สอบในการแข่งขันคัดเลือกพนักงานจ้างและลูกจ้าง หรือ จ่าย		
เป็นคำตอบแทนอื่นๆ ที่มีสิทธิได้รับตามระเบียบ กฎหมายที่		
เกี่ยวข้อง (สำนักปลัด)		
- เป็นไปตามกฎหมาย ระเบียบ และหนังสือสั่งการ ดังนี้		
1) ระเบียบกระทรวงมหาดไทยว่าด้วยค่าใช้จ่ายการคัดเลือก		
พนักงานและลูกจ้างขององค์กรปกครองส่วนท้องถิ่น พ.ศ.		
2555 และ แก้ไขเพิ่มเติมจนถึง (ฉบับที่ 2) พ.ศ. 2548		

เงินประโยชน์ตอบแทนอื่นเป็นกรณีพิเศษ	จำนวน	50,000 บาท
-------------------------------------	-------	------------

เพื่อจ่ายเป็นเงินประโยชน์ตอบแทนอื่นเป็นกรณีพิเศษ ให้
พนักงานเทศบาล พนักงานจ้างของทุกส่วนราชการ ที่มีสิทธิ ได้
รับ

- เป็นไปตามกฎหมาย ระเบียบ หนังสือสั่งการ
ดังนี้

1) ระเบียบกระทรวงมหาดไทย ว่าด้วยการ
กำหนดเงินประโยชน์ตอบแทนอื่นเป็นกรณีพิเศษอันมี
ลักษณะ

เป็นเงินรางวัลประจำปีแก่พนักงานส่วนท้องถิ่น
ให้เป็นรายจ่ายอื่น ขององค์กรปกครองส่วนท้องถิ่น พ.ศ.
2557

มีการแก้ไขเพิ่มเติมในภายหลัง เช่น ระเบียบกระทรวง
มหาดไทยมีการแก้ไขเพิ่มเติมในภายหลัง เช่น ระเบียบ
กระทรวงมหาดไทย ว่าด้วยการกำหนดให้เงิน
ประโยชน์ตอบแทนอื่นเป็นรายจ่ายที่ องค์กรปกครอง
ส่วนท้องถิ่นอาจจ่ายได้ (ฉบับที่ 2) พ.ศ. 2564

2) หนังสือกรมส่งเสริมการปกครองส่วนท้องถิ่น ที่ มท
0809.3/ว 1255 เรื่อง ชักซ้อมแนวทางปฏิบัติการดำเนินการ
และการเบิกจ่ายเงินรางวัลประจำปี

ค่าเบี้ยประชุม	จำนวน	10,000 บาท
----------------	-------	------------

เพื่อจ่ายเป็นค่าเบี้ยประชุมกรรมการ ในการตรวจ
รายงานการประชุมสภาเทศบาล ประชุมคณะกรรมการการ
แปรรูปที่ดินและการ ประชุมอื่นๆที่เกี่ยวข้อง (สำนักปลัด)
- เป็นไปตามกฎหมาย ระเบียบ และหนังสือสั่งการ
ดังนี้

1) ระเบียบกระทรวงมหาดไทย ว่าด้วยเงินเดือน เงิน
ค่าตอบแทน และประโยชน์ตอบแทนอย่างอื่นของ
นายกเทศมนตรี รองนายกเทศมนตรี ประธาน
สภาเทศบาล รองประธานสภาเทศบาล สมาชิกสภาเทศบาล
เลขานุการนายกเทศมนตรี ที่ปรึกษานายกเทศมนตรี
และการจ่ายค่าเบี้ยประชุม กรรมการสภา
เทศบาล พ.ศ. 2554 แก้ไขเพิ่มเติมถึง (ฉบับที่ 2) พ.ศ.2557

ค่าเช่าบ้าน	จำนวน	180,000 บาท
-------------	-------	-------------

เพื่อจ่ายเป็นค่าเช่าบ้านของพนักงานส่วนท้องถิ่นตามสิทธิที่
จะได้รับ(สำนักปลัด)
- เป็นไปตามกฎหมาย ระเบียบ และหนังสือสั่งการ ดังนี้

1) ระเบียบกระทรวงมหาดไทย ว่าด้วยค่าเช่าบ้านของข้าราชการส่วนท้องถิ่น พ.ศ. 2548 และที่แก้ไขเพิ่มเติมถึง (ฉบับที่ 4) พ.ศ. 2562

2) หนังสือกระทรวงมหาดไทย ที่ มท 0808.2/ว 5862 ลงวันที่ 12 ตุลาคม 2559 เรื่อง หลักเกณฑ์และวิธีการเกี่ยวกับการเบิกจ่ายเงินค่าเช่าบ้านของข้าราชการส่วนท้องถิ่น

เงินช่วยเหลือการศึกษาบุตร

เงินช่วยเหลือการศึกษาบุตรข้าราชการ/พนักงาน/ลูกจ้างประจำ	จำนวน	20,000 บาท
---	-------	------------

เงินช่วยเหลือการศึกษาบุตรข้าราชการ/พนักงาน/ลูกจ้างประจำเพื่อจ่ายเป็นเงินสวัสดิการเกี่ยวกับการศึกษาบุตร ให้แก่พนักงานส่วนท้องถิ่น ฯลฯ ตามสิทธิที่ควรจะได้รับ (สำเนาปลัด)

- เป็นไปตามกฎหมาย ระเบียบ และหนังสือสั่งการ ดังนี้
 1) ระเบียบกระทรวงมหาดไทย ว่าด้วยเงินสวัสดิการเกี่ยวกับการศึกษาบุตรขององค์กรปกครองส่วนท้องถิ่น พ.ศ. 2563

ค่าใช้จ่าย	รวม	581,000 บาท
-------------------	------------	--------------------

รายจ่ายเพื่อให้ได้มาซึ่งบริการ

โครงการจ้างเหมาสำรวจความพึงพอใจของผู้รับบริการเทศบาลตำบลนาซอ	จำนวน	10,000 บาท
--	-------	------------

เพื่อจ้างเหมาบุคคลภายนอกในการสำรวจความพึงพอใจจ้างเหมาบริการทำความสะอาดอาคารสำนักงาน เพื่อจ่ายเป็นค่าจ้างเหมาบริการทำความสะอาดอาคารสำนักงาน ได้แก่ อาคารกองการศึกษาอาคารฝ่ายป้องกันและบรรเทาสาธารณภัย	จำนวน	84,000 บาท
--	-------	------------

- เป็นไปตามกฎหมาย ระเบียบ และหนังสือสั่งการ ดังนี้

1) หนังสือกระทรวงมหาดไทยที่ มท 0808.2/ว 7302 ลงวันที่ 30 กันยายน 2565 เรื่อง หลักเกณฑ์การดำเนินการจ้างเอกชนและการเบิกจ่ายเงินค่าจ้างเหมาบริการ ขององค์กรปกครองส่วนท้องถิ่น

จำนวน

40,000 บาท

1. รายจ่ายเพื่อให้ได้มาซึ่งบริการ
 เพื่อจ่ายเป็นค่ารายจ่ายเพื่อให้ได้มาซึ่งบริการต่างๆ ดังนี้ ค่า
 ถ่ายเอกสาร ค่าเช่าเครื่องถ่ายเอกสาร ค่าเย็บหนังสือเข้าปก
 หนังสือ ค่าซัฟฟอก ค่าเช่าทรัพย์สิน ค่าธรรมเนียมต่างๆ ค่า
 เบี้ยประกัน ค่าโฆษณา (รายจ่ายเกี่ยวกับการจ้างเหมา
 โฆษณาประชาสัมพันธ์และเผยแพร่ข่าวทางวิทยุกระจายเสียง
 โทรทัศน์ โรงมหรสพ ค่าจัดทำเอกสาร ประชาสัมพันธ์
 หรือสิ่งพิมพ์ต่างๆ) ค่าใช้จ่ายในการดำเนินคดีในชั้นศาลหรือ
 อนุญาตตุลาการ ค่าบริการกำจัดปลวก ค่าจ้างเหมาที่มี
 ลักษณะการจ้างทำเพื่อให้ได้มาซึ่ง บ้ายประชาสัมพันธ์ บ้าย
 ชื่อสำนักงาน หรือป้ายอื่น ๆ ที่ไม่มีลักษณะ เป็นสิ่งก่อสร้าง
 ฯลฯ (สำนักปลัด)

2. รายจ่ายเกี่ยวกับการรับรองและพิธีการ

ค่าใช้จ่ายในการประชุมราชการ
 ค่าใช้จ่ายในการได้ประชุมราชการ ได้แก่ 1) การประชุม
 ราชการภายในหน่วยงานประจำเดือน 2) การประชุมคณะ
 กรรมการ คณะอนุกรรมการ หรือคณะกรรมการต่างๆ ที่ได้รับ
 แต่งตั้งตามกฎหมาย ระเบียบ หนังสือสั่งการกระทรวง
 มหาดไทย หรือคำสั่งขององค์กรปกครองส่วนท้องถิ่น 3)
 การประชุมสภาท้องถิ่น หรือคณะกรรมการที่สภาท้องถิ่นตั้ง
 ขึ้น 4) การประชุมประชาคมหมู่บ้านเพื่อบูรณาการจัดทำ
 แผนชุมชน หรือเรื่องอื่นที่กฎหมาย ระเบียบ หรือหนังสือสั่ง
 การที่กระทรวงมหาดไทยกำหนด 5) การประชุมระหว่าง
 องค์กรปกครองส่วนท้องถิ่นกับองค์กรปกครองส่วนท้องถิ่น
 6) การประชุมระหว่างองค์กรปกครองส่วนท้องถิ่นกับส่วน
 ราชการ หน่วยงานอื่นของรัฐหรือเอกชน 7) การประชุมกรณี
 อื่นที่จำเป็นในการปฏิบัติหน้าที่ ขององค์กรปกครอง
 ส่วนท้องถิ่น โดยผู้บริหารท้องถิ่นเป็นผู้ใช้ดุลพินิจพิจารณา
 อนุมัติให้เบิกจ่ายคารับรอง ประเภทอาหารว่างและเครื่องดื่ม
 และอาหารในการจัดประชุม สำหรับผู้เข้าร่วมประชุมและ
 เจ้าหน้าที่ที่เกี่ยวข้องได้เข้าร่วมประชุม รวมถึงค่าใช้จ่ายอื่น
 ที่จำเป็นและเกี่ยวข้องกับการจัดประชุม เช่น ค่าเช่าห้อง
 ประชุม ค่าดอกไม้ ตกแต่งสถานที่ประชุม ได้เท่าที่จ่ายจริง
 ตามความจำเป็น เหมาะสม และประหยัด เพื่อประโยชน์
 ของทางราชการเป็นสำคัญ แต่ไม่เกินอัตราของกระทรวง
 การคลัง ที่กำหนดให้ส่วนราชการ (สำนักปลัด)

จำนวน

20,000 บาท

เป็นไปตามกฎหมาย ระเบียบ และหนังสือสั่งการ ดังนี้

1) หนังสือกระทรวงมหาดไทย ที่ มท 0808.2/ว 0766
 ลงวันที่ 4 กุมภาพันธ์ 2563 เรื่อง ระเบียบกระทรวง
 มหาดไทยว่าด้วยการเบิกค่าใช้จ่ายในการบริหารงานของ
 องค์กรปกครองส่วนท้องถิ่น พ.ศ. 2562

ค่าใช้จ่ายในพิธีทางศาสนา/รัฐพิธี

จำนวน

20,000 บาท

เพื่อจ่ายเป็นค่าใช้จ่ายในการเตรียมการในพิธีทางศาสนา/รัฐพิธี เช่น การจัดซื้อเครื่องราชสักการะ เครื่องทองน้อย กระถางรูป เชิงเทียน แจกันดอกไม้ พานพุ่ม เครื่องไทยธรรม ป้ายตราสัญลักษณ์ต่างๆ พระบรมฉายาลักษณ์ และวัสดุอุปกรณ์ที่เกี่ยวข้องในการจัดงาน ต่างๆ ฯลฯ รวมถึงรายจ่ายเกี่ยวกับ ระหว่างรับเสด็จ ส่งเสด็จ หรือเกี่ยวเนื่องกับการรับเสด็จ ส่งเสด็จ พระมหากษัตริย์ พระราชินี พระบรมวงศานุวงศ์ เช่น ค่าอาหาร ค่าเครื่องดื่ม ค่าอุปกรณ์ ค่ายานพาหนะ และค่าใช้จ่ายอื่นที่จำเป็นในการรับเสด็จ ฯลฯ (สำนักปลัด)

เป็นไปตามกฎหมาย ระเบียบ และหนังสือสั่งการ ดังนี้

1) หนังสือกระทรวงมหาดไทย ที่ มท 0808.2/ว 0766 ลงวันที่ 4 กุมภาพันธ์ 2563 เรื่อง ระเบียบกระทรวงมหาดไทยว่าด้วยการเบิกค่าใช้จ่ายในการบริหารงานขององค์กรปกครองส่วนท้องถิ่น พ.ศ. 2562

ค่ารับรอง

จำนวน

5,000 บาท

เพื่อจ่ายเป็น ค่ารับรองในการต้อนรับบุคคลหรือคณะบุคคลที่ไปนิเทศงาน ตรวจงานหรือเยี่ยมชม หรือทัศนศึกษาดูงาน และเจ้าหน้าที่ที่เกี่ยวข้อง ซึ่งร่วมต้อนรับบุคคลหรือคณะบุคคล โดยผู้บริหารท้องถิ่นเป็นผู้ใช้ดุลพินิจ พิจารณาอนุมัติให้เบิกจ่ายค่ารับรอง ประเภทอาหารว่างและเครื่องดื่ม และ อาหารในการจัดประชุม สำหรับผู้เข้าร่วมประชุมและเจ้าหน้าที่ที่เกี่ยวข้อง ได้เข้าร่วมประชุม รวมถึงค่าใช้จ่ายอื่นที่จำเป็นและเกี่ยวข้องกับการจัดประชุม เช่น ค่าเช่าห้องประชุม ค่าดอกไม้ ตกแต่งสถานที่ประชุม ได้เท่าที่จ่ายจริงตามความจำเป็น เหมาะสม และประหยัด เพื่อประโยชน์ของทางราชการเป็นสำคัญ แต่ไม่เกินอัตราของกระทรวงการคลังที่กำหนดให้ส่วนราชการ (สำนักปลัด)

เป็นไปตามกฎหมาย ระเบียบ และหนังสือสั่งการ ดังนี้

1) หนังสือกระทรวงมหาดไทย ที่ มท 0808.2/ว 0766 ลงวันที่ 4 กุมภาพันธ์ 2563

เรื่อง ระเบียบกระทรวงมหาดไทยว่าด้วยการเบิกค่าใช้จ่ายในการบริหารงานของ องค์กรปกครองส่วนท้องถิ่น พ.ศ. 2562

รายจ่ายเกี่ยวเนื่องกับการปฏิบัติราชการที่ไม่เข้าลักษณะรายจ่ายงบรายจ่ายอื่น ๆ

ค่าใช้จ่ายโครงการส่งเสริมพัฒนาบุคลากร จำนวน 250,000 บาท
 เพื่อจ่ายเป็นค่าใช้จ่ายในการดำเนินโครงการส่งเสริมพัฒนา
 ศักยภาพความรู้บุคลากรของเทศบาลตำบลนาซอ โดยมีค่า
 ใช้จ่ายประกอบด้วย ค่าใช้จ่ายใน พิธีเปิดและปิดการฝึก
 อบรม ค่าวัสดุ เครื่องเขียน และอุปกรณ์ ค่า
 ประกาศนียบัตร

ค่าถ่ายเอกสาร ค่าพิมพ์เอกสารและสิ่งพิมพ์ ค่าหนังสือ
 สำหรับผู้เข้ารับการฝึกอบรม ค่าใช้จ่ายในการติดต่อสื่อสาร
 ค่าเช่าอุปกรณ์ต่างๆ ในการฝึกอบรม ค่ากระเป๋าทรง หรือ สิ่งที่ใช้
 บรรจุเอกสารสำหรับผู้เข้ารับการฝึกอบรม ค่าของสมนาคุณ
 ในการดูงาน ค่าอาหารว่างและเครื่องดื่ม ค่าสมนาคุณ
 วิทยากร ค่าอาหาร ค่ายานพาหนะ ค่าป้ายโครงการ ค่า
 ใช้จ่ายอื่นที่จำเป็นในการอบรมสำหรับการจัดทำโครงการ
 ฯลฯ (สำนักปลัด)

- เป็นไปตามกฎหมาย ระเบียบ และหนังสือสั่งการ
 ดังนี้

- 1) ระเบียบกระทรวงมหาดไทย ว่าด้วยค่าใช้จ่ายในการ
 ฝึกอบรม ขององค์กรปกครองส่วนท้องถิ่น พ.ศ. 2557
- 2) ระเบียบกระทรวงมหาดไทยว่าด้วยค่าใช้จ่ายในการ
 เดินทางไปราชการ ของเจ้าหน้าที่ท้องถิ่น พ.ศ. 2555 แก้ไข
 เพิ่มเติมถึง (ฉบับที่ 4) พ.ศ. 2561

ค่าใช้จ่ายในการเดินทางไปราชการ จำนวน 60,000 บาท
 เพื่อจ่ายเป็นค่าใช้จ่ายในการเดินทางไปราชการในราช
 อาณาจักรหรือการเดินทาง ไปต่างประเทศชั่วคราว ของ
 พนักงานเทศบาล คณะผู้บริหาร และสมาชิกสภา เทศบาล ที่
 ได้รับอนุมัติให้เดินทางไปราชการ เช่น ค่าเบี้ยเลี้ยงเดินทาง
 ค่าเช่าที่พัก ค่าพาหนะ รวมถึงค่าเช่ายานพาหนะ ค่าเชื้อเพลิง
 หรือพลังงานสำหรับยานพาหนะ ฯลฯ (สำนักปลัด)

- เป็นไปตามกฎหมาย ระเบียบ และหนังสือสั่งการ
 ดังนี้

- 1) ระเบียบกระทรวงมหาดไทยว่าด้วยค่าใช้จ่ายในการ
 เดินทางไปราชการของ เจ้าหน้าที่ท้องถิ่น พ.ศ. 2555 แก้ไข
 เพิ่มเติมถึง (ฉบับที่ 4) พ.ศ. 2561

ค่าใช้จ่ายในการเลือกตั้ง

จำนวน

2,000 บาท

ค่าใช้จ่ายในการเลือกตั้งขององค์กรปกครองส่วนท้องถิ่นตามที่กฎหมายกำหนด อีกทั้งให้ความร่วมมือในการประชาสัมพันธ์ การรณรงค์ หรือการให้ข้อมูลข่าวสาร แก่ประชาชนให้ทราบ ถึงสิทธิและหน้าที่และการมีส่วนร่วมทางการเมืองในการเลือกตั้งสมาชิกสภาผู้แทนราษฎรตามความเหมาะสม โดยคำนึงถึงฐานะการคลัง ขององค์กรปกครองส่วนท้องถิ่น (สำนักปลัด)

- เป็นไปตามกฎหมาย ระเบียบ และหนังสือสั่งการ ดังนี้

- 1) หนังสือกระทรวงมหาดไทย ด่วนที่สุด ที่ มท 0808.2/ว 5013 ลงวันที่ 26 สิงหาคม 2563 เรื่อง ชักซ้อมแนวทางการตั้งงบประมาณ เพื่อเป็นค่าใช้จ่ายในการเลือกตั้งสมาชิกสภาท้องถิ่นหรือผู้บริหาร

ค่าลงทะเบียนในการฝึกอบรม

จำนวน

60,000 บาท

เพื่อจ่ายเป็นค่าใช้จ่ายในการฝึกอบรมกรณีพิเศษที่เทศบาล ตำบลนาซอ ไม่ได้เป็น หน่วยงานจัดฝึกอบรมเอง และมีความจำเป็นต้องส่งเจ้าหน้าที่ของเทศบาล ตำบลนาซอเข้าร่วมการฝึกอบรมกับหน่วยงานอื่น (สำนักปลัด)

- เป็นไปตามกฎหมาย ระเบียบ และหนังสือสั่งการ ดังนี้

- 1) ระเบียบกระทรวงมหาดไทยว่าด้วยค่าใช้จ่ายในการฝึกอบรม ขององค์กรปกครองส่วนท้องถิ่น พ.ศ. 2557

โครงการส่งเสริมคุณธรรมจริยธรรมภายในองค์กร
เพื่อจ่ายเป็นค่าใช้จ่ายในการดำเนินโครงการส่งเสริมคุณธรรม
จริยธรรม ภายในองค์กร โดยมีค่าใช้จ่ายประกอบด้วย ค่าใช้
จ่ายในพิธีเปิดและ ปิดการฝึกอบรม ค่าวัสดุ เครื่องเขียน
และอุปกรณ์ ค่าประกาศนียบัตร ค่าถ่ายเอกสาร ค่าพิมพ์
เอกสารและสิ่งพิมพ์ ค่าหนังสือสำหรับผู้เข้ารับ การฝึก
อบรม ค่าใช้จ่ายในการติดต่อสื่อสาร ค่าเช่าอุปกรณ์ต่างๆ
ในการฝึกอบรม ค่ากระเป๋หรือสิ่งที่ใช้บรรจุเอกสารสำหรับ
ผู้เข้ารับ การฝึกอบรม ค่าของสมนาคุณในการดูงาน ค่า
อาหารว่างและเครื่องดื่ม ค่าสมนาคุณวิทยากร ค่าอาหาร
ค้ายานพาหนะ ค่าป้ายโครงการ ค่าใช้จ่ายอื่นที่จำเป็นใน
การอบรมสำหรับการจัดทำโครงการ ฯลฯ (สำนักปลัด)

จำนวน

30,000 บาท

- เป็นไปตามกฎหมาย ระเบียบ และหนังสือสั่งการ ดังนี้

1) ระเบียบกระทรวงมหาดไทย ว่าด้วยค่าใช้จ่ายในการ
ฝึกอบรมขององค์กรปกครองส่วนท้องถิ่น พ.ศ. 2557

(แผนพัฒนาท้องถิ่น พ.ศ. 2566 - 2570 ลำดับที่ 8
หน้า 74)

ค่าวัสดุ

รวม

341,000 บาท

วัสดุสำนักงาน

จำนวน

50,000 บาท

เพื่อจ่ายเป็นค่าวัสดุสำนักงาน เช่น หนังสือ เครื่องคิดเลข
ขนาดเล็ก เครื่องเจาะกระดาษขนาดเล็ก ที่เย็บกระดาษขนาด
เล็ก ไม้บรรทัดเล็ก กรรไกร แก้วพลาสติก ตรายาง ที่ฉูพื้น
ตะแกรงวางเอกสาร เครื่องตัดโฟม เครื่องตัดกระดาษ เครื่อง
เย็บกระดาษ กุญแจ ภาพเขียน แผนที่ พระบรมฉายาลักษณ์
แผ่นปิดประกาศ แผ่นป้ายชื่อสำนักงาน หรือหน่วยงาน หรือ
แผ่นป้ายต่างๆ กระดาษ หมีก ดินสอ ปากกา ยางลบ น้ำยา
ลบคำผิด เทปกาว สวดเย็บกระดาษ กาว สมุด ของเอกสาร
ตลับหมึก น้ำหมึกปริ้นท์ เทป พี วี ซี แบบใส น้ำยาลบ
กระดาษไข ไม้บรรทัด คลิป ตัวเย็บกระดาษ เข็มมุด กระดาษ
คาร์บอน กระดาษไข แฟ้ม สมุดบัญชี สมุดประวัติข้าราชการ
แบบพิมพ์ ผ้าสาหลี ธงชาติ สิ่งพิมพ์ที่ได้จากการซื้อ ของใช้ใน
การบรรจุ หีบห่อ น้ำมัน ไข ซีเมนต์ น้ำดื่มสำหรับบริการ
ประชาชนในสำนักงาน พวงมาลา พวงมาลัย กรวยดอกไม้
 ฯลฯ (สำนักปลัด)

- เป็นไปตามกฎหมาย ระเบียบ และหนังสือสั่งการ ดังนี้

1) หนังสือกรมส่งเสริมการปกครองท้องถิ่น ที่ มท 0808.2/ว
1095 ลงวันที่ 28 พฤษภาคม 2564 เรื่อง รูปแบบและการ
จำแนกประเภทรายรับ-รายจ่าย งบประมาณรายจ่ายประจำ
ปีขององค์กรปกครองส่วนท้องถิ่น

วัสดุไฟฟ้าและวิทยุ

จำนวน

5,000 บาท

เพื่อจ่ายเป็นค่าวัสดุไฟฟ้าและวิทยุ เช่น พิวส์ เทปพันสายไฟฟ้า สายไฟฟ้า หลอดไฟฟ้า เชื่อมขัดรีดสายไฟ ปลั๊กไฟฟ้า สวิตช์ไฟฟ้า หลอดวิทยุทรานซิสเตอร์และชิ้นส่วนวิทยุ ลูกถ้วย สายอากาศ รีซีเตอร์ มูฟวี่งคอยส์คอมเดนเซอร์ ขา หลอดฟลูออเรสเซนต์ เบรกเกอร์ สายอากาศหรือเสาอากาศ สำหรับวิทยุ เครื่องรับโทรทัศน์ จานรับสัญญาณดาวเทียม แบตเตอรี่โซล่าเซลล์ กล่องรับสัญญาณ ฯลฯ (สำนักปลัด)

- เป็นไปตามกฎหมาย พระราชบัญญัติ ระเบียบ และหนังสือสั่งการ ดังนี้

- 1) หนังสือกรมส่งเสริมการปกครองท้องถิ่น ที่ มท 0808.2/ว 1095 ลงวันที่ 28 พฤษภาคม 2564 เรื่อง รูปแบบและการจำแนกประเภทรายรับ-รายจ่าย งบประมาณจ่ายประจำปี ขององค์กรปกครองส่วนท้องถิ่น

วัสดุงานบ้านงานครัว

จำนวน

30,000 บาท

เพื่อจ่ายเป็นค่าวัสดุงานบ้านงานครัว เช่น หม้อ กระทะ กะละมัง ตะหลิว กรอบรูป มีด ถาด แก้วน้ำ จารรอง ถ้วย ชาม ซ้อนส้อม กระจกเงา โถงน้ำ ที่นอน กระจาด เต้าไฟฟ้า เต้าน้ำมัน เตาไรต์ เครื่องบดอาหาร เครื่องตีไข่ไฟฟ้า เครื่องปั่น ขนมัน กระทะไฟฟ้า หม้อไฟฟ้ารวมถึงหม้อหุงข้าวไฟฟ้า กระจกน้ำร้อน กระจกน้ำแข็ง ถังแก๊ส เตา สายยางฉีดน้ำ อ่างล้างจาน ถังน้ำ ผงซักฟอก สบู่ น้ำยาดับกลิ่น แปรง ไม้กวาด เข่ง มุ้ง ผ้าปูที่นอน ปลอกหมอน หมอน ผ้าห่ม ผ้าปูโต๊ะ น้ำจืดที่ซื้อจากตอกเอกชน ฯลฯ (สำนักปลัด)

- เป็นไปตามกฎหมาย พระราชบัญญัติ ระเบียบ และหนังสือสั่งการ ดังนี้

- 1) หนังสือกรมส่งเสริมการปกครองท้องถิ่น ที่ มท 0808.2/ว 1095 ลงวันที่ 28 พฤษภาคม 2564 เรื่อง รูปแบบและการจำแนกประเภทรายรับ-รายจ่าย งบประมาณรายจ่ายประจำปีขององค์กรปกครองส่วนท้องถิ่น

วัสดุก่อสร้าง

จำนวน

6,000 บาท

เพื่อจ่ายเป็นค่าวัสดุก่อสร้าง ได้แก่ ไม้ ต่างๆ ค้อน คีม ขะแฉง จอบ สว่าน เสียม ขวน กบไสไม้ เทปวัดระยะ เครื่องวัดขนาดเล็ก เช่น ตลับเมตร ลูกตึง สว่าน โถสว่าน อ่างล้างมือ รางพาดผ้า หน้ากากใส่เชือกเหล็ก เครื่องยิงตะปู นังร้าน น้ำมัน ทาไม้ ทินเนอร์ สี ปูนซีเมนต์ ทราย ยางมะตอย อิฐหรือซีเมนต์บล็อก กระเบื้อง สี กระจกสี ตะปู เหล็กเส้น แปรงทาสี ปูนขาว แผ่นดินเหนียวสังเคราะห์ ฯลฯ (สำนักปลัด)

- เป็นไปตามกฎหมาย ระเบียบ และหนังสือสั่งการ ดังนี้
1) หนังสือกรมส่งเสริมการปกครองส่วนท้องถิ่น ที่ มท 0808.2/ว1095 ลงวันที่ 28 พฤษภาคม เรื่อง รูปแบบและการจำแนกประเภทรายรับ-รายจ่าย งบประมาณรายจ่ายประจำปีขององค์กรปกครองส่วนท้องถิ่น

วัสดุเชื้อเพลิงและหล่อลื่น

จำนวน 180,000 บาท

เพื่อจ่ายเป็นค่าวัสดุเชื้อเพลิงและหล่อลื่น เช่น แก๊สหุงต้ม น้ำมันเชื้อเพลิง น้ำมันก๊าด น้ำมันเบนซิน น้ำมันเตา น้ำมันจารบี น้ำมันเครื่อง ถ่าน ก๊าซ น้ำมันเกียร์ น้ำมันหล่อลื่น ฯลฯ (สำนักปลัด)

- เป็นไปตามกฎหมาย พระราชบัญญัติ ระเบียบ และหนังสือสั่งการ ดังนี้

1) หนังสือกรมส่งเสริมการปกครองส่วนท้องถิ่น ที่ มท 0808.2/ว1095 ลงวันที่ 28 พฤษภาคม 2564 เรื่อง รูปแบบและการจำแนกประเภทรายรับ-รายจ่ายประจำปีขององค์กรปกครองส่วนท้องถิ่น

วัสดุวิทยาศาสตร์หรือการแพทย์

จำนวน 10,000 บาท

เพื่อใช้จ่ายเป็นค่าวัสดุวิทยาศาสตร์หรือการแพทย์ เช่น สาลี ผ้าพันแผล ยาและเวชภัณฑ์ แอลกอฮอล์ ฟิล์มเอ็กซเรย์ เคมีภัณฑ์ ออกซิเจน น้ำยาต่างๆ เลือด สายยาง ลูกยาง หลอดแก้ว ลวดเชื่อมเงินถุงเงิน กระดาษกาวทอง ฯลฯ (สำนักปลัด)

-เป็นไปตามกฎหมาย ระเบียบ และหนังสือสั่งการ ดังนี้

1) หนังสือกรมส่งเสริมการปกครองส่วนท้องถิ่น ที่ มท 0808.2/ว1095 ลงวันที่ 28 พฤษภาคม 2564 เรื่อง รูปแบบและการจำแนกประเภทรายรับ-รายจ่าย งบประมาณประจำปีขององค์กรปกครองส่วนท้องถิ่น

วัสดุการเกษตร

จำนวน 10,000 บาท

เพื่อจ่ายเป็นค่าวัสดุการเกษตร เช่น เคียว สปริงเกอร์ (Sprinkler) จอบหมุน จานพรวน ผานไถกระทะ คราดซี่พรวนดินระหว่างแถว เครื่องดักแมลง ตะแกรงร่อนเบนโรสสอน (สำเร็จรูป) กระชัง มีดตัดต้นไม้ ปุ๋ย ยาป้องกันและกำจัดศัตรูพืชและสัตว์ อาหารสัตว์ พันธุ์สัตว์ปีกและสัตว์น้ำ น้ำเชื้อพันธุ์ วัสดุเพาะชำ อุปกรณ์ในการขยายพันธุ์พืช เช่น ใบมีด เชือก ผู้โบหรือผ้าพลาสติก หน้ากากป้องกันแก๊สพิษ ฯลฯ (สำนักปลัด)

- เป็นไปตามกฎหมาย ระเบียบ และหนังสือสั่งการ ดังนี้

1) หนังสือกรมส่งเสริมการปกครองส่วนท้องถิ่น ที่ มท 0808.2/ว1095 ลงวันที่ 28 พฤษภาคม 2564 เรื่อง รูปแบบ และการจำแนกประเภทรายรับ-รายจ่าย งบประมาณประจำปีขององค์กรปกครองส่วนท้องถิ่น

วัสดุคอมพิวเตอร์

จำนวน 50,000 บาท

เพื่อจ่ายเป็นค่าวัสดุคอมพิวเตอร์ เช่น หัวพิมพ์หรือแถบพิมพ์ สำหรับเครื่องพิมพ์คอมพิวเตอร์ ตลับผงหมึกสำหรับเครื่องพิมพ์แบบเลเซอร์ กระดาษห่อเนื่อง สายเคเบิล ซีดีรอมไดรฟ์ แผ่นกรองแสง แผงแป้นอักขระหรือแป้นพิมพ์ เมนบอร์ด เมมโมรี่ชิป เช่น Ram คัดซีพียู เมาส์ พริ้นเตอร์สวิตซ์บ็อกซ์ เครื่องกระจานสัญญาณ แผ่นวงจรอิเล็กทรอนิกส์ เป็นต้น เครื่องอ่านและบันทึกข้อมูลแบบต่างๆ เช่น แบบ ดิสเกตต์ แบบฮาร์ดดิสต์ แบบซีดีรอม แบบออฟติคัล ฯลฯ (สำนักปลัด)

- เป็นไปตามกฎหมาย ระเบียบ และหนังสือสั่งการ ดังนี้

1) หนังสือกรมส่งเสริมการปกครองส่วนท้องถิ่น ที่ มท 0808.2/ว1095 ลงวันที่ 28 พฤษภาคม 2564 เรื่อง รูปแบบ และการจำแนกประเภทรายรับ-รายจ่าย งบประมาณประจำปีขององค์กรปกครองส่วนท้องถิ่น

ค่าสาธารณูปโภค

รวม 374,000 บาท

ค่าไฟฟ้า

จำนวน 250,000 บาท

เพื่อจ่ายเป็นค่าไฟฟ้าในสำนักงานเทศบาลตำบลนาซอ หรือ อาคารสถานที่ที่อยู่ในความดูแลรับผิดชอบของเทศบาลตำบลนาซอ (สำนักปลัด)

- เป็นไปตามกฎหมาย ระเบียบ และหนังสือสั่งการ ดังนี้

1) ระเบียบกระทรวงมหาดไทยว่าด้วยการเบิกค่าใช้จ่ายในการบริหารงานขององค์กรปกครองส่วนท้องถิ่น พ.ศ. 2562

ค่าบริการโทรศัพท์

จำนวน 2,000 บาท

เพื่อจ่ายเป็นค่าโทรศัพท์พื้นฐาน และให้หมายความรวมถึง ค่าใช้จ่ายเพื่อให้ได้ใช้บริการดังกล่าวและค่าใช้จ่ายที่เกิดขึ้น เกี่ยวกับการใช้บริการ เช่น ค่าเช่าเครื่อง ค่าเช่าหมายเลข โทรศัพท์ ค่าบำรุงรักษาสาย ฯลฯ

- เป็นไปตามกฎหมาย ระเบียบ และหนังสือสั่งการ ดังนี้

1) ระเบียบกระทรวงมหาดไทยว่าด้วยการเบิกค่าใช้จ่ายในการบริหารงานขององค์กรปกครองส่วนท้องถิ่น พ.ศ. 2562

ค่าบริการไปรษณีย์	จำนวน	5,000 บาท
<p>เพื่อจ่ายเป็นค่าบริการไปรษณีย์ ค่าฝากส่งไปรษณีย์ ค่าบริการไปรษณีย์ตอบรับ ค่าดวงตราไปรษณีย์ หรือค่าเช่าตู้ไปรษณีย์ ค่าธรรมเนียมการโอนเงิน ฯลฯ (สำนักปลัด)</p> <p>- เป็นไปตามกฎหมาย ระเบียบ และหนังสือสั่งการ ดังนี้</p> <p>1)ระเบียบกระทรวงมหาดไทยว่าด้วยการเบิกค่าใช้จ่ายในการบริหารงานขององค์กรปกครองส่วนท้องถิ่น พ.ศ. 2562</p>		
ค่าบริการสื่อสารและโทรคมนาคม	จำนวน	100,000 บาท
<p>เพื่อจ่ายเป็นค่าบริการสื่อสารและโทรคมนาคม รวมถึงค่าใช้จ่ายเพื่อให้ได้มาซึ่งบริการสื่อสารโทรคมนาคม เช่น ค่าใช้จ่ายเกี่ยวกับการใช้ระบบและค่าใช้จ่ายอินเทอร์เน็ต ฯลฯ (สำนักปลัด)</p> <p>- เป็นไปตามกฎหมาย ระเบียบ และหนังสือสั่งการ ดังนี้</p> <p>1)ระเบียบกระทรวงมหาดไทยว่าด้วยการเบิกค่าใช้จ่ายในการบริหารงานขององค์กรปกครองส่วนท้องถิ่น พ.ศ. 2562</p>		
ค่าเช่าพื้นที่เว็บไซต์ และค่าธรรมเนียมที่เกี่ยวข้อง	จำนวน	17,000 บาท
<p>เพื่อจ่ายเป็นค่าเช่าพื้นที่เว็บไซต์และค่าธรรมเนียมที่เกี่ยวข้อง (ระบบCLOUD, HOSTING) ฯลฯ (สำนักปลัด)</p> <p>- เป็นไปตามกฎหมาย ระเบียบ และหนังสือสั่งการ ดังนี้</p> <p>1)ระเบียบกระทรวงมหาดไทยว่าด้วยการเบิกค่าใช้จ่ายในการบริหารงานขององค์กรปกครองส่วนท้องถิ่น พ.ศ. 2562</p>		
งบเงินอุดหนุน	รวม	38,000 บาท
เงินอุดหนุน	รวม	38,000 บาท
เงินอุดหนุนองค์กรปกครองส่วนท้องถิ่น		

โครงการศูนย์ปฏิบัติการร่วมในการช่วยเหลือประชาชนของ
องค์กรปกครองส่วนท้องถิ่น อำเภอวานรนิวาส จังหวัด
สกลนคร จำนวน 16,000 บาท

โครงการศูนย์ปฏิบัติการร่วมในการช่วยเหลือประชาชนของ
องค์กรปกครองส่วนท้องถิ่น อำเภอวานรนิวาส จังหวัด
สกลนคร ประจำปีงบประมาณ พ.ศ. 2569 ดำเนินการโดย
องค์การบริหารส่วนตำบลศรีวิชัย (แผนพัฒนาท้องถิ่น พ.ศ.
2566 - 2570 เพิ่มเติมครั้งที่ 8/2568 ลำดับที่ 00 หน้า
00)

- เป็นไปตามกฎหมาย ระเบียบ และหนังสือสั่งการ ดังนี้

- 1) ระเบียบกระทรวงมหาดไทย ว่าด้วยเงินอุดหนุนของ
องค์กรปกครองส่วนท้องถิ่น พ.ศ. 2559 แก้ไขเพิ่มเติมถึง
(ฉบับที่ 2) พ.ศ. 2563
- 2) หนังสือกระทรวงมหาดไทย ด่วนที่สุด ที่ มท 0808.2/ว
4750 ลงวันที่ 14 สิงหาคม 2563 ระเบียบกระทรวง
มหาดไทย ว่าด้วยเงินอุดหนุนขององค์กรปกครองส่วนท้องถิ่น
พ.ศ.2559

เงินอุดหนุนขององค์กรศาสนา

โครงการงานฉลองก่อตั้งเมืองและบวงสรวงเมืองวานรนิวาส จำนวน 10,000 บาท

เพื่อจ่ายเป็นเงินอุดหนุนโครงการงานฉลองก่อตั้งเมืองและ
บวงสรวงเมืองวานรนิวาส ประจำปีงบประมาณ พ.ศ. 2569
ดำเนินงานโดยสภาวัฒนธรรมอำเภอวานรนิวาส(แผนพัฒนา
ท้องถิ่น พ.ศ. 2566 - 2570 เพิ่มเติม ครั้งที่ 3 ลำดับที่ 6
หน้า 73)

- เป็นไปตามกฎหมาย ระเบียบ และหนังสือสั่งการ ดังนี้

- 1) ระเบียบกระทรวงมหาดไทย ว่าด้วยเงินอุดหนุนของ
องค์กรปกครองส่วนท้องถิ่น พ.ศ. 2559แก้ไขเพิ่มเติมถึง
(ฉบับที่ 2) พ.ศ. 2563
- 2) หนังสือกระทรวงมหาดไทย ด่วนที่สุด ที่ มท 0808.2/ว
4750 ลงวันที่ 14 สิงหาคม 2563 ระเบียบกระทรวง
มหาดไทย ว่าด้วยเงินอุดหนุนขององค์กรปกครองส่วนท้องถิ่น
พ.ศ.2559

เงินอุดหนุนองค์กรการกุศล

<p>โครงการรณรงค์ด้านภัยยามยา เพื่อจ่ายเป็นเงินอุดหนุนโครงการรณรงค์ด้านภัยยามยา ประจำปีงบประมาณ พ.ศ. 2569 ดำเนินงานโดยกิ่งกาชาด อำเภอวานรนิวาส(แผนพัฒนาท้องถิ่น พ.ศ. 2566 – 2570 เพิ่มเติม ครั้งที่ 2 ลำดับที่ 1 หน้า 22) - เป็นไปตามกฎหมาย ระเบียบ และหนังสือสั่งการ ดังนี้ 1) ระเบียบกระทรวงมหาดไทย ว่าด้วยเงินอุดหนุนของ องค์กรปกครองส่วนท้องถิ่น พ.ศ. 2559แก้ไขเพิ่มเติมถึง (ฉบับที่ 2) พ.ศ. 2563 2) หนังสือกระทรวงมหาดไทย ด่วนที่สุด ที่ มท 0808.2/ว 4750 ลงวันที่ 14 สิงหาคม 2563 ระเบียบกระทรวง มหาดไทย ว่าด้วยเงินอุดหนุนขององค์กรปกครองส่วนท้องถิ่น พ.ศ.2559</p>	<p>จำนวน 12,000 บาท</p>
<p>งานวางแผนสถิติและวิชาการ</p>	<p>รวม 443,000 บาท</p>
<p> งบบุคลากร</p>	<p>รวม 443,000 บาท</p>
<p> เงินเดือน (ฝ่ายประจำ)</p>	<p>รวม 443,000 บาท</p>
<p> เงินเดือนข้าราชการ หรือพนักงานส่วนท้องถิ่น</p>	<p>จำนวน 443,000 บาท</p>
<p> เพื่อจ่ายเป็นเงินเดือน รวมถึงเงินเลื่อนขั้นเงินเดือนประจำปี ให้แก่พนักงาน จำนวน 1 อัตรา จำนวน 12 เดือน - เป็นไปตามกฎหมาย ระเบียบ และหนังสือสั่งการ ดังนี้ 1) พระราชบัญญัติระเบียบบริหารงานบุคคลส่วนท้องถิ่น พ. ศ. 2542 2) หนังสือสำนักงาน ก.จ. ก.ท. และ ก.อบต. ที่ มท 0809.2/ ว 138 ลงวันที่ 30 ธันวาคม 2558</p>	
<p>งานบริหารงานคลัง</p>	<p>รวม 3,634,880 บาท</p>
<p> งบบุคลากร</p>	<p>รวม 2,820,880 บาท</p>
<p> เงินเดือน (ฝ่ายประจำ)</p>	<p>รวม 2,820,880 บาท</p>
<p> เงินเดือนข้าราชการ หรือพนักงานส่วนท้องถิ่น</p>	<p>จำนวน 2,221,120 บาท</p>
<p> เพื่อจ่ายเป็นเงินเดือน รวมถึงเงินเลื่อนขั้นเงินเดือนประจำปี ให้แก่พนักงานเทศบาล จำนวน 5 อัตรา จำนวน 12 เดือน (กองคลัง) - เป็นไปตามกฎหมาย ระเบียบ และหนังสือสั่งการ ดังนี้ 1) พระราชบัญญัติระเบียบบริหารงานบุคคลส่วนท้องถิ่น พ. ศ. 2542 2) หนังสือสำนักงาน ก.จ. ก.ท. และ ก.อบต. ที่ มท 0809.2/ ว 138 ลงวันที่ 30 ธันวาคม 2558</p>	

เงินประจำตำแหน่ง	จำนวน	60,000 บาท
<p>เพื่อจ่ายเป็นเงินประจำตำแหน่งรายเดือนของพนักงานเทศบาล จำนวน 2 อัตรา จำนวน 12 เดือน (กองคลัง)</p> <p>- เป็นไปตามกฎหมาย ระเบียบ และหนังสือสั่งการ ดังนี้</p> <p>1) พระราชบัญญัติระเบียบบริหารงานบุคคลส่วนท้องถิ่น พ.ศ. 2542</p> <p>2) หนังสือสำนักงาน ก.จ. ก.ท. และ ก.อบต. ที่ มท 0809.2/ว 138 ลงวันที่ 30 ธันวาคม 2558</p>		
ค่าตอบแทนพนักงานจ้าง	จำนวน	491,760 บาท
<p>เพื่อจ่ายเป็นค่าตอบแทนพนักงานจ้างตามภารกิจและพนักงานจ้างทั่วไป รวมถึงเงินปรับปรุงค่าตอบแทน จำนวน 4 อัตรา จำนวน 12 เดือน (กองคลัง)</p> <p>- เป็นไปตามกฎหมาย ระเบียบ และหนังสือสั่งการ ดังนี้</p> <p>1) พระราชบัญญัติระเบียบบริหารงานบุคคลส่วนท้องถิ่น พ.ศ. 2542</p> <p>2) หนังสือสำนักงาน ก.จ. ก.ท. และ ก.อบต. ที่ มท 0809.2/ว 138 ลงวันที่ 30 ธันวาคม 2558</p>		
เงินเพิ่มต่าง ๆ ของพนักงานจ้าง	จำนวน	48,000 บาท
<p>เพื่อจ่ายเป็นเงินเพิ่มการครองชีพชั่วคราวสำหรับพนักงานจ้างตามภารกิจและพนักงานจ้างทั่วไป จำนวน 3 อัตรา จำนวน 12 เดือน(กองคลัง)</p> <p>- เป็นไปตามกฎหมาย ระเบียบ และหนังสือสั่งการ ดังนี้</p> <p>1) พระราชบัญญัติระเบียบบริหารงานบุคคลส่วนท้องถิ่น พ.ศ. 2542</p> <p>2) หนังสือสำนักงาน ก.จ. ก.ท. และ ก.อบต. ที่ มท 0809.2/ว 138 ลงวันที่ 30 ธันวาคม 2558</p>		
งบดำเนินงาน	รวม	814,000 บาท
ค่าตอบแทน	รวม	404,000 บาท
ค่าตอบแทนผู้ปฏิบัติราชการอันเป็นประโยชน์แก่องค์กรปกครองส่วนท้องถิ่น		

ฉบับร่างพระราชบัญญัติ ระเบียบ และหนังสือสั่งการ

ร่างระเบียบบริหารงานบุคคล ก.จ. ก.ท. และ ก.อบต. ที่ มท 0809.2/ว 138

ฉบับร่างพระราชบัญญัติ ระเบียบ และหนังสือสั่งการ พ.ศ. 2542

<p>คำตอบแทนบุคคลหรือคณะกรรมการที่ได้รับแต่งตั้งตาม กฎหมายว่าด้วยการจัดซื้อจัดจ้างและการบริหารพัสดุภาครัฐ คำตอบแทนผู้ปฏิบัติราชการอันเป็นประโยชน์แก่องค์กร ปกครองส่วนท้องถิ่นคำตอบแทนบุคคลหรือคณะกรรมการที่ ได้รับแต่งตั้งตามกฎหมายว่าด้วยการจัดซื้อจัดจ้างและการ บริหารพัสดุภาครัฐ เพื่อจ่ายเป็นคำตอบแทนบุคคลหรือคณะ กรรมการที่ได้รับการแต่งตั้งให้ดำเนินการเกี่ยวกับจัดซื้อจัดจ้ งตามหลักเกณฑ์ที่กำหนด (กองคลัง) - เป็นไปตามพระราชบัญญัติ ระเบียบ และหนังสือสั่งการ ดังนี้ 1) พระราชบัญญัติการจัดซื้อจัดจ้างและการบริหารพัสดุภาค รัฐพ.ศ. 2560 2) หนังสือกรมส่งเสริมการปกครองท้องถิ่น ด่วนที่สุดที่ มท 0808.2/ว 2850 ลงวันที่ 12 กันยายน 2561 เรื่อง หลักเกณฑ์การเบิกจ่ายคำตอบแทนบุคคลหรือคณะกรรมการ</p>	จำนวน	250,000 บาท
<p>ค่าเช่าบ้าน เพื่อจ่ายเป็นค่าเช่าบ้านของพนักงานส่วนท้องถิ่นตามสิทธิที่ จะได้รับ(กองคลัง) - เป็นไปตามพระราชบัญญัติ ระเบียบ และหนังสือสั่งการ ดังนี้ 1) ระเบียบกระทรวงมหาดไทย ว่าด้วยค่าเช่าบ้านของ ข้าราชการส่วนท้องถิ่น พ.ศ. 2548 และที่แก้ไขเพิ่มเติมถึง (ฉบับที่ 4) พ.ศ. 2562 2) หนังสือกระทรวงมหาดไทย ที่ มท 0808.2/ว 5862 ลงวัน ที่ 12 ตุลาคม 2559 เรื่อง หลักเกณฑ์และวิธีการเกี่ยวกับการ เบิกจ่ายเงินค่าเช่าบ้านของข้าราชการส่วนท้องถิ่น</p>	จำนวน	144,000 บาท
<p>เงินช่วยเหลือการศึกษาบุตร เงินช่วยเหลือการศึกษาบุตรข้าราชการ/พนักงาน/ลูกจ้าง ประจำ เพื่อจ่ายเป็นเงินสวัสดิการเกี่ยวกับการศึกษาบุตร ให้แก่ พนักงานส่วนท้องถิ่น ฯลฯ ตามสิทธิที่ควรจะได้รับ (กอง คลัง) - เป็นไปตามพระราชบัญญัติ ระเบียบ และหนังสือสั่งการ ดังนี้ 1) ระเบียบกระทรวงมหาดไทย ว่าด้วยเงินสวัสดิการเกี่ยวกับ การศึกษาบุตรขององค์กรปกครองส่วนท้องถิ่น พ.ศ. 2563</p>	จำนวน	10,000 บาท

ค่าใช้จ่าย

รวม 330,000 บาท

รายจ่ายเพื่อให้ได้มาซึ่งบริการ

รายจ่ายเพื่อให้ได้มาซึ่งบริการ

จำนวน 10,000 บาท

เพื่อจ่ายเป็นค่ารายจ่ายเพื่อให้ได้มาซึ่งบริการต่างๆ ดังนี้ ค่าถ่ายเอกสาร ค่าเช่าเครื่องถ่ายเอกสาร ค่าเย็บหนังสือเข้าปกหนังสือ ค่าซักฟอก ค่าเช่าทรัพย์สิน ค่าธรรมเนียมต่างๆ ค่าเบี้ยประกัน ค่าโฆษณา (รายจ่ายเกี่ยวกับการจ้างเหมาโฆษณาประชาสัมพันธ์และเผยแพร่ข่าวทางวิทยุกระจายเสียงโทรทัศน์ โรงมหรสพ ค่าจัดทำเอกสาร ประชาสัมพันธ์หรือสิ่งพิมพ์ต่างๆ) ค่าใช้จ่ายในการดำเนินคดีในชั้นศาลหรืออนุญาโตตุลาการ ค่าบริการกำจัดปลวก ค่าจ้างเหมาที่มีลักษณะการจ้างทำเพื่อให้ได้มาซึ่งป้ายประชาสัมพันธ์ ป้ายชื่อสำนักงาน หรือป้ายอื่น ๆ ที่ไม่มีลักษณะเป็นสิ่งก่อสร้าง ฯลฯ (กองคลัง)

- เป็นไปตามกฎหมาย ระเบียบ และหนังสือสั่งการ ดังนี้
 - 1) ระเบียบกระทรวงมหาดไทยว่าด้วยการเบิกค่าใช้จ่ายในการบริหารงานขององค์กรปกครองส่วนท้องถิ่น พ.ศ. 2562
 - 2) หนังสือกระทรวงมหาดไทย ด่วนที่สุด ที่ มท 0808.2/ 7302 ลงวันที่ 30 กันยายน 2565

รายจ่ายเกี่ยวเนื่องกับการปฏิบัติราชการที่ไม่เข้าลักษณะรายจ่ายงบรายจ่ายอื่น ๆ

- ค่าใช้จ่ายในการเดินทางไปราชการ

จำนวน 50,000 บาท

เพื่อจ่ายเป็นค่าใช้จ่ายในการเดินทางไปราชการในราชอาณาจักรหรือการเดินทางไปต่างประเทศชั่วคราว ของพนักงานเทศบาลที่ได้รับอนุมัติให้เดินทางไปราชการ เช่น ค่าเบี้ยเลี้ยงเดินทาง ค่าเช่าที่พัก ค่าพาหนะ รวมถึงค่าเช่ายานพาหนะ ค่าเชื้อเพลิงหรือพลังงานสำหรับยานพาหนะ ฯลฯ (กองคลัง)

- เป็นไปตามพระราชบัญญัติ ระเบียบ และหนังสือสั่งการ ดังนี้

- 1) ระเบียบกระทรวงมหาดไทยว่าด้วยค่าใช้จ่ายในการเดินทางไปราชการของเจ้าหน้าที่ท้องถิ่น พ.ศ. 2555 แก้ไขเพิ่มเติมถึง (ฉบับที่ 4) พ.ศ. 2561

ค่าลงทะเบียนในการฝึกอบรม

จำนวน

50,000 บาท

เพื่อจ่ายเป็นค่าใช้จ่ายในการฝึกอบรมกรณีพิเศษที่เทศบาลตำบลนาซอ ไม่ได้เป็นหน่วยงานจัดฝึกอบรมเอง และมีความจำเป็นต้องส่งเจ้าหน้าที่ของเทศบาลตำบลนาซอเข้าร่วมการฝึกอบรมกับหน่วยงานอื่น (กองคลัง)

- เป็นไปตามพระราชบัญญัติ ระเบียบ และหนังสือสั่งการ ดังนี้

1) ตามระเบียบกระทรวงมหาดไทยว่าด้วยค่าใช้จ่ายในการฝึกอบรมขององค์กรปกครองส่วนท้องถิ่น พ.ศ. 2557

ค่าบำรุงรักษาและซ่อมแซม

จำนวน

220,000 บาท

เพื่อจ่ายเป็นค่าซ่อมแซมบำรุงรักษาทรัพย์สินเพื่อให้สามารถใช้งานได้ตามปกติ กรณีเป็นการจ้างเหมาทั้งค่าสิ่งของและค่าแรงงาน ใช้จ่ายจากค่าใช้จ่ายส่วนที่เทศบาลตำบลนาซอเป็นผู้ดำเนินการซ่อมแซมบำรุงรักษาทรัพย์สินให้ปฏิบัติ ดังนี้ 1) ค่าจ้างเหมาแรงงานบุคคลภายนอกให้จ่ายจากค่าใช้จ่าย , 2) ค่าสิ่งของที่ซื้อมาใช้การบำรุงรักษาทรัพย์สินให้จ่ายจากค่าวัสดุ โดยแยกงบประมาณดังนี้

สำนักปลัดเทศบาล 100,000 บาท

กองคลัง 10,000 บาท

กองช่าง 100,000 บาท

กองการศึกษา 10,000 บาท

- เป็นไปตามกฎหมาย ระเบียบ และหนังสือสั่งการ ดังนี้

1) หนังสือกรมส่งเสริมการปกครองท้องถิ่น ที่ มท 0808.2/ว 1095 ลงวันที่ 28 พฤษภาคม 2564 เรื่อง รูปแบบและการจำแนกประเภทรายรับ-รายจ่าย งบประมาณรายจ่ายประจำปีขององค์กรปกครองส่วนท้องถิ่น

ค่าวัสดุ

รวม

80,000 บาท

วัสดุสำนักงาน

จำนวน

40,000 บาท

เพื่อจ่ายเป็นค่าวัสดุสำนักงาน เช่น หนังสือ เครื่องคิดเลข ขนาดเล็ก เครื่องเจาะกระดาษขนาดเล็ก ที่เย็บกระดาษขนาดเล็ก ไม้บรรทัดเหล็ก กรรไกร แก้วพลาสติก ตรายาง ที่ถูกพื้น ตะแกรงวางเอกสาร เครื่องตัดโฟม เครื่องตัดกระดาษ เครื่องเย็บกระดาษ กุญแจ ภาพเขียน แผ่นที่ พระบรมฉายาลักษณ์ แผ่นปิดประกาศ แผ่นป้ายชื่อสำนักงาน หรือหน่วยงาน หรือ แผ่นป้ายต่างๆ กระดาษ หมีก ดินสอ ปากกา ยางลบ น้ำยาลบคำผิด เทปกาว ลวดเย็บกระดาษ กาว สมุด ของเอกสาร ตลับหมึก น้ำหมึกปริ้นท์ เทป พี วี ซี แบบใส น้ำยาลบกระดาษไข ไม้บรรทัด คลิป ตัวเย็บกระดาษ เข็มหมุด

กระดาษคาร์บอน กระดาษไข แฟ้ม สมุดบัญชี สมุดประวัติ
ข้าราชการ แบบพิมพ์ ผ้าสาส์น ธงชาติ สิ่งพิมพ์ที่ได้จากการซื้อ
ของใช้ในการบรรจุที่บ่อ น้ำมัน ไข ซีเมนต์ น้ำดื่มสำหรับ
บริการประชาชนในสำนักงาน พวงมาลา พวงมาลัย กรวย
ดอกไม้ ฯลฯ (กองคลัง)

- เป็นไปตามกฎหมาย ระเบียบ และหนังสือสั่งการ ดังนี้
- 1) หนังสือกรมส่งเสริมการปกครองท้องถิ่น ที่ มท 0808.2/ว 1095 ลงวันที่ 28 พฤษภาคม 2564 เรื่อง รูปแบบและการ
จำแนกประเภทรายรับ-รายจ่าย งบประมาณรายจ่ายประจำ
ปีขององค์กรปกครองส่วนท้องถิ่น

วัสดุคอมพิวเตอร์

จำนวน 40,000 บาท

เพื่อจ่ายเป็นค่าวัสดุคอมพิวเตอร์ เช่น หัวพิมพ์หรือแถบพิมพ์
สำหรับเครื่องพิมพ์คอมพิวเตอร์ ตลับผงหมึกสำหรับเครื่อง
พิมพ์แบบเลเซอร์ กระดาษต่อเนื่อง สายเคเบิล ซีดีรอมไดรฟ์
แผ่นกรองแสง แผงแป้นอักขระหรือแป้นพิมพ์ เมมโมรี่การ์ด เม
มโมรี่ชิป เช่น Ram คัดซีทีพิดเตอร์ เมาส์ พรินเตอร์สวิต
ชิงบ็อกซ์ เครื่องกระจายสัญญาณ แผ่นวงจรอิเล็กทรอนิกส์
เป็นต้น เครื่องอ่านและบันทึกข้อมูลแบบต่างๆ เช่น แบบ
ดิสเกตต์ แบบฮาร์ดดิสก์ แบบซีดีรอม แบบออฟติคัล ฯลฯ
(กองคลัง)

- เป็นไปตามกฎหมาย ระเบียบ และหนังสือสั่งการ ดังนี้
- 1) หนังสือกรมส่งเสริมการปกครองท้องถิ่น ที่ มท 0808.2/ว 1095 ลงวันที่ 28 พฤษภาคม 2564 เรื่อง รูปแบบและการ
จำแนกประเภทรายรับ-รายจ่าย งบประมาณรายจ่ายประจำ
ปีขององค์กรปกครองส่วนท้องถิ่น

งานควบคุมภายในและการตรวจสอบภายใน

รวม 263,000 บาท

งบบุคลากร

รวม 263,000 บาท

เงินเดือน (ฝ่ายประจำ)

รวม 263,000 บาท

เงินเดือนข้าราชการ หรือพนักงานส่วนท้องถิ่น

จำนวน 263,000 บาท

เพื่อจ่ายเป็นเงินเดือน รวมถึงเงินเลื่อนขั้นเงินเดือนประจำปี
ให้แก่พนักงานเทศบาล จำนวน 1 อัตรา จำนวน 12 เดือน
-เป็นไปตามกฎหมาย ระเบียบ และหนังสือสั่งการ ดังนี้

- 1) พระราชบัญญัติระเบียบบริหารงานบุคคลส่วนท้องถิ่น พ.
ศ. 2542
- 2) หนังสือสำนักงาน ก.จ. ก.ท. และ ก.อบต. ที่ มท 0809.2/
ว 138 ลงวันที่ 30 ธันวาคม 2558

จำนวน 263,000 บาท

แผนงานการรักษาความสงบภายใน

งานป้องกันและบรรเทาสาธารณภัย	รวม	2,416,700	บาท
งบบุคลากร	รวม	2,318,000	บาท
เงินเดือน (ฝ่ายประจำ)	รวม	2,318,000	บาท
เงินเดือนข้าราชการ หรือพนักงานส่วนท้องถิ่น	จำนวน	1,376,000	บาท
เพื่อจ่ายเป็นเงินเดือน รวมถึงเงินเดือนขั้นเงินเดือนประจำปี ให้แก่พนักงานเทศบาล จำนวน 3 อัตรา จำนวน 12 เดือน (สำนักปลัด)			
- เป็นไปตามกฎหมาย ระเบียบ และหนังสือสั่งการ ดังนี้			
1) พระราชบัญญัติระเบียบบริหารงานบุคคลส่วนท้องถิ่น พ. ศ. 2542			
2) หนังสือสำนักงาน ก.จ. ก.ท. และ ก.อบต. ที่ มท 0809.2/ ว 138			
ลงวันที่ 30 ธันวาคม 2558			
เงินประจำตำแหน่ง	จำนวน	18,000	บาท
เพื่อจ่ายเป็นเงินประจำตำแหน่งรายเดือนของพนักงาน เทศบาล จำนวน 3 อัตรา จำนวน 12 เดือน (สำนักปลัด)			
- เป็นไปตามกฎหมาย ระเบียบ และหนังสือสั่งการ ดังนี้			
1) พระราชบัญญัติระเบียบบริหารงานบุคคลส่วนท้องถิ่น พ. ศ. 2542			
2) หนังสือสำนักงาน ก.จ. ก.ท. และ ก.อบต. ที่ มท 0809.2/ ว 138			
ลงวันที่ 30 ธันวาคม 2558			
ค่าตอบแทนพนักงานจ้าง	จำนวน	840,000	บาท
เพื่อจ่ายเป็นค่าตอบแทนพนักงานจ้างตามภารกิจและ พนักงานจ้างทั่วไป รวมถึงเงินปรับปรุงค่าตอบแทน จำนวน 6 อัตรา จำนวน 12 เดือน (สำนักปลัด)			
- เป็นไปตามกฎหมาย ระเบียบ และหนังสือสั่งการ ดังนี้			
1) พระราชบัญญัติระเบียบบริหารงานบุคคลส่วนท้องถิ่น พ. ศ. 2542			
2) หนังสือสำนักงาน ก.จ. ก.ท. และ ก.อบต. ที่ มท 0809.2/ ว 138			
ลงวันที่ 30 ธันวาคม 2558			
เงินเพิ่มต่าง ๆ ของพนักงานจ้าง	จำนวน	84,000	บาท
เพื่อจ่ายเป็นเงินเพิ่มการครองชีพชั่วคราวสำหรับพนักงานจ้าง ตามภารกิจและพนักงานจ้างทั่วไป จำนวน 6 อัตรา จำนวน 12 เดือน(สำนักปลัด)			

- เป็นไปตามกฎหมาย ระเบียบ และหนังสือสั่งการ ดังนี้
- 1) พระราชบัญญัติระเบียบบริหารงานบุคคลส่วนท้องถิ่น พ.ศ. 2542
- 2) หนังสือสำนักงาน ก.จ. ก.ท. และ ก.อบต. ที่ มท 0809.2/ว 138 ลงวันที่ 30 ธันวาคม 2558

งบดำเนินงาน	รวม	98,700 บาท
ค่าตอบแทน	รวม	50,000 บาท
ค่าตอบแทนผู้ปฏิบัติราชการอันเป็นประโยชน์แก่องค์กรปกครองส่วนท้องถิ่น		
ค่าป่วยการอาสาสมัครป้องกันภัยฝ่ายพลเรือน	จำนวน	50,000 บาท
- เพื่อจ่ายเป็นค่าป่วยการให้แก่อาสาสมัครป้องกันภัยฝ่ายพลเรือน(อปพร.) หรือค่าใช้จ่ายในลักษณะเดียวกันกับค่าตอบแทนหรือค่าป่วยการให้กับผู้ปฏิบัติราชการอันเป็นประโยชน์เทศบาลตำบลนาซอ และนอกพื้นที่ตามที่ได้รับมอบหมาย (สำนักปลัด)		
- เป็นไปตามพระราชบัญญัติ ระเบียบ และหนังสือสั่งการ ดังนี้		
1. ระเบียบคณะกรรมการป้องกันและบรรเทาสาธารณภัยแห่งชาติ ว่าด้วยค่าใช้จ่ายของอาสาสมัครในการป้องกันและบรรเทาสาธารณภัย พ.ศ.2560		
2. ระเบียบกระทรวงมหาดไทย ว่าด้วยการเบิกค่าใช้จ่ายให้แก่อาสาสมัครป้องกันภัยฝ่ายพลเรือนขององค์กรปกครองส่วนท้องถิ่น พ.ศ.2560		
ค่าใช้จ่าย	รวม	30,000 บาท
รายจ่ายเพื่อให้ได้มาซึ่งบริการ		

	รวม	98,700 บาท
	รวม	98,700 บาท

จ้างทำป้ายประชาสัมพันธ์การป้องกันและลดอุบัติเหตุทาง
ถนนช่วงเทศกาลสำคัญ

จำนวน

10,000 บาท

เพื่อจ่ายให้ได้ว่าซึ่งป้ายประชาสัมพันธ์การป้องกันและลด
อุบัติเหตุทางถนนช่วงเทศกาล

สำคัญ เช่น ป้ายบอกจุดอันตราย ป้ายลดความเร็ว หรือป้าย
อื่น ๆ ที่ไม่มีลักษณะเป็นสิ่งก่อสร้าง ฯลฯ (สำนักปลัด)

- เป็นไปตามกฎหมาย ระเบียบ และหนังสือสั่งการ
ดังนี้

1. หนังสือกระทรวงมหาดไทยที่ มท 0808.2/ว7302
ลงวันที่ 30 กันยายน 2565

เรื่อง หลักเกณฑ์การดำเนินการจ้างเอกชนและการเบิกจ่าย
เงินค่าจ้างเหมาบริการองค์กรปกครองส่วนท้องถิ่น

รายจ่ายเกี่ยวเนื่องกับการปฏิบัติราชการที่ไม่เข้าลักษณะรายจ่าย
งบรายจ่ายอื่น ๆ

โครงการอบรมให้ความรู้เกี่ยวกับสาธารณสุข

จำนวน

20,000 บาท

-เพื่อจ่ายเป็นค่าใช้จ่ายในการดำเนินโครงการอบรมให้ความรู้
เกี่ยวกับสาธารณสุข โดยมีค่าใช้จ่ายประกอบด้วย ค่าใช้จ่าย
ในพิธีเปิดและปิดการฝึกอบรม ค่าวัสดุ เครื่องเขียน และ
อุปกรณ์ ค่าประกาศนียบัตร ค่าถ่ายเอกสาร ค่าพิมพ์
เอกสารและสิ่งพิมพ์ ค่าหนังสือสำหรับผู้เข้ารับการฝึกอบรม
ค่าใช้จ่ายในการติดต่อสื่อสาร ค่าเช่าอุปกรณ์ผู้เข้ารับการฝึก
อบรม ค่าของสมนาคุณในการจัดงาน ค่าอาหารว่างและเครื่อง
ดื่ม ค่าสมนาคุณวิทยากร ค่าอาหาร ค่ายานพาหนะ ค่าป้าย
โครงการ ค่าใช้จ่ายอื่นที่จำเป็นในการอบรมสำหรับการจัดทำ
โครงการ ฯลฯ (สำนักปลัด)

- เป็นไปตามพระราชบัญญัติ ระเบียบ และหนังสือสั่งการ
ดังนี้

1. ระเบียบกระทรวงมหาดไทยว่าด้วยค่าใช้จ่ายในการฝึก
อบรมขององค์กรปกครองส่วนท้องถิ่น พ.ศ.2557

ค่าวัสดุ

รวม

18,700 บาท

วัสดุเครื่องดับเพลิง

จำนวน

18,700 บาท

เพื่อจ่ายเป็นค่าวัสดุเครื่องดับเพลิง เช่น วาล์วน้ำดับเพลิง
(เชื่อมกับรถดับเพลิง) ท่อสายน้ำส่ง สายดับเพลิงอุปกรณ์ดับ
ไฟป่า (เช่น สายฉีด ถัง ไม้ดับไฟ) ถังดับเพลิง ลูกบอลดับ
เพลิง ฯลฯ

-เป็นไปตามกฎหมายพระราชบัญญัติระเบียบและหนังสือสั่ง
การดังนี้

1) หนังสือกรมส่งเสริมการปกครองท้องถิ่นที่ มท 0808.2 /ว

1095 รางวัลที่ 28 พฤษภาคม 2564 เรื่องรูปแบบและการ
 จำแนกประเภทรายรับ-รายจ่าย งบประมาณรายจ่ายประจำ
 ปีขององค์กรปกครองส่วนท้องถิ่น

แผนงานการศึกษา

งานบริหารทั่วไปเกี่ยวกับการศึกษา	รวม	2,255,750	บาท
งบบุคลากร	รวม	1,927,240	บาท
เงินเดือน (ฝ่ายประจำ)	รวม	1,927,240	บาท
เงินเดือนข้าราชการ หรือพนักงานส่วนท้องถิ่น	จำนวน	1,672,120	บาท
เพื่อจ่ายเป็น			
เงินเดือน รวมถึงเงินเลื่อนขั้นเงินเดือนประจำปีให้แก่พนักงาน			
เทศบาล จำนวน 4 อัตรา จำนวน 12 เดือน (กองการศึกษา			
)			
- เป็นไปตามกฎหมาย ระเบียบ และหนังสือสั่งการ ดังนี้			
1) พระราชบัญญัติระเบียบบริหารงานบุคคลส่วนท้องถิ่น พ.			
ศ. 2542			
2) หนังสือสำนักงาน ก.จ. ก.ท. และ ก.อบต. ที่ มท 0809.2/			
ว 138 ลงวันที่ 30 ธันวาคม 2558	จำนวน	60,000	บาท
เงินประจำตำแหน่ง	จำนวน	60,000	บาท
เพื่อจ่ายเป็นเงินประจำตำแหน่งรายเดือนของพนักงาน			
เทศบาล จำนวน 2 อัตรา จำนวน 12 เดือน (กองการศึกษา)			
- เป็นไปตามกฎหมาย ระเบียบ และหนังสือสั่งการ ดังนี้			
1) พระราชบัญญัติระเบียบบริหารงานบุคคลส่วนท้องถิ่น พ.			
ศ. 2542			
2) หนังสือสำนักงาน ก.จ. ก.ท. และ ก.อบต. ที่ มท 0809.2/			
ว 138 ลงวันที่ 30 ธันวาคม 2558	จำนวน	195,120	บาท
ค่าตอบแทนพนักงานจ้าง	จำนวน	195,120	บาท
"เพื่อจ่ายเป็นค่าตอบแทนพนักงานจ้างตามภารกิจรวมถึงเงิน			
ปรับปรุงค่าตอบแทน จำนวน 1			
อัตรา จำนวน 12 เดือน (กองการศึกษา)			
- เป็นไปตามกฎหมาย ระเบียบ และหนังสือสั่งการ ดังนี้			
1) พระราชบัญญัติระเบียบบริหารงานบุคคลส่วนท้องถิ่น พ.			
ศ. 2542			
2) หนังสือสำนักงาน ก.จ. ก.ท. และ ก.อบต. ที่ มท 0809.2/			
ว 138 ลงวันที่ 30 ธันวาคม 2558"			
งบดำเนินงาน	รวม	328,510	บาท
ค่าตอบแทน	รวม	54,000	บาท

คำตอบแทนผู้ปฏิบัติราชการอันเป็นประโยชน์แก่องค์กรปกครองส่วนท้องถิ่น

ค่าสมนาคุณกรรมการสอบคัดเลือก เพื่อจ่ายเป็นค่าคณะกรรมการประเมินผลงานเลื่อนระดับของ พนักงานเทศบาลครู	จำนวน	20,000	บาท
ค่าเช่าบ้าน	จำนวน	4,000	บาท

"เพื่อจ่ายเป็นค่าเช่าบ้านของพนักงานส่วนท้องถิ่นตามสิทธิที่จะได้รับ(กองการศึกษา)

- เป็นไปตามกฎหมาย ระเบียบ และหนังสือสั่งการ ดังนี้

1) ระเบียบกระทรวง

มหาดไทย ว่าด้วยค่าเช่าบ้านของข้าราชการส่วนท้องถิ่น พ.

ศ. 2548 และที่แก้ไขเพิ่มเติมถึง (ฉบับที่ 4) พ.ศ. 2562

2) หนังสือกระทรวงมหาดไทย ที่ มท 0808.2/

ว 5862 ลงวันที่ 12 ตุลาคม 2559 เรื่อง หลักเกณฑ์และวิธีการเกี่ยวกับการเบิกจ่ายเงินค่าเช่าบ้านของข้าราชการส่วนท้องถิ่น"

เงินช่วยเหลือการศึกษาบุตร

เงินช่วยเหลือการศึกษาบุตรข้าราชการ/พนักงาน/ลูกจ้างประจำ	จำนวน	30,000	บาท
---	-------	--------	-----

"เพื่อจ่ายเป็นเงินสวัสดิการเกี่ยวกับการศึกษา

บุตร ให้แก่พนักงานส่วนท้องถิ่น ฯลฯ ตามสิทธิที่ควรจะได้รับ (กองการศึกษา)

- เป็นไปตาม

พระราชบัญญัติ ระเบียบ และหนังสือสั่งการ ดังนี้

1) ระเบียบกระทรวง

มหาดไทย ว่าด้วยเงินสวัสดิการเกี่ยวกับการศึกษาบุตรขององ

ค์กรปกครองส่วนท้องถิ่น พ.ศ. 2563"

ค่าใช้จ่าย รายจ่ายเพื่อให้ได้มาซึ่งบริการ	รวม	154,510	บาท
--	-----	---------	-----

รายจ่ายเพื่อให้ได้มาซึ่งบริการ

จำนวน

10,000 บาท

"เพื่อจ่ายเป็นค่าใช้จ่ายเพื่อให้ได้มาซึ่งบริการ

ต่างๆ ดังนี้ ค่าถ่ายเอกสาร ค่าเช่าเครื่องถ่ายเอกสาร ค่าเย็บหนังสือเข้าปกหนังสือ ค่าซักรีด ค่าเช่าทรัพย์สิน ค่าธรรมเนียมต่างๆ ค่าเบี้ยประกัน ค่าโฆษณา (รายจ่ายเกี่ยวกับการจ้างเหมาโฆษณาประชาสัมพันธ์และเผยแพร่ข่าวทางวิทยุกระจายเสียง โทรทัศน์ โรงมหรสพ ค่าจัดทำเอกสาร ประชาสัมพันธ์หรือสิ่งพิมพ์ต่างๆ) ค่าใช้จ่ายในการดำเนินคดีในชั้นศาลหรืออนุญาตตุลาการ ค่าบริการกำจัดปลวก ค่าจ้างเหมาที่มีลักษณะการจ้างทำเพื่อให้ได้มาซึ่งป้ายประชาสัมพันธ์ ป้ายชื่อสำนักงาน หรือป้ายอื่น ๆ ที่ไม่มีลักษณะเป็นสิ่งก่อสร้าง ฯลฯ (กองการศึกษา)

- เป็นไปตามกฎหมาย ระเบียบ และหนังสือสั่งการ ดังนี้

- 1) ระเบียบกระทรวงมหาดไทยว่าด้วยการเบิกค่าใช้จ่ายในการบริหารงานขององค์กรปกครองส่วนท้องถิ่น พ.ศ. 2562
- 2) หนังสือกระทรวงมหาดไทย ค่วนที่สุด ที่ มท 0808.2/ว 7302 ลงวันที่ 30 กันยายน 2565"

รายจ่ายเกี่ยวเนื่องกับการปฏิบัติราชการที่ไม่เข้าลักษณะรายจ่ายงบรายจ่ายอื่น ๆ

จำนวน

49,510 บาท

ค่าใช้จ่ายในการเดินทางไปราชการ

"เพื่อจ่ายเป็นค่าใช้จ่ายในการเดินทางไปราชการในราชอาณาจักรหรือการเดินทางไปต่างประเทศ

ชั่วคราว ของพนักงานเทศบาลที่ได้รับอนุมัติให้เดินทางไปราชการ เช่น ค่าเบี้ยเลี้ยงเดินทาง ค่าเช่าที่พัก ค่าพาหนะ รวมถึงค่าเช่ายานพาหนะ ค่าเชื้อเพลิงหรือพลังงานสำหรับยานพาหนะ ฯลฯ (กองการศึกษา)

- เป็นไปตาม

พระราชบัญญัติ ระเบียบ และหนังสือสั่งการ ดังนี้

- 1) ระเบียบกระทรวงมหาดไทยว่าด้วยค่าใช้จ่ายในการเดินทางไปราชการของเจ้าหน้าที่ท้องถิ่น พ.ศ. 2555 แก้ไขเพิ่มเติมถึง (ฉบับที่ 4) พ.ศ. 2561"

ค่าลงทะเบียนในการฝึกอบรม

จำนวน

35,000 บาท

"เพื่อจ่ายเป็นค่าใช้จ่ายในการฝึกอบรมกรณีเทศบาลตำบล
นา

ขอ ไม่ได้เป็นหน่วยงานจัดฝึกอบรมเอง และมีความจำเป็นต้
องส่งเจ้าหน้าที่ของเทศบาลตำบลนาขอเข้าร่วมการฝึกอบรม
กับหน่วยงานอื่น (กองการศึกษา)

- เป็นไปตาม

พระราชบัญญัติ ระเบียบ และหนังสือสั่งการ ดังนี้

1) ระเบียบกระทรวงมหาดไทยว่าด้วยค่าใช้จ่ายในการฝึ
อบรมขององค์กรปกครองส่วนท้องถิ่น พ.ศ. 2557"

โครงการจัดกิจกรรมวันเด็กแห่งชาติ

จำนวน

60,000 บาท

"เพื่อจ่ายเป็นค่าใช้จ่ายในการดำเนินโครงการจัดกิจกรรมวัน
เด็กแห่ง

ชาติ โดยมีค่าใช้จ่ายประกอบด้วย ค่าอาหารว่างและเครื่อง
ดื่ม ค่าอาหารและเครื่องดื่มไม่มีแอลกอฮอล์ ค่าใช้จ่ายเกี่ยว
กับสถานที่และค่าใช้จ่ายอื่นๆ ที่จำเป็นและเกี่ยวข้อง ค่าเช่า
หรือค่าบริการวัสดุอุปกรณ์ที่จำเป็นในการจัดงาน เช่น เครื่อง
งโปรเจคเตอร์ เครื่องเสียง เตนท์ เวที ค่าใช้จ่ายในการตกแต่ง
จัดสถานที่ ค่าใช้จ่ายในการประกวดหรือแข่งขัน ได้แก่ ค
าตอบแทนกรรมการตัดสิน ค่าโลโก้ หรือถ้วยรางวัลที่มอบให้ผู้ช
นะการประกวดหรือการแข่งขันเป็นการประกาศเกียรติคุณ เ
จินหรือของรางวัลที่มอบให้ผู้ชนะการประกวดหรือแข่งขัน ค่า
จ้างเหมาจัดนิทรรศการ ค่านิทรรศการ การแสดง และค่าใช้จ่ายใ
นการโฆษณาประชาสัมพันธ์งาน เช่น สื่อประเภทสิ่งพิมพ์ต่าง
ๆ ค่าใช้จ่ายในการออกอากาศทางวิทยุ ค่าจ้างเหมาทำป้ายโ
ฆษณาหรือสิ่งพิมพ์ ค่าใช้จ่ายอื่นๆ ที่จำเป็นและเกี่ยวข้องใน
การจัดงาน ฯลฯ (กองการศึกษา)

" - เป็นไปตาม

พระราชบัญญัติ ระเบียบ และหนังสือสั่งการ ดังนี้

1) ระเบียบกระทรวง

มหาดไทย ว่าด้วยการเบิกค่าใช้จ่ายในการจัดงาน การจัดกิจก
กรรมสาธารณะ การส่งเสริมกีฬาและการแข่งขันกีฬาของ
องค์กรปกครองส่วนท้องถิ่น พ.ศ. 2564

(แผนพัฒนาท้องถิ่น พ.

ศ. 2566 - 2570 ลำดับที่ 7 หน้า 48)"

คำวัสดุ	รวม	120,000	บาท
วัสดุสำนักงาน	จำนวน	40,000	บาท

เพื่อจ่ายเป็นคำวัสดุสำนักงาน

งาน เช่น หนังสือ เครื่องคิดเลขขนาดเล็ก เครื่องเจาะกระดาษขนาดเล็ก ที่เย็บกระดาษขนาดเล็ก ไม้บรรทัดเหล็ก กรรไกร แก้วพลาสติก ตรายาง ที่ถูพื้น ตะแกรงวางเอกสาร เครื่องตัดโฟม เครื่องตัดกระดาษ เครื่องเย็บกระดาษ กุญแจ ภาพเขียน แผนที่ พระบรมฉายาลักษณ์ แผ่นปิดประกาศ แผ่นป้ายชื่อสำนักงาน หรือหน่วยงาน หรือแผ่นป้ายต่างๆ กระดาษ หมีก ดินสอ ปากกา ยางลบ น้ำยาลบคำผิด เทปกาว สวดเย็บกระดาษ กาว สมุด ของเอกสาร ตลับผงหมึก น้ำหมึกปริ้นท์ เทป พี วี ซี แบบใส น้ำยาลบกระดาษไข ไม้บรรทัด คลิป ตัวเย็บกระดาษ เข็มหมุด กระดาษคาร์บอน กระดาษไข แฟ้ม สมุดบัญชี สมุดประวัติข้าราชการ แบบพิมพ์ ผ้าสาหล่า ธงชาติ สิ่งพิมพ์ที่ได้จากการซื้อ ของใช้ในการบรรจุหีบห่อ น้ำมัน ไซ" ซีฟิ่ง น้ำดื่มสำหรับบริการประชาชนในสำนักงาน พวงมาลา พวงมาลัย กรวยดอกไม้ ฯลฯ (กองการศึกษา)

- เป็นไปตามกฎหมาย ระเบียบ และหนังสือสั่งการ ดังนี้

1) หนังสือกรมส่งเสริมการปกครองท้องถิ่น ที่ มท 0808.2/ว 1095 ลงวันที่ 28 พฤษภาคม 2564 เรื่อง รูปแบบและการจำแนกประเภทรายรับ-

รายจ่าย งบประมาณรายจ่ายประจำปีขององค์กรปกครองส่วนท้องถิ่น "

วัสดุงานบ้านงานครัว	จำนวน	40,000	บาท
---------------------	-------	--------	-----

เพื่อจ่ายเป็นคำวัสดุงานบ้านงานครัว

ครัว เช่น หม้อ กระทะ กะละมัง ตะหลิว กรอบรูป มีด ถาด แก้วน้ำ จานรอง ถ้วยชาม ซ้อนส้อม กระจกเงา โถงน้ำ ที่นอน กระโถน เต้าไฟฟ้า เต้าน้ำมัน เตารีด เครื่องบดอาหาร เครื่องตัดหญ้าไฟฟ้า เครื่องบึงขนมปัง กระทะไฟฟ้า หม้อไฟฟ้า รวมถึงหม้อหุงข้าวไฟฟ้า กระทะต้มน้ำร้อน กระทะต้มน้ำแข็ง ถังแก๊ส เต้า สายยาฉีดน้ำ อ่างล้างจาน ถังน้ำ ผงซักฟอก สบู่ น้ำยาดับกลิ่น แปรง ไม้กวาด เข่ง มุ้ง ผ้าปูที่นอน ปลอกหมอน หมอน ผ้าห่ม ผ้าปูโต๊ะ น้ำจืดที่ซื้อจากเอกชน ฯลฯ (กองการศึกษา)

- เป็นไปตาม

พระราชบัญญัติ ระเบียบ และหนังสือสั่งการ ดังนี้

1) หนังสือกรมส่งเสริมการปกครองท้องถิ่น ที่ มท 0808.2/ว 1095 ลงวันที่ 28 พฤษภาคม 2564 เรื่อง รูปแบบและการจำแนกประเภทรายรับ-

รวม	120,000	บาท
รวม	40,000	บาท
รวม	80,000	บาท

รายจ่าย งบประมาณรายจ่ายประจำปีขององค์กรปกครองส่วนท้องถิ่น"

<p>วัสดุก่อสร้าง</p> <p>"เพื่อจ่ายเป็นค่าวัสดุ ก่อสร้าง ได้แก่ ไม้ต่างๆ ค้อน คีม ชะแลง จอบ สิว เสียม เลื่อย ขวาน กบไสไม้ เทปวัดระยะ เครื่องวัดขนาดเล็ก เช่น ตลับเมตร ลูกดิ่ง สว่าน โถส้วม อ่างล้างมือ ราวพาดผ้า หน้ากากใส่เชื่อมเหล็ก เครื่องยิงตะปู นั่งร้าน น้ำมันทาไม้ ทินเนอร์ สีปูนซีเมนต์ ทราย ยางมะตอย อิฐหรือซีเมนต์บล็อก กระเบื้องสังกะสี ตะปู เหล็กเส้น แปรงทาสี ปูนขาว แผ่นดินเหนียวสังเคราะห์ ฯลฯ (กองการศึกษา)</p> <p>- เป็นไปตามกฎหมาย ระเบียบ และหนังสือสั่งการ ดังนี้ 1) กรมส่งเสริมการปกครองท้องถิ่น ที่ มท 0808.2/ว 1095 ลงวันที่ 28 พฤษภาคม 2564 เรื่อง รูปแบบและการจำแนกประเภทรายรับ-</p> <p>รายจ่าย งบประมาณรายจ่ายประจำปีขององค์กรปกครองส่วนท้องถิ่น "</p>	<p>จำนวน</p> <p>10,000 บาท</p>
---	--------------------------------

<p>วัสดุคอมพิวเตอร์</p> <p>"เพื่อจ่ายเป็นค่าวัสดุ คอมพิวเตอร์ เช่น หัวพิมพ์หรือแถบพิมพ์สำหรับเครื่องพิมพ์คอมพิวเตอร์ ตลับผงหมึกสำหรับเครื่องพิมพ์แบบเลเซอร์ กระดาษต่อเนื่อง สายเคเบิล ซีดีรอมไดรฟ์ แผ่นกรองแสง แผงแป้นอักขระหรือแป้นพิมพ์ เมนบอร์ด เมมโมรี่ชิป เช่น Ram คัดซีพิดเตอร์ เมาส์ พริ้นเตอร์สวิตซ์บ็อกซ์ เครื่องกระจายสัญญาณ แผ่นวงจรอิเล็กทรอนิกส์ เป็นต้น เครื่องอ่านและบันทึกข้อมูลแบบต่างๆ เช่น แบบดิสเกตต์ แบบฮาร์ดดิสต์ แบบซีดีรอม แบบออฟติคอลล ฯลฯ (กองการศึกษา)</p> <p>- เป็นไปตาม พระราชบัญญัติ ระเบียบ และหนังสือสั่งการ ดังนี้ 1) หนังสือกรมส่งเสริมการปกครองท้องถิ่น ที่ มท 0808.2/ว 1095 ลงวันที่ 28 พฤษภาคม 2564 เรื่อง รูปแบบและการจำแนกประเภทรายรับ-</p> <p>รายจ่าย งบประมาณรายจ่ายประจำปีขององค์กรปกครองส่วนท้องถิ่น "</p>	<p>จำนวน</p> <p>30,000 บาท</p>
--	--------------------------------

<p>งานระดับก่อนวัยเรียนและประถมศึกษา</p>	<p>รวม</p>	<p>10,059,180 บาท</p>
<p>งบบุคลากร</p>	<p>รวม</p>	<p>3,597,680 บาท</p>
<p>เงินเดือน (ฝ่ายประจำ)</p>	<p>รวม</p>	<p>3,597,680 บาท</p>

เงินเดือนข้าราชการ หรือพนักงานส่วนท้องถิ่น	จำนวน	2,269,640 บาท
เพื่อจ่ายเป็น		
เงินเดือน รวมถึงเงินเลื่อนขั้นเงินเดือนประจำปีให้แก่พนักงาน		
ครูเทศบาล จำนวน 9		
อัตรา จำนวน 12 เดือน (กองการศึกษา)		
- เป็นไปตาม		
พระราชบัญญัติ ระเบียบ และหนังสือสั่งการ ดังนี้		
1)พระราชบัญญัติระเบียบบริหารงานบุคคลส่วนท้องถิ่น พ.		
ศ. 2542		
เงินวิทยฐานะ	จำนวน	378,000 บาท
"เพื่อจ่ายเป็นเงินวิทยฐานะชำนาญ		
การ จำนวน 5 อัตรา จำนวน 12 เดือน (กองการศึกษา)		
- เป็นไปตาม		
พระราชบัญญัติ ระเบียบ และหนังสือสั่งการ ดังนี้		
1)พระราชบัญญัติระเบียบบริหารงานบุคคลส่วนท้องถิ่น พ.		
ศ. 2542 "		
ค่าตอบแทนพนักงานจ้าง	จำนวน	854,040 บาท
"เพื่อจ่ายเป็นค่าตอบแทนพนักงานจ้างตาม		
ภารกิจ (ผู้ช่วยครูผู้ดูแลเด็ก) จำนวน 4		
อัตรา ค่าตอบแทนพนักงานจ้างทั่วไป (ผู้ดูแลเด็ก) จำนวน		
2 อัตรา รวมถึงเงินปรับปรุงเงินเดือนประจำปี จำนวน 12		
เดือน (กองการศึกษา)		
- เป็นไปตาม		
พระราชบัญญัติ ระเบียบ และหนังสือสั่งการ ดังนี้		
1) พระราชบัญญัติระเบียบบริหารงานบุคคลส่วนท้องถิ่น พ.		
ศ. 2542"		
เงินเพิ่มต่าง ๆ ของพนักงานจ้าง	จำนวน	96,000 บาท
"เพื่อจ่ายเป็นเงินเพิ่มค่าครองชีพชั่วคราวสำหรับพนักงานจ้าง		
ตาม		
ภารกิจ (ผู้ช่วยครูผู้ดูแลเด็ก) จำนวน 4 อัตรา และเงินเพิ่ม		
ค่าครองชีพชั่วคราว พนักงานจ้างทั่วไป (ผู้ดูแลเด็ก) จำนวน		
2 อัตรา จำนวน 12 เดือน จำนวน 12 เดือน		
- เป็นไปตาม		
พระราชบัญญัติ ระเบียบ และหนังสือสั่งการ ดังนี้		
1)พระราชบัญญัติระเบียบบริหารงานบุคคลส่วนท้องถิ่น พ.		
ศ. 2542 "		
งบดำเนินงาน	รวม	3,482,100 บาท

คำตอบแทน	รวม	40,000	บาท
เงินช่วยเหลือการศึกษาบุตร			
เงินช่วยเหลือการศึกษาบุตรข้าราชการ/พนักงาน/ลูกจ้าง ประจำ	จำนวน	40,000	บาท
เพื่อจ่ายเป็นเงินสวัสดิการเกี่ยวกับการศึกษา บุตร ให้แก่พนักงานครูเทศบาล ฯลฯ ตามสิทธิที่ควรจะได้รับ (กองการศึกษา)			
- เป็นไปตาม พระราชบัญญัติ ระเบียบ และหนังสือสั่งการ ดังนี้			
1) ระเบียบกระทรวง มหาดไทย ว่าด้วยเงินสวัสดิการเกี่ยวกับการศึกษาบุตรขององ ค์กรปกครองส่วนท้องถิ่น พ.ศ. 2563			
ค่าใช้จ่าย	รวม	1,670,420	บาท
รายจ่ายเพื่อให้ได้มาซึ่งบริการ			
จ้างเหมาปรับปรุงภูมิทัศน์และทำความสะอาดศูนย์พัฒนา เด็กเล็กสังกัดเทศบาลตำบลนาซอ	จำนวน	288,000	บาท
"เพื่อจ่ายเป็นค่าจ้างเหมาปรับปรุงภูมิทัศน์ในศูนย์พัฒนาเด็ก เล็ก ได้แก่ ศูนย์พัฒนาเด็กเล็กบ้านนาซอ ศูนย์พัฒนาเด็กเล็ก บ้านดอนยานาง และศูนย์พัฒนาเด็กเล็กบ้านหนองแสงคำ แ ลงานอื่นๆที่ได้รับมอบหมาย(กองการศึกษา)			
- เป็นไปตามกฎหมาย ระเบียบ และหนังสือสั่งการ ดังนี้			
1) หนังสือกระทรวงมหาดไทย ด่วนที่สุด ที่ มท 0808.2/ว 7302 ลงวันที่ 30 กันยายน 2565 "			

รายจ่ายเกี่ยวเนื่องกับการปฏิบัติราชการที่ไม่เข้าลักษณะรายจ่าย
งบรายจ่ายอื่น ๆ

ค่าใช้จ่ายในการเดินทางไปราชการ จำนวน 35,000 บาท

"เพื่อจ่ายเป็นค่าใช้จ่ายในการเดินทางไปราชการในราชอาณาจักรหรือการเดินทางไปต่างประเทศ

ชั่วคราว ของพนักงานครูเทศบาลและพนักงานจ้างที่ได้รับอนุมัติให้เดินทางไปราชการ เช่น ค่าเบี้ยเลี้ยงเดินทาง ค่าเช่าที่พัก ค่าพาหนะ รวมถึงค่าเช่ายานพาหนะ ค่าเชื้อเพลิงหรือพลังงานสำหรับยานพาหนะ ฯลฯ (กองการศึกษา)

- เป็นไปตาม

พระราชบัญญัติ ระเบียบ และหนังสือสั่งการ ดังนี้

1) ระเบียบกระทรวงมหาดไทยว่าด้วยค่าใช้จ่ายในการเดินทางไปราชการของเจ้าหน้าที่ท้องถิ่น พ.ศ. 2555 แก้ไขเพิ่มเติมถึง (ฉบับที่ 4) พ.ศ. 2561"

ค่าลงทะเบียนในการฝึกอบรม จำนวน 35,000 บาท

"เพื่อจ่ายเป็นค่าใช้จ่ายในการฝึกอบรมกรณีที่เทศบาลตำบล

นา

ขอ ไม่ได้เป็นหน่วยงานจัดฝึกอบรมเอง และมีความจำเป็นต่อ

องส่งพนักงานครูเทศบาลและพนักงานจ้าง เข้าร่วมการฝึกอบรมกับหน่วยงานอื่น (กองการศึกษา)

- เป็นไปตาม

พระราชบัญญัติ ระเบียบ และหนังสือสั่งการ ดังนี้

1) ระเบียบกระทรวงมหาดไทยว่าด้วยค่าใช้จ่ายในการฝึกอบรมขององค์กรปกครองส่วนท้องถิ่น พ.ศ. 2557"

โครงการสนับสนุนค่าใช้จ่ายการบริหารสถานศึกษา (ค่าจัดการเรียนการสอน)

จำนวน

244,800 บาท

"เพื่อจ่ายเป็นค่าใช้จ่ายโครงการสนับสนุนค่าใช้จ่ายการบริหารสถานศึกษา(ค่าจัดการเรียนการสอน)

ศูนย์พัฒนาเด็กเล็กสังกัดเทศบาลตำบลนาขอ จำนวน 3 แห่ง ได้แก่ ศูนย์พัฒนาเด็กเล็กเทศบาลตำบลนาขอ, ศูนย์พัฒนาเด็กเล็กบ้านดอนยานาง และศูนย์พัฒนาเด็กเล็กบ้านหนองแสงค่า (เงินอุดหนุนสำหรับสนับสนุนค่าจัดการเรียนการสอนของศูนย์พัฒนาเด็กเล็กรายหัว)จัดสรรสำหรับเด็กปฐมวัย อายุ 2-5 ปี อัตราคนละ 2,040 บาท/คน/ปี (กองการศึกษา)

- เป็นไปตามกฎหมาย ระเบียบ และหนังสือสั่งการ ดังนี้

1) หนังสือสำนักเลขาธิการ

คณะรัฐมนตรี ด่วนที่สุด ที่ นร 0505/18703 ลงวันที่ 27 กรกฎาคม

2565 เรื่อง การปรับอัตราเงินอุดหนุนรายหัวตามความจำเป็น

หนังสือกระทรวงมหาดไทย ด่วนที่สุด ที่ มท 0816.2 /ว 7124 ลงวัน

ที่ 22 กันยายน 2565 เรื่อง มติคณะรัฐมนตรี เรื่อง การปรับอัตราเงินอุดหนุนค่าใช้จ่ายรายหัวตามความจำเป็นพื้นฐาน (แผนพัฒนาท้องถิ่น พ.

ศ. 2566 - 2570 ลำดับที่ 5 หน้า 47)"

3) หนังสือกระทรวงมหาดไทย ด่วนที่สุด ที่ มท 0816.2/ว 5838 ลงวันที่ 30 มิถุนายน 2568 เรื่อง วิธีปฏิบัติในการจัดทำงบประมาณรายจ่ายประจำปีงบประมาณ พ.ศ. 2569 ขององค์กรปกครองส่วนท้องถิ่น กรณีเงินอุดหนุนทั่วไป ด้านการบริหารจัดการศึกษา

โครงการสนับสนุนค่าใช้จ่ายการบริหารสถานศึกษา (ค่าหนังสือเรียน, ค่าอุปกรณ์การเรียน, ค่าเครื่องแบบนักเรียน, ค่ากิจกรรมพัฒนาผู้เรียน)	จำนวน	132,700 บาท
---	-------	-------------

"เพื่อจ่ายเป็นค่าใช้จ่ายโครงการสนับสนุนค่าใช้จ่ายการบริหารสถานศึกษา(ค่าหนังสือ,ค่าอุปกรณ์การเรียน,ค่าเครื่องแบบนักเรียน,ค่ากิจกรรมพัฒนาผู้เรียน)ศูนย์พัฒนาเด็กเล็กของเทศบาลตำบลนา

ขอ จำนวน 3 แห่ง ได้แก่ ศูนย์พัฒนาเด็กเล็กเทศบาลตำบลนาซอ,ศูนย์พัฒนาเด็กเล็กบ้านดอนยานาง และ ศูนย์พัฒนาเด็กเล็กบ้านหนองแสงคำ (เงินอุดหนุนสำหรับสนับสนุนค่าใช้จ่ายในการจัดการศึกษาสำหรับศูนย์พัฒนาเด็กเล็ก : ศพด.) จัดสรรสำหรับเด็กปฐมวัย อายุ 3-5 ปี โดยมีรายละเอียด ดังนี้

- 1.ค่าหนังสือเรียน อัตราคนละ 200 บาท
- 2.ค่าอุปกรณ์การเรียน อัตราคนละ 290 บาท
- 3.ค่าเครื่องแบบนักเรียน อัตราคนละ 325 บาท
- 4.ค่ากิจกรรมพัฒนาผู้เรียน อัตราคนละ 490 บาท

- เป็นไปตาม

พระราชบัญญัติ ระเบียบ และหนังสือสั่งการ ดังนี้

1) ระเบียบกระทรวงมหาดไทยว่าด้วยเงินอุดหนุนรายการเงินอุดหนุนขององค์กรปกครองส่วนท้องถิ่น พ.

ศ. 2559 และที่แก้ไขเพิ่มเติม

2) หนังสือสำนักเลขาธิการ

คณะรัฐมนตรี ด่วนที่สุด ที่ นร 0505/18703 ลงวันที่ 27 กรกฎาคม

2565 เรื่อง การปรับอัตราเงินอุดหนุนรายหัวตามความจำเป็นพื้นฐาน

3) หนังสือกระทรวงมหาดไทย ด่วนที่สุด ที่ มท 0816.2/ว

3113 ลงวันที่ 30 กันยายน 2565 เรื่องการปรับอัตราเงินอุดหนุนรายการเงินอุดหนุนสำหรับสนับสนุนค่าใช้จ่ายในการจัดการศึกษาสำหรับศูนย์พัฒนาเด็ก

เล็ก (แผนพัฒนาท้องถิ่น พ.

ศ. 2566 - 2570 ลำดับที่ 6 หน้า 47

โครงการสนับสนุนค่าใช้จ่ายการบริหารสถานศึกษา (ค่าอาหารกลางวัน) จำนวน 934,920 บาท

"เพื่อจ่ายเป็นค่าใช้จ่ายโครงการสนับสนุนค่าใช้จ่ายการบริหารสถานศึกษา(อาหารกลางวัน)ศูนย์พัฒนาเด็กเล็กสังกัดเทศบาลตำบลนา

ขอ จำนวน 3 แห่ง ได้แก่ ศูนย์พัฒนาเด็กเล็กเทศบาลตำบลนาขอ ศูนย์พัฒนาเด็กเล็กบ้านดอนยานาง และศูนย์พัฒนาเด็กเล็กบ้านหนองแสงคำ (กองการศึกษา)

- เป็นไปตามกฎหมาย ระเบียบ และหนังสือสั่งการ ดังนี้

1) หนังสือสำนักเลขาธิการ

คณะรัฐมนตรี ด่วนที่สุด ที่ นร 0505/18703 ลงวันที่ 27 กรกฎาคม

2565 เรื่อง การปรับอัตราเงินอุดหนุนรายหัวตามความจำเป็น

2) หนังสือกระทรวงมหาดไทย ด่วนที่สุด ที่ มท 0816.2 /ว 3112 ลงวัน

ที่ 30 กันยายน 2565 เรื่อง มติคณะรัฐมนตรี เรื่อง การปรับอัตราเงินอุดหนุนค่าใช้จ่ายรายหัวตามความจำเป็นพื้นฐาน

3) หนังสือกระทรวง

มหาดไทย ด่วนที่สุด ที่ มท 0816.2/ว 3113 ลงวันที่ 30

กันยายน 2565 เรื่องการปรับอัตราเงินอุดหนุนรายการเงินอุดหนุนสำหรับสนับสนุนค่าใช้จ่ายในการจัดการศึกษา

สำหรับศูนย์พัฒนาเด็กเล็ก

(แผนพัฒนาท้องถิ่น พ.

ศ. 2566 - 2570 ลำดับที่ 3 หน้า 46)"

ค่าวัสดุ รวม 1,552,080 บาท

วัสดุงานบ้านงานครัว จำนวน 1,552,080 บาท

1) เพื่อจัดซื้อค่าอาหาร

เสริม (นม) สำหรับโรงเรียนสังกัดสำนักงานคณะกรรมการการศึกษาขั้น

พื้นฐาน สพฐ. ในเขตเทศบาลตำบลนาขอ จำนวน 5 แห่ง เป็นเงินทั้งหมด 1,124,698.- บาท

"1) เพื่อจัดซื้อค่าอาหาร

เสริม (นม) สำหรับโรงเรียนสังกัดสำนักงานคณะกรรมการการศึกษาขั้น

พื้นฐาน สพฐ. ในเขตเทศบาลตำบลนาขอ จำนวน 5 แห่ง เป็นเงินทั้งหมด 1,124,698.- บาท

- เพื่อจ่ายเป็นค่าใช้จ่ายในการซื้ออาหารเสริม(นม)เงิน

พื้นฐาน สพฐ. ในเขตเทศบาลตำบลนาซอ จำนวน 5 แห่ง ได้แก่ โรงเรียนบ้านนาซอ , โรงเรียนบ้านกุดเรือ, โรงเรียนบ้านดอนยานาง, โรงเรียนบ้านหนองนาหารสมสนุก วิทยา และโรงเรียนบ้านหนองแสงคำ คนละ 7.97 บาท จำนวน 260 วัน (กองการศึกษา)

- เป็นไปตามกฎหมาย ระเบียบ และหนังสือสั่งการ ดังนี้

1) หลักเกณฑ์และวิธีการดำเนินงาน

งาน ให้เป็นไปตามประกาศคณะกรรมการอาหารนมเพื่อเด็ก และ

เยาวชน เรื่อง หลักเกณฑ์และวิธีการดำเนินงานโครงการอาหารเสริมนม (นม)

โรงเรียน ซึ่งคณะกรรมการอาหารนมเพื่อเด็กและเยาวชนจะแจ้งประกาศปีการศึกษาละ 1 ครั้ง

2) หนังสือกรมส่งเสริมการปกครองท้องถิ่น ที่ มท 0808.2/ว 1095 ลงวันที่ 28 พฤษภาคม 2564 เรื่อง รูปแบบและการ

จำแนกประเภทรายรับ- รายจ่าย งบประมาณรายจ่ายประจำปีขององค์กรปกครองส่วนท้องถิ่น

(แผนพัฒนาท้องถิ่น พ.

ศ. 2566 - 2570 ลำดับที่ 1 หน้า 46)

"2) เพื่อจัดซื้ออาหาร

เสริม (นม) สำหรับศูนย์พัฒนาเด็ก จำนวน 3 ศูนย์ เป็นเงินทั้งหมด 202,000.- บาท

- เพื่อจ่ายเป็นค่าใช้จ่ายในการซื้ออาหารเสริม(นม)เงิน

อุดหนุนสำหรับสนับสนุนอาหารเสริม(นม)ศูนย์พัฒนาเด็กเล็กสังกัดเทศบาลตำบลนาซอ

ขอ จำนวน 3 แห่ง ได้แก่ ศูนย์พัฒนาเด็กเล็กบ้านนาซอ, ศูนย์พัฒนาเด็กเล็กบ้านดอนยานาง

นาง และศูนย์พัฒนาเด็กเล็กบ้านหนองแสงคำ คนละ 7.97 บาท จำนวน 260 วัน (กองการศึกษา)

เป็นไปตามกฎหมาย ระเบียบ และหนังสือสั่งการ ดังนี้

1) หลักเกณฑ์และวิธีการดำเนินงาน

งาน ให้เป็นไปตามประกาศคณะกรรมการอาหารนมเพื่อเด็ก และ

เยาวชน เรื่อง หลักเกณฑ์และวิธีการดำเนินงานโครงการอาหารเสริมนม (นม)

โรงเรียน ซึ่งคณะกรรมการอาหารนมเพื่อเด็กและเยาวชนจะ

จำแนกประเภทรายรับ-
 รายจ่าย งบประมาณรายจ่ายประจำปีขององค์กรปกครองส่วน
 ท้องถิ่น
 (แผนพัฒนาท้องถิ่น พ.
 ศ. 2566 - 2570 ลำดับที่ 2 หน้า 46)"

ค่าสาธารณูปโภค	รวม	219,600	บาท
ค่าไฟฟ้า	จำนวน	198,000	บาท
<p>"เพื่อจ่ายเป็นค่าไฟฟ้าของศูนย์พัฒนาเด็กเล็กของเทศบาล ตำบลนา ขอ ทั้ง 3 แห่ง ได้แก่ ศูนย์พัฒนาเด็กเล็กเทศบาลตำบลนาขอ ศูนย์พัฒนาเด็กเล็กบ้านดอนยานาง และศูนย์พัฒนาเด็กเล็กบ้าน หนองแสงคำ (กองการศึกษา) - เป็นไปตามกฎหมาย ระเบียบ และหนังสือสั่งการ ดังนี้ 1)ระเบียบกระทรวงมหาดไทยว่าด้วยการเบิกค่าใช้จ่ายในการ บริหารงานขององค์กรปกครองส่วนท้องถิ่น พ.ศ. 2562"</p>			
ค่าบริการสื่อสารและโทรคมนาคม	จำนวน	21,600	บาท
<p>เพื่อจ่ายเป็นค่าบริการสื่อสารและ โทรคมนาคม ของศูนย์พัฒนาเด็กเล็กเทศบาลตำบลนาขอ ศูนย์พัฒนาเด็กเล็กบ้านดอนยา นาง และศูนย์พัฒนาเด็กเล็กบ้านหนองแสงคำ เช่น ค่าใช้ จ่ายเกี่ยวกับการใช้ระบบอินเทอร์เน็ตรวมถึงอินเทอร์เน็ต การ์ดและค่าสื่อสาร อื่นๆ เช่น ค่าเคเบิลทีวี ค่าเช่าช่องสัญญาณดาวเทียม เป็น ต้น และให้หมายความรวมถึงค่าใช้จ่ายเพื่อให้ได้ใช้บริการตั้ง กล้วและค่าใช้จ่ายที่เกิดขึ้นเกี่ยวกับการใช้ บริการ (กองการศึกษา) - เป็นไปตามกฎหมาย ระเบียบ และหนังสือสั่งการ ดังนี้</p>			
งบเงินอุดหนุน	รวม	2,979,400	บาท
เงินอุดหนุน	รวม	2,979,400	บาท
เงินอุดหนุนส่วนราชการ			

โครงการสนับสนุนค่าใช้จ่ายการบริหารสถานศึกษา (อาหารกลางวัน) ให้แก่โรงเรียนบ้านกุดเรือ จำนวน

513,000 บาท

"เพื่อจ่ายเป็นเงินอุดหนุนค่าอาหารกลางวันให้แก่โรงเรียนบ้านกุดเรือ(โรงเรียนสังกัดสำนักงานคณะกรรมการการศึกษาขั้นพื้นฐาน (สพฐ.)) จำนวน 200 วัน/

คน โดยอัตราค่าอาหารกลางวันตามมติคณะรัฐมนตรี เมื่อวันที่ 8 พฤศจิกายน 2565 เป็นเงินอุดหนุนจากกรมส่งเสริมการปกครองท้องถิ่น สำหรับสนับสนุนค่าอาหารกลางวัน (กองการศึกษา)

-เป็นไปตาม

พระราชบัญญัติ ระเบียบ และหนังสือสั่งการ ดังนี้

1) ระเบียบกระทรวงมหาดไทยว่าด้วยเงินอุดหนุนขององค์กรปกครองส่วนท้องถิ่น พ.

ศ. 2559 และที่แก้ไขเพิ่มเติมถึง (ฉบับที่ 2)

2) หนังสือกระทรวงมหาดไทย ด่วนที่สุด ที่ มท 0808.2/ว 4750 ลงวันที่ 14 สิงหาคม 2563 เรื่อง ชักซ้อมแนวทางปฏิบัติตาม ระเบียบกระทรวงมหาดไทย ว่าด้วยเงินอุดหนุนขององค์กรปกครองส่วนท้องถิ่น พ.

ศ. 2559 และที่แก้ไขเพิ่มเติมถึง (ฉบับที่ 2)

- เป็นไปตามแผนพัฒนาท้องถิ่น (พ.

ศ. 2566 - 2570) ลำดับที่4 หน้าที่ 47 "

โครงการสนับสนุนค่าใช้จ่ายการบริหารสถานศึกษา (อาหารกลางวัน) ให้แก่โรงเรียนบ้านดอนยานาง จำนวน 334,800 บาท

"เพื่อจ่ายเป็นเงินอุดหนุนค่าอาหารกลางวันให้แก่โรงเรียนบ้านดอนยานาง(โรงเรียนสังกัดสำนักงานคณะกรรมการการศึกษาขั้นพื้นฐาน (สพฐ.)) จำนวน 200 วัน/

คน โดยอัตราค่าอาหารกลางวันตามมติคณะรัฐมนตรี เมื่อวันที่ 8 พฤศจิกายน 2565 เป็นเงินอุดหนุนจากกรมส่งเสริมการปกครองท้องถิ่น สำหรับสนับสนุนค่าอาหารกลางวัน (กองการศึกษา)

-เป็นไปตาม

พระราชบัญญัติ ระเบียบ และหนังสือสั่งการ ดังนี้

1) ระเบียบกระทรวงมหาดไทยว่าด้วยเงินอุดหนุนขององค์กรปกครองส่วนท้องถิ่น พ.

ศ. 2559 และที่แก้ไขเพิ่มเติมถึง (ฉบับที่ 2)

2) หนังสือกระทรวงมหาดไทย ด่วนที่สุด ที่ มท 0808.2/ว 4750 ลงวันที่ 14 สิงหาคม 2563 เรื่อง ชักซ้อมแนวทางปฏิบัติตาม ระเบียบกระทรวงมหาดไทย ว่าด้วยเงินอุดหนุนขององค์กรปกครองส่วนท้องถิ่น พ.

ศ. 2559 และที่แก้ไขเพิ่มเติมถึง (ฉบับที่ 2)

- เป็นไปตามแผนพัฒนาท้องถิ่น (พ.

ศ. 2566 - 2570) ลำดับที่4 หน้าที่ 47 "

โครงการสนับสนุนค่าใช้จ่ายการบริหารสถานศึกษา (อาหารกลางวัน) ให้แก่โรงเรียนบ้านนาขอ

จำนวน

827,200 บาท

เพื่อจ่ายเป็นเงินอุดหนุนค่าอาหารกลางวันให้แก่โรงเรียนบ้านนา

ขอ (โรงเรียนสังกัดสำนักงานคณะกรรมการการศึกษาขั้นพื้นฐาน (สพฐ.)) จำนวน 200 วัน/

คน โดยอัตราค่าอาหารกลางวันตามมติคณะรัฐมนตรี เมื่อวันที่ 8 พฤศจิกายน 2565 และมติคณะรัฐมนตรี เมื่อวันที่ 26 มีนาคม 2567 เป็นเงินอุดหนุนจากกรมส่งเสริมการปกครองท้องถิ่น สำหรับสนับสนุนค่าอาหารกลางวัน (กองการศึกษา) -เป็นไปตาม

พระราชบัญญัติ ระเบียบ และหนังสือสั่งการ ดังนี้

1) ระเบียบกระทรวงมหาดไทยว่าด้วยเงินอุดหนุนขององค์กรปกครองส่วนท้องถิ่น พ.

ศ. 2559 และที่แก้ไขเพิ่มเติมถึง (ฉบับที่ 2)

2) หนังสือกระทรวงมหาดไทย ด่วนที่สุด ที่ มท 0808.2/ว 4750 ลงวันที่ 14 สิงหาคม 2563 เรื่อง ชักซ้อมแนวทางปฏิบัติ

ตาม ระเบียบกระทรวงมหาดไทย ว่าด้วยเงินอุดหนุนขององค์กรปกครองส่วนท้องถิ่น พ.

ศ. 2559 และที่แก้ไขเพิ่มเติมถึง (ฉบับที่ 2)

3) หนังสือที่ มท 0816.2/ว 12333 ลงวันที่ 27 พฤศจิกายน 2567 เรื่อง แนวทางการบริหารจัดการงบประมาณค่าอาหารกลางวัน กรณีเงินอุดหนุนสำหรับสนับสนุนอาหารกลางวัน ของนักเรียน ระดับมัธยมศึกษาปีที่ 1-3 ในโรงเรียนขยายโอกาสทางการศึกษา

- เป็นไปตามแผนพัฒนาท้องถิ่น (พ.

โครงการสนับสนุนค่าใช้จ่ายการบริหารสถานศึกษา (อาหารกลางวัน) ให้แก่โรงเรียนบ้านหนองนาหารสมสนุกวิทยา จำนวน 752,400 บาท

เพื่อจ่ายเป็นเงินอุดหนุนค่าอาหารกลางวันให้แก่โรงเรียนบ้านหนองนาหารสมสนุก

วิทยา (โรงเรียนสังกัดสำนักงานคณะกรรมการการศึกษาขั้นพื้นฐาน (สพฐ.)) จำนวน 200 วัน/

คน โดยอัตราค่าอาหารกลางวันตามมติคณะรัฐมนตรี เมื่อวันที่ 8 พฤศจิกายน 2565 และมติคณะรัฐมนตรี เมื่อวันที่ 26 มีนาคม 2567 เป็นเงินอุดหนุนจากกรมส่งเสริมการปกครอง

ท้องถิ่น สำหรับสนับสนุนค่าอาหารกลางวัน (กองการศึกษา) -เป็นไปตาม

พระราชบัญญัติ ระเบียบ และหนังสือสั่งการ ดังนี้

1) ระเบียบกระทรวงมหาดไทยว่าด้วยเงินอุดหนุนขององค์กรปกครองส่วนท้องถิ่น พ.

ศ. 2559 และที่แก้ไขเพิ่มเติมถึง (ฉบับที่ 2)

2) หนังสือกระทรวงมหาดไทย ด่วนที่สุด ที่ มท 0808.2/ว 4750 ลงวันที่ 14 สิงหาคม 2563 เรื่อง ชักซ้อมแนวทางปฏิบัติ

ตาม ระเบียบกระทรวงมหาดไทย ว่าด้วยเงินอุดหนุนขององค์กรปกครองส่วนท้องถิ่น พ.

ศ. 2559 และที่แก้ไขเพิ่มเติมถึง (ฉบับที่ 2)

3) หนังสือที่ มท 0816.2/ว 12333 ลงวันที่ 27 พฤศจิกายน 2567 เรื่อง แนวทางการบริหารจัดการงบประมาณค่าอาหารกลางวัน กรณีเงินอุดหนุนสำหรับสนับสนุนอาหารกลางวันของนักเรียน ระดับมัธยมศึกษาปีที่ 1-3 ในโรงเรียนขยายโอกาสทางการศึกษา

- เป็นไปตามแผนพัฒนาท้องถิ่น (พ.

รวม	568,800	บาท
รวม	139,600	บาท
รวม	131,600	บาท
จำนวน	131,600	บาท

รวม	215,800	บาท
รวม	134,000	บาท

โครงการสนับสนุนค่าใช้จ่ายการบริหารสถานศึกษา (อาหารกลางวัน) ให้แก่โรงเรียนบ้านหนองแสงคำ จำนวน 552,000 บาท

เพื่อจ่ายเป็นเงินอุดหนุนค่าอาหารกลางวันให้แก่โรงเรียนบ้านหนองแสงคำ (โรงเรียนสังกัดสำนักงานคณะกรรมการการศึกษาขั้นพื้นฐาน (สพฐ.)) จำนวน 200 วัน/คน โดยอัตราค่าอาหารกลางวันตามมติคณะรัฐมนตรี เมื่อวันที่ 8 พฤศจิกายน 2565 เป็นเงินอุดหนุนจากกรมส่งเสริมการปกครอง

ท้องถิ่น สำหรับสนับสนุนค่าอาหารกลางวัน (กองการศึกษา) -เป็นไปตาม

พระราชบัญญัติ ระเบียบ และหนังสือสั่งการ ดังนี้

- 1) ระเบียบกระทรวงมหาดไทยว่าด้วยเงินอุดหนุนขององค์กรปกครองส่วนท้องถิ่น พ.ศ. 2559 และที่แก้ไขเพิ่มเติมถึง (ฉบับที่ 2)
- 2) หนังสือกระทรวงมหาดไทย ด่วนที่สุด ที่ มท 0808.2/ว 4750 ลงวันที่ 14 สิงหาคม 2563 เรื่อง ชักซ้อมแนวทางปฏิบัติ

ตาม ระเบียบกระทรวงมหาดไทย ว่าด้วยเงินอุดหนุนขององค์กรปกครองส่วนท้องถิ่น พ.ศ. 2559 และที่แก้ไขเพิ่มเติมถึง (ฉบับที่ 2)

- เป็นไปตามแผนพัฒนาท้องถิ่น (พ.)

แผนงานสาธารณสุข

งานบริการสาธารณสุขและงานสาธารณสุขอื่น	รวม	566,590	บาท
งบบุคลากร	รวม	130,690	บาท
เงินเดือน (ฝ่ายประจำ)	รวม	130,690	บาท
เงินเดือนข้าราชการ หรือพนักงานส่วนท้องถิ่น	จำนวน	130,690	บาท
<p>เพื่อจ่ายเป็นเงินเดือน รวมถึงเงินเลื่อนขั้นเงินเดือนประจำปี ให้แก่พนักงานเทศบาล จำนวน 1 อัตรา จำนวน 12 เดือน (สำนักปลัด)</p> <p>- เป็นไปตามกฎหมาย ระเบียบ และหนังสือสั่งการ ดังนี้</p> <ol style="list-style-type: none"> 1) พระราชบัญญัติระเบียบบริหารงานบุคคลส่วนท้องถิ่น พ.ศ. 2542 2) หนังสือสำนักงาน ก.จ. ก.ท. และ ก.อบต. ที่ มท 0809.2/ว 138 ลงวันที่ 30 ธันวาคม 2558 			
งบดำเนินงาน	รวม	215,900	บาท
ค่าตอบแทน	รวม	144,000	บาท

คำตอบแทนผู้ปฏิบัติราชการอันเป็นประโยชน์แก่องค์กรปกครองส่วนท้องถิ่น

ค่าบุคลากรอาสาสมัครบริหารท้องถิ่น

จำนวน

144,000 บาท

เพื่อจ่ายเป็นค่าบุคลากรชดเชยการทำงานที่เสียไปให้แก่อาสาสมัครบริหารท้องถิ่นหรือค่าใช้จ่ายในลักษณะเดียวกันกับคำตอบแทนหรือค่าบุคลากรให้กับผู้ปฏิบัติราชการอันเป็นประโยชน์แก่อปทจำนวน 2 คนคนละ 6,000 บาทจำนวน 12 เดือนสำนักปลัด

- เป็นไปตามพระราชบัญญัติระเบียบและหนังสือสั่งการดังนี้

1) ระเบียบกระทรวงมหาดไทยว่าด้วยอาสาสมัครบริหารท้องถิ่นขององค์กรปกครองส่วนท้องถิ่นและการเบิกจ่าย พ.ศ 2562

2) หนังสือกระทรวงมหาดไทยด่วนที่สุดที่มธ 0819.2 ทบว 2318 ลงวันที่ 21 เมษายน 2564 เรื่องแนวทางการจัดทำงบประมาณรายจ่ายประจำปีงบประมาณพ.ศ 2565 เพื่อเป็นค่าใช้จ่ายให้แก่อาสาสมัครบริหารท้องถิ่นขององค์กรปกครองส่วนท้องถิ่น

ค่าใช้จ่าย

รวม

30,000 บาท

รายจ่ายเพื่อให้ได้มาซึ่งบริการ

การสำรวจข้อมูลจำนวนสัตว์และขึ้นทะเบียนสัตว์ตาม
โครงการสัตว์ปลอดโรค คนปลอดภัย จากโรคพิษสุนัขบ้า
ตามพระปณิธาน ศาสตราจารย์ ดร. สมเด็จพระเจ้าน้องนาง
เธอ เจ้าฟ้าจุฬาภรณวลัยลักษณ์ อัครราชกุมารี กรมพระศรี
สวางควัฒน วรขัตติยราชนารี.

จำนวน

10,000 บาท

เพื่อรองรับเงินอุดหนุนสำหรับสำรวจข้อมูลสัตว์และขึ้น
ทะเบียนตามโครงการสัตว์ปลอดโรคคนปลอดภัยจากโรค
พิษสุนัขบ้า ตามพระปณิธานศาสตราจารย์ดรสมเด็จพระเจ้า
น้องนางเธอเจ้าฟ้าจุฬาภรณวลัยลักษณ์อัครราชกุมารีกรม
พระศรีสวางควัฒนวรขัตติยราชนารี ตัวละ 6 บาท ซึ่งให้
องค์กรปกครองส่วนท้องถิ่นสำรวจข้อมูลสุนัขแมวทั้งที่มี
เจ้าของและไม่มีเจ้าของโดยทำการสำรวจปีละ 2 ครั้ง (ครั้ง
แรกภายในเดือนธันวาคม ครั้งที่ 2 ภายในเดือนมิถุนายน)
(สำนักปลัด)

-เป็นไปตามพระราชบัญญัติระเบียบและหนังสือสั่งการดังนี้
1)หนังสือกรมส่งเสริมการปกครองท้องถิ่นด่วนที่สุดที่ธ
0819.3/วอ 3267 ลงวันที่ 9 สิงหาคม 2566 เรื่องแนวทาง
การดำเนินโครงการสัตว์ปลอดโรคคนปลอดภัยจากโรค
พิษสุนัขบ้าตามพระปณิธานศาสตราจารย์ดรสมเด็จพระเจ้า
กรมพระศรีสวางควัฒนวรขัตติยราชนารีด้านการขับเคลื่อน
การดำเนินงานโรคพิษสุนัขบ้าในท้องถิ่น(แผนพัฒนาท้องถิ่น
พ.ศ. 2566-2570 ลำดับที่ 2 หน้า 50)

รวม

41,000 บาท

จัดสรร

41,000 บาท

รายจ่ายเกี่ยวกับการปฏิบัติราชการที่ไม่เข้าลักษณะรายจ่าย
งบรายจ่ายอื่น ๆ

งบปีงบประมาณ

รวม

22,000 บาท

งบอุดหนุน

รวม

22,000 บาท

งบอุดหนุนเฉพาะกิจ

โครงการธนาคารขยะรีไซเคิลตำบลนาซอ
 เพื่อจ่ายเป็นค่าใช้จ่ายในการดำเนินโครงการธนาคารขยะรีไซเคิลตำบลนาซอ โดยมีค่าใช้จ่ายประกอบด้วย ค่าใช้จ่าย
 ในพิธีเปิดและปิดการฝึกอบรม ค่าวัสดุ เครื่องเขียน และ
 อุปกรณ์ ค่าประกาศนียบัตร ค่าถ่ายเอกสาร ค่าพิมพ์เอกสาร
 และสิ่งพิมพ์ ค่าหนังสือสำหรับผู้เข้ารับการฝึกอบรม ค่าใช้
 จ่ายในการ ติดต่อสื่อสาร ค่าเช่าอุปกรณ์ต่างๆ ในการฝึก
 อบรม

จำนวน

20,000 บาท

ค่ากระเป๋าค่าหรือสิ่งที่ใช้บรรจุเอกสารสำหรับผู้เข้ารับการฝึก
 อบรมค่าของสมนาคุณในการดูงาน ค่าอาหารว่างและ
 เครื่องดื่ม ค่าสมนาคุณ วิทยากร ค่าอาหาร ค่ายานพาหนะ
 ค่าป้ายโครงการ ค่าใช้จ่ายอื่นที่จำเป็นในการอบรมสำหรับ
 การจัดทำโครงการ ฯลฯ (สำนักปลัด)

- เป็นไปตามพระราชบัญญัติ ระเบียบ และหนังสือสั่งการ
 ดังนี้

- 1) ระเบียบกระทรวงมหาดไทย ว่าด้วยค่าใช้จ่ายในการฝึก
 อบรม ขององค์กรปกครองส่วนท้องถิ่น พ.ศ. 2557 (แผน
 พัฒนาท้องถิ่นพ.ศ. 2566 - 2570 เพิ่มเติม ครั้งที่ 8 /2568
 ลำดับที่ xx หน้า xx)

ค่าวัสดุ

รวม

41,900 บาท

วัสดุวิทยาศาสตร์หรือการแพทย์

จำนวน

41,900 บาท

- 1) เพื่อรองรับเงินอุดหนุนสำหรับขับเคลื่อนโครงการสัตว์
 ปลอดโรคคนปลอดภัยจากโรคพิษสุนัขบ้าตามพระปณิธาน
 ศาสตราจารย์ ดร. สมเด็จพระเจ้าน้องนางเธอเจ้าฟ้า
 จุฬารัตน์วลัยลักษณ์อัคราภุมารัชมหารมพระศรีสวางควัฒนวร
 ขัตติยราชนารี โดยจัดสรรให้องค์กรปกครองส่วนท้องถิ่นเพื่อ
 ดำเนินการจัดซื้อวัคซีน เพื่อป้องกันและควบคุมโรค
 พิษสุนัขบ้า ตัวละ 30 บาท

- เป็นไปตามพระราชบัญญัติระเบียบและหนังสือสั่งการดังนี้

- 1) หนังสือกรมส่งเสริมการปกครองท้องถิ่นที่ มท 0819.3 /ว
 4884 ลงวันที่ 22 พฤศจิกายน 2566 เรื่องการเพิ่ม
 ประสิทธิภาพและความครอบคลุมในการจัดซื้อวัคซีน
 ป้องกันโรคพิษสุนัขบ้าสำหรับสัตว์
 (แผนพัฒนาท้องถิ่นพ.ศ 2566-2570 ลำดับที่ 1 หน้า 50)

งบเงินอุดหนุน

รวม

220,000 บาท

เงินอุดหนุน

รวม

220,000 บาท

เงินอุดหนุนองค์กรประชาชน

โครงการควบคุมโรคขาดสารไอโอดีนของสมเด็จพระ เทพรัตนราชสุดาฯ สยามบรมราชกุมารี เพื่อจ่ายเป็นเงินอุดหนุนองค์กรประชาชนโครงการควบคุม โรคขาดสารไอโอดีนของสมเด็จพระเทพรัตนราชสุดาฯ สยาม บรมราชกุมารี หมู่บ้านละ 6,000 บาท ให้แก่คณะกรรมการ หมู่บ้านจำนวน 11 หมู่บ้านประจำปีงบประมาณพ.ศ 2569 (สำนักปลัด)	จำนวน 66,000 บาท
--	---------------------

-เป็นไปตามพระราชบัญญัติระเบียบและหนังสือสั่งการ
ดังนี้

1) ระเบียบกระทรวงมหาดไทยว่าด้วยเงินอุดหนุนองค์
ขององค์กรปกครองส่วนท้องถิ่นพ.ศ 2559 แก้ไขเพิ่มเติมถึง
ฉบับที่ 2 พ.ศ 2563

1) หนังสือกรมส่งเสริมการปกครองท้องถิ่นที่ มท
0819.2 /ว 3122 ลงวันที่ 22 กรกฎาคม 2566 เรื่อง การ
จัดสรรงบประมาณรายจ่ายประจำปีงบประมาณพ.ศ 2566
งบเงินอุดหนุน เงินอุดหนุนทั่วไป สำหรับการดำเนินงานตาม
แนวโครงการพระราชดำริด้านสาธารณสุข
(แผนพัฒนาท้องถิ่นพ.ศ 2566-2570 เพิ่มเติมครั้งที่ 5 ลำดับ
ที่ 1 หน้า 6)

โครงการช่วยลดการติดเอดส์จากแม่สู่ลูกสภาวิชาชีพ เพื่อจ่ายเป็นเงินอุดหนุนองค์กรประชาชนโครงการช่วย ลดการติดเอดส์จากแม่สู่ลูกสภาวิชาชีพ พระเจ้าบรมวงศ์ เธอพระองค์เจ้าโสมสวลี กรมหมื่นสุทธนารีนาถ หมู่บ้านละ 6,000 บาท ให้แก่คณะกรรมการหมู่บ้านจำนวน 11 หมู่บ้าน ประจำปีงบประมาณ พ.ศ. 2569 (สำนักปลัด)	จำนวน 66,000 บาท
--	---------------------

-เป็นไปตามพระราชบัญญัติระเบียบและหนังสือสั่งการ
ดังนี้

1) ระเบียบกระทรวงมหาดไทยว่าด้วยเงินอุดหนุน
องค์ขององค์กรปกครองส่วนท้องถิ่นพ.ศ 2559 แก้ไขเพิ่มเติม
ถึงฉบับที่ 2 พ.ศ 2563

2) หนังสือกรมส่งเสริมการปกครองท้องถิ่นที่ มท
0819.2 /ว 3122 ลงวันที่ 22 กรกฎาคม 2566 เรื่อง การ
จัดสรรงบประมาณรายจ่ายประจำปีงบประมาณพ.ศ 2566
งบเงินอุดหนุน เงินอุดหนุนทั่วไป สำหรับการดำเนินงานตาม
แนวโครงการพระราชดำริด้านสาธารณสุข
(แผนพัฒนาท้องถิ่นพ.ศ 2566-2570 เพิ่มเติมครั้งที่ 5 ลำดับ
ที่ 1 หน้า 6) (XXX)

โครงการรณรงค์และแก้ไขปัญหายาเสพติด To be number one (ศูนย์เพื่อนใจวัยรุ่นในชุมชน/หมู่บ้าน) ทูลกระหม่อมหญิงอุบลรัตนราชกัญญา สิริวัฒนาพรรณวดี เพื่อจ่ายเป็นเงินอุดหนุนองค์กรประชาชนโครงการรณรงค์ และแก้ไขปัญหายาเสพติด TO BE NUMBER ONE (ศูนย์เพื่อนใจวัยรุ่นในชุมชน/หมู่บ้าน) ทูลกระหม่อมหญิงอุบลรัตนราชกัญญา สิริวัฒนาพรรณวดี หมู่บ้านละ 8,000 บาท ให้แก่คณะกรรมการหมู่บ้าน จำนวน 11 หมู่บ้าน ประจำปีงบประมาณพ.ศ 2569 (สำนักปลัด)

จำนวน

88,000 บาท

-เป็นไปตามพระราชบัญญัติระเบียบและหนังสือสั่งการดังนี้

1) ระเบียบกระทรวงมหาดไทยว่าด้วยเงินอุดหนุนองค์กรปกครองส่วนท้องถิ่นพ.ศ 2559 แก้ไขเพิ่มเติมถึงฉบับที่ 2 พ.ศ 2563

2) หนังสือกรมส่งเสริมการปกครองท้องถิ่นที่ มท 0819.2 /ว 3122 ลงวันที่ 22 กรกฎาคม 2566 เรื่อง การจัดสรร

งบประมาณรายจ่ายประจำปีงบประมาณพ.ศ 2566 งบเงินอุดหนุน เงินอุดหนุนทั่วไป สำหรับการดำเนินงานตามแนวโครงการพระราชดำริด้านสาธารณสุข

(แผนพัฒนาท้องถิ่นพ.ศ 2566-2570 เพิ่มเติมครั้งที่ 5 ลำดับที่ 1 หน้า 6)

แผนงานสร้างความเข้มแข็งของชุมชน

งานบริหารทั่วไปเกี่ยวกับสร้างความเข้มแข็งของชุมชน

รวม	539,400	บาท
รวม	10,000	บาท
รวม	10,000	บาท
รวม	10,000	บาท

งบดำเนินงาน

ค่าใช้จ่าย

รายจ่ายเกี่ยวกับการปฏิบัติราชการที่ไม่เข้าลักษณะรายจ่ายงบรายจ่ายอื่น ๆ

โครงการประชุมประชาคมท้องถิ่นเพื่อจัดทำแผนพัฒนา
ท้องถิ่น

จำนวน

10,000 บาท

เพื่อจ่ายเป็นค่าใช้จ่ายในการจัดทำโครงการประชุมประชาคม
ท้องถิ่นเพื่อจัดทำแผนพัฒนาท้องถิ่น โดยจ่ายเป็นค่าใช้จ่าย
ค่ารับรองผู้เข้าร่วมประชุม ค่าใช้จ่ายในพิธีเปิดและปิด ค่า
วัสดุเครื่องเขียน และอุปกรณ์ ค่าถ่ายเอกสาร ค่าพิมพ์
เอกสารและสิ่งพิมพ์ ค่าหนังสือ ค่าใช้จ่ายในการติดต่อสื่อสาร
ค่าเช่าอุปกรณ์ต่างๆ ค่ากระเป๋าคือหรือสิ่งที่ใช้บรรจุเอกสาร ค่า
อาหารว่างและเครื่องดื่ม ค่าอาหาร ค่าป้ายโครงการ ค่าใช้
จ่ายอื่นที่จำเป็นสำหรับการจัดทำโครงการ ฯลฯ (สำนักปลัด)
-เป็นไปตามพระราชบัญญัติ ระเบียบ และหนังสือสั่งการดังนี้

- 1) ระเบียบกระทรวงมหาดไทยว่าด้วยการจัดทำแผนพัฒนา
ขององค์กรปกครองส่วนท้องถิ่นพ.ศ 2548 และที่แก้ไข
เพิ่มเติมถึงฉบับที่ 3 พ.ศ 2561
- 2) ระเบียบกระทรวงมหาดไทยว่าด้วยการจัดทำแผนและ
ประสานแผนพัฒนาพื้นที่ในระดับอำเภอและระดับตำบลพ.ศ
2562
- 3) ระเบียบกระทรวงมหาดไทยว่าด้วยคณะกรรมการชุมชน
ของเทศบาลพ.ศ 2564
(แผนพัฒนาท้องถิ่นพ.ศ 2561-2570 ลำดับที่ 1 หน้า 77)

งานส่งเสริมและสนับสนุนความเข้มแข็งชุมชน

รวม

539,400 บาท

งบบุคลากร

รวม

491,400 บาท

เงินเดือน (ฝ่ายประจำ)

รวม

491,400 บาท

เงินเดือนข้าราชการ หรือพนักงานส่วนท้องถิ่น

จำนวน

318,000 บาท

เพื่อจ่ายเป็นเงินเดือน รวมถึงเงินเลื่อนขั้นเงินเดือนประจำปี
ให้แก่พนักงานเทศบาล จำนวน 1 อัตรา จำนวน 12 เดือน
(สำนักปลัด)

- เป็นไปตามกฎหมาย ระเบียบ และหนังสือสั่งการ ดังนี้
- 1) พระราชบัญญัติระเบียบบริหารงานบุคคลส่วนท้องถิ่น พ.
ศ. 2542
- 2) หนังสือสำนักงาน ก.จ. ก.ท. และ ก.อบต. ที่ มท 0809.2/
ว 138 ลงวันที่ 30 ธันวาคม 2558

ค่าตอบแทนพนักงานจ้าง

จำนวน

149,400 บาท

เพื่อจ่ายเป็นค่าตอบแทนพนักงานจ้างตามภารกิจและ
พนักงานจ้างทั่วไป รวมถึงเงินปรับปรุงค่าตอบแทน จำนวน 1
อัตรา จำนวน 12 เดือน (สำนักปลัด)

- เป็นไปตามกฎหมาย ระเบียบ และหนังสือสั่งการ ดังนี้
- 1) พระราชบัญญัติระเบียบบริหารงานบุคคลส่วนท้องถิ่น พ.

ศ. 2542

2) หนังสือสำนักงาน ก.จ. ก.ท. และ ก.อบต. ที่ มท 0809.2/
ว 138

ลงวันที่ 30 ธันวาคม 2558

เงินเพิ่มต่าง ๆ ของพนักงานจ้าง	จำนวน	24,000 บาท
--------------------------------	-------	------------

เพื่อจ่ายเงินเพิ่มการครองชีพชั่วคราวสำหรับพนักงานจ้าง
ตามภารกิจและพนักงานจ้างทั่วไป จำนวน 1 อัตรา
จำนวน 12 เดือน(สำนักปลัด)

- เป็นไปตามกฎหมาย ระเบียบ และหนังสือสั่งการ ดังนี้

1) พระราชบัญญัติระเบียบบริหารงานบุคคลส่วนท้องถิ่น พ.

ศ. 2542

2) หนังสือสำนักงาน ก.จ. ก.ท. และ ก.อบต. ที่ มท 0809.2/
ว 138

ว 138

ลงวันที่ 30 ธันวาคม 2558

งบดำเนินงาน	รวม	48,000 บาท
-------------	-----	------------

ค่าใช้สอย	รวม	48,000 บาท
-----------	-----	------------

รายจ่ายเกี่ยวเนื่องกับการปฏิบัติราชการที่ไม่เข้าลักษณะรายจ่าย
งบรายจ่ายอื่น ๆ

จำนวน

20,000 บาท

ค่าใช้จ่ายโครงการป้องกันภัยยาเสพติด

- เพื่อจ่ายเป็นค่าใช้จ่ายในการดำเนินโครงการ
 ป้องกันภัยยาเสพติด ทั้งในส่วนที่องค์กรปกครองส่วนท้องถิ่น
 ดำเนินการเองหรืออุดหนุนหน่วยงานที่เกี่ยวข้องใน
 ลักษณะบูรณาการ โดยเฉพาะอย่างยิ่ง การสร้างภูมิคุ้มกันยา
 เสพติดในเด็กและเยาวชนนอกสถานศึกษา โดยมีค่าใช้จ่าย
 ประกอบด้วย ค่าใช้จ่ายเกี่ยวกับการใช้และการตกแต่งสถานที่
 ที่อบรม ค่าใช้จ่ายในพิธีเปิดและปิดการฝึกอบรม ค่าวัสดุ
 เครื่องเขียน และอุปกรณ์ ค่าประกาศนียบัตร ค่าถ่ายเอกสาร
 ค่าพิมพ์เอกสารและสิ่งพิมพ์ ค่าหนังสือสำหรับผู้เข้ารับการฝึก
 อบรม ค่าใช้จ่ายในการติดต่อสื่อสาร ค่าเช่าอุปกรณ์ต่างๆใน
 การฝึกอบรม ค่าของสมนาคุณในการดูงาน ค่าอาหารว่างและ
 เครื่องดื่ม ค่าสมนาคุณวิทยากร ค่าอาหาร ค่ายานพาหนะ
 ค่าป้ายโครงการ ค่าใช้จ่ายอื่นที่จำเป็นในการอบรมสำหรับ
 การจัดทำโครงการ ฯลฯ (สำนักปลัด)

- เป็นไปตามพระราชบัญญัติ ระเบียบ และหนังสือสั่งการ
 ดังนี้

- 1) ระเบียบกระทรวงมหาดไทย ว่าด้วยค่าใช้จ่ายใน
 การฝึกอบรมขององค์กร
 ปกครองส่วนท้องถิ่น พ.ศ.2557 (แผนพัฒนาท้องถิ่น
 พ.ศ. 2566 - 2570 ลำดับที่ 2 หน้า 77)

จำนวน

15,000 บาท

โครงการฝึกอบรมอาชีพของสตรีตำบลนาซอ
เพื่อจ่ายเป็นค่าใช้จ่ายในการดำเนินโครงการฝึกอบรมอาชีพ
ของสตรีตำบลนาซอ โดยมีค่าใช้จ่ายประกอบด้วย ค่าใช้จ่าย
ในพิธีเปิดและปิดการฝึกอบรม ค่าวัสดุ เครื่องเขียน และ
อุปกรณ์ ค่าประกาศนียบัตร ค่าถ่ายเอกสาร ค่าพิมพ์เอกสาร
และสิ่งพิมพ์ ค่าหนังสือสำหรับผู้เข้ารับการฝึกอบรม ค่าใ้
จ่ายในการ ติดต่อสื่อสาร ค่าเช่าอุปกรณ์ต่างๆ ในการฝึ
อบรม
ค่ากระเป๋ หรือสิ่งที่ใช้บรรจุเอกสารสำหรับผู้เข้ารับการฝึ
อบรมค่าของสมนาคุณในการดูงาน ค่าอาหารว่างและ
เครื่องดื่ม ค่าสมนาคุณ วิทยากร ค่าอาหาร ค่ายานพาหนะ
ค่าป้ายโครงการ ค่าใช้จ่ายอื่นที่จำเป็นในการอบรมสำหรับ
การจัดทำโครงการ ฯลฯ (สำนักปลัด)
- เป็นไปตามพระราชบัญญัติ ระเบียบ และหนังสือสั่งการ
ดังนี้
1) ระเบียบกระทรวงมหาดไทย ว่าด้วยค่าใช้จ่ายในการฝึ
อบรม
ขององค์กรปกครองส่วนท้องถิ่น พ.ศ. 2557 (แผนพัฒนา
ท้องถิ่น
พ.ศ. 2566 - 2570 ลำดับที่ 2 หน้า 53)

โครงการอบรมให้ความรู้การดูแลผู้สูงอายุ คนพิการและผู้ ด้อยโอกาสทางสังคม	จำนวน	13,000 บาท
---	-------	------------

เพื่อจ่ายเป็นค่าใช้จ่ายในการดำเนินโครงการอบรมให้ความรู้
การดูแลผู้สูงอายุ คนพิการและผู้ด้อยโอกาสทางสังคม
โดยมีค่าใช้จ่ายประกอบด้วย ค่าใช้จ่ายในพิธีเปิดและปิดการ
ฝึกอบรม ค่าวัสดุ เครื่องเขียน และอุปกรณ์ ค่า
ประกาศนียบัตร ค่าถ่ายเอกสาร ค่าพิมพ์เอกสารและสิ่งพิมพ์
ค่านั่งเรือสำหรับผู้เข้ารับการฝึกอบรม ค่าใช้จ่ายในการ
ติดต่อสื่อสาร ค่าเช่าอุปกรณ์ต่างๆ ในการฝึกอบรม ค่า
กระเป๋หรือสิ่งที่ใช้บรรจุเอกสารสำหรับผู้เข้ารับการฝึกอบรม
ค่าของสมนาคุณในการดูงาน ค่าอาหารว่างและเครื่องดื่ม ค่า
สมนาคุณวิทยากร ค่าอาหาร ค่ายานพาหนะ ค่าป้าย
โครงการ ค่าใช้จ่ายอื่นที่จำเป็นในการอบรมสำหรับการจัดทำ
โครงการ ฯลฯ (สำนักปลัด)
- เป็นไปตามพระราชบัญญัติ ระเบียบ และหนังสือสั่งการ
ดังนี้

- 1) ระเบียบกระทรวงมหาดไทย ว่าด้วยค่าใช้จ่ายในการฝึ
อบรม ขององค์กรปกครองส่วนท้องถิ่น พ.ศ. 2557
(แผนพัฒนาท้องถิ่น พ.ศ. 2566 - 2570 เพิ่มเติม ลำดับที่ 1
หน้า 52) (XXX)

แผนงานการศาสนา วัฒนธรรม และนันทนาการ

งานกีฬาและนันทนาการ	รวม	200,000 บาท
งบดำเนินงาน	รวม	200,000 บาท
ค่าใช้จ่าย	รวม	200,000 บาท
รายจ่ายเกี่ยวเนื่องกับการปฏิบัติราชการที่ไม่เข้าลักษณะรายจ่าย งบรายจ่ายอื่น ๆ		

โครงการแข่งขันกีฬานาซอร่วมใจต้านภัยยาเสพติด
เพื่อจ่ายเป็นค่าใช้จ่ายในโครงการแข่งขันกีฬานาซอร่วมใจ
ต้านภัยยาเสพติด

จำนวน

200,000 บาท

ติด โดยมีค่าใช้จ่ายประกอบด้วย ค่าใช้จ่ายตอบแทนสำหรับเจ้าหน้าที่ในการควบคุมหรือผู้ฝึกสอนหรือหน้าที่อื่นๆที่จำเป็น ค่าใช้จ่ายในการฝึกซ้อมกีฬา ค่าอาหารและเครื่องดื่มสำหรับนักกีฬาและผู้ควบคุม

กีฬา ค่าอุปกรณ์การกีฬา ค่าชุดวอร์ม ค่าชุดกีฬา ค่ารองเท้า

ค่าถุงเท้า ค่าน้ำมันมวย ค่ายานวดคลายกล้ามเนื้อ ค่าสเปรย์ฉีดคลายกล้ามเนื้อ

ของโค้ชและผู้ฝึกสอนและนักกีฬา ค่าใช้จ่ายในการประกวดหรือ

แข่งขัน ได้แก่ ค่าตอบแทนกรรมการตัดสิน ค่าโล่ หรือถ้วยรางวัลที่มอบให้ผู้ชนะการประกวดหรือการแข่งขันเป็นการประกาศ

เกียรติคุณ เงินหรือของรางวัลที่มอบให้ผู้ชนะการประกวดหรือ

แข่งขัน และค่าใช้จ่ายอื่นๆ ที่เกี่ยวข้องตลอดระยะเวลาในการแข่งขัน ฯลฯ (กองการศึกษา)

- เป็นไปตาม

พระราชบัญญัติ ระเบียบ และหนังสือสั่งการ ดังนี้

1) ระเบียบกระทรวง

งานศาสนาวัฒนธรรมท้องถิ่น

รวม 130,000 บาท

งบดำเนินงาน

รวม 130,000 บาท

ค่าใช้จ่าย

รวม 130,000 บาท

รายจ่ายเกี่ยวกับการปฏิบัติราชการที่ไม่เข้าลักษณะรายจ่ายงบรายจ่ายอื่น ๆ

โครงการส่งเสริมการจัดกิจกรรมทางพุทธศาสนา
"เพื่อจ่ายเป็นค่าใช้จ่ายในการดำเนินงานโครงการส่งเสริมการจัดกิจกรรมทางพุทธ

จำนวน

80,000 บาท

ศาสนา โดยเห่เทียนเจ้าพรรษา ซึ่งค่าใช้จ่ายประกอบด้วย
ค่าใช้จ่ายพิธีทางศาสนา ค่ารับรองผู้ที่เชิญมาร่วมงานและผู้
มาร่วมประกอบกิจกรรมตามวัตถุประสงค์ ได้แก่ ค่าอาหารว่าง
และเครื่องดื่ม ค่าอาหารและเครื่องดื่มไม่มีแอลกอฮอล์ ค่า
ใช้จ่ายเกี่ยวกับสถานที่และค่าใช้จ่ายอื่นๆ ที่จำเป็นและเกี่ยวข้อง
ได้แก่ ค่าสถานที่จัดงาน เช่น ค่าเช่าหรือค่าบำรุง ค่าเช่า
หรือค่าบริการวัสดุอุปกรณ์ที่จำเป็นในการจัดงาน เช่น เครื่อง
เสียง เต็นท์ เวที ค่าใช้จ่ายในการตกแต่ง จัดสถานที่ ตลอด
ระยะเวลาที่จัดงาน ค่าใช้จ่ายในการประกวดหรือแข่งขัน ได้แก่
ค่าตอบแทนกรรมการตัดสิน ค่าโล่ หรือถ้วยรางวัลที่มอบ
ให้ผู้ชนะการประกวดหรือการแข่งขันเป็นการประกาศเกียรติ
คุณ เงินหรือของรางวัลที่มอบให้ผู้ชนะการประกวดหรือแข่งขั
น ค่าจ้างเหมาทำป้ายโฆษณาหรือสิ่งพิมพ์ ค่าใช้จ่ายอื่นๆ ที่
จำเป็นและเกี่ยวข้องในการจัดงาน ฯลฯ (กองการศึกษา)

" 1) ระเบียบกระทรวง

มหาดไทย ว่าด้วยการเบิกค่าใช้จ่ายในการจัดงาน การจัดการ
แข่งขันกีฬาและการส่งนักกีฬาเข้าร่วมการแข่งขันกีฬาขององ
ค์กรปกครองส่วนท้องถิ่น พ.ศ. 2559

(แผนพัฒนาท้องถิ่น พ.

ศ. 2566 - 2570 ลำดับที่ 1 หน้า 57)"

รวม	8,374,500	บาท
รวม	8,151,300	บาท
รวม	8,151,300	บาท
รวมรวม	2,178,400	บาท

สำเนาฉบับ



ที่ สน ๕๔๘๐๑/๑๕

สภาเทศบาลตำบลนาซอ
เลขที่ ๑๒๕ หมู่ ๑๐ ตำบลนาซอ
อำเภอวานรนิวาส สน ๔๗๑๒๐

๑๕ สิงหาคม ๒๕๖๘

เรื่อง ขอเชิญประชุมสภาเทศบาลตำบลนาซอสมัยสามัญ สมัยที่ ๓ ครั้งที่ ๒ ประจำปี พ.ศ. ๒๕๖๘

เรียน สมาชิกสภาเทศบาลตำบลนาซอทุกท่าน

- | | | |
|------------------|--|--------------|
| สิ่งที่ส่งมาด้วย | ๑. ระเบียบวาระการประชุม | จำนวน ๑ ฉบับ |
| | ๒. รายงานการประชุมสภา | จำนวน ๑ ชุด |
| | ๓. รายงานผลการแปรรูปที่ดิน งบประมาณ พ.ศ. ๒๕๖๙ | จำนวน ๑ ชุด |
| | ๔. ญัตติพิจารณาโอนงบประมาณไปตั้งจ่ายรายการใหม่ (สำนักปลัด) | จำนวน ๑ ชุด |
| | ๕. ญัตติพิจารณาโอนงบประมาณไปตั้งจ่ายรายการใหม่ (กองการศึกษา) | จำนวน ๑ ชุด |
| | ๖. ญัตติพิจารณาใช้พื้นที่ป่าไม้ในการก่อสร้างถนนของเทศบาลตำบลนาซอ | จำนวน ๑ ชุด |

ด้วยสภาเทศบาลตำบลนาซอ จะดำเนินการประชุมสภาสมัยสามัญ สมัยที่ ๓ ครั้งที่ ๒ ประจำปี พ.ศ. ๒๕๖๘ เพื่อพิจารณาเรื่องต่างๆตามอำนาจหน้าที่ ในวันจันทร์ที่ ๑๘ สิงหาคม ๒๕๖๘ เวลา ๑๐.๐๐ น. ณ ห้องประชุมสภาเทศบาลตำบลนาซอ ตามระเบียบวาระการประชุมที่แนบมาพร้อมนี้

ดังนั้นสภาเทศบาลตำบลนาซอ จึงขอเรียนเชิญท่านเข้าร่วมประชุมสภาเทศบาลตำบลนาซอ ตามวันเวลา และสถานที่ดังกล่าวข้างต้น

จึงเรียนมาเพื่อโปรดเข้าร่วมประชุมโดยพร้อมเพรียงกัน

ขอแสดงความนับถือ

(นายก้องไกร สุวรรณสาร)

ประธานสภาเทศบาลตำบลนาซอ

สำนักปลัดเทศบาล
งานกิจการสภา
โทร. ๐ ๔๒๙๘ ๗๒๒๒

“อยู่สกล รักสกล ทำเพื่อสกลนคร”

นาง.
พิมพ์
ตรวจ
นาง

ระเบียบวาระการประชุมสภาเทศบาลตำบลนาซอ
สมัยประชุมสามัญ สมัยที่ ๓ ครั้งที่ ๒ ประจำปี พ.ศ. ๒๕๖๘
วันจันทร์ ที่ ๑๘ สิงหาคม พ.ศ. ๒๕๖๘ เวลา ๑๐.๐๐ น.
ณ ห้องประชุมสภาเทศบาลตำบลนาซอ

ระเบียบวาระที่ ๑ เรื่อง ที่ประธานจะแจ้งต่อที่ประชุม

๑.๑ โครงการฝึกอบรมและศึกษาดูงานเพื่อเพิ่มศักยภาพในการปฏิบัติงานของผู้บริหาร
ท้องถิ่นประธานสภา สมาชิกสภา พนักงานส่วนท้องถิ่น พนักงานจ้าง สังกัดองค์กรปกครอง
ส่วนท้องถิ่น อำเภอวานรนิวาส จังหวัดสกลนคร ระหว่างวันที่ ๑๙ - ๒๒ สิงหาคม ๒๕๖๘ ณ
จังหวัดร้อยเอ็ด

ระเบียบวาระที่ ๒ เรื่อง รับรองรายงานการประชุม

๒.๑ การรับรองรายงานการประชุมสภาเทศบาลตำบลนาซอ สมัยประชุมสามัญ สมัยที่ ๓
ครั้งที่ ๑ ประจำปี พ.ศ. ๒๕๖๘ เมื่อวันที่ ๕ สิงหาคม ๒๕๖๘

ระเบียบวาระที่ ๓ เรื่อง ที่คณะกรรมการที่สภาท้องถิ่นตั้งขึ้นพิจารณาเสร็จแล้ว

- ๓.๑ การพิจารณาให้ความเห็นชอบร่างเทศบัญญัติงบประมาณรายจ่ายประจำปีงบประมาณ
พ.ศ. ๒๕๖๙ ในวาระที่สอง และ วาระที่สาม
- ๓.๒ ยุติพิจารณาโอนงบประมาณไปตั้งจ่ายรายการใหม่ (สำนักปลัด)
- ๓.๓ ยุติพิจารณาโอนงบประมาณไปตั้งจ่ายรายการใหม่ (กองการศึกษา)
- ๓.๓ ยุติพิจารณาใช้พื้นที่ป่าไม้ในการก่อสร้างถนนของเทศบาลตำบลนาซอ (กองช่าง)

สำเนาฉบับ



ที่ สน ๕๔๘๐๑/๒๖

สภาเทศบาลตำบลนาซอ
เลขที่ ๑๒๕ หมู่ ๑๐ ตำบลนาซอ
อำเภอวารินวิสาข สน ๔๗๑๒๐

๑๔ สิงหาคม ๒๕๖๘

เรื่อง ขอความอนุเคราะห์ประชาสัมพันธ์การประชุมสภาเทศบาลตำบลนาซอสมัยสามัญ สมัยที่ ๓ ครั้งที่ ๒ ประจำปี พ.ศ. ๒๕๖๘

เรียน กำนัน, ผู้ใหญ่บ้านทุกหมู่บ้าน

สิ่งที่ส่งมาด้วย ๑. ระเบียบวาระการประชุม จำนวน ๑ ฉบับ

ด้วยสภาเทศบาลตำบลนาซอ จะดำเนินการประชุมสภาสมัยสามัญ สมัยที่ ๓ ครั้งที่ ๒ ประจำปี พ.ศ. ๒๕๖๘ เพื่อพิจารณาเรื่องต่างๆตามอำนาจหน้าที่ ในวันจันทร์ ที่ ๑๘ สิงหาคม ๒๕๖๘ เวลา ๑๐.๐๐ น ณ ห้องประชุมสภาเทศบาลตำบลนาซอ ตามระเบียบวาระการประชุมที่แนบมาพร้อมนี้

ดังนั้นสภาเทศบาลตำบลนาซอ จึงขอความอนุเคราะห์ประชาสัมพันธ์การประชุมสภาเทศบาลตำบลนาซอในครั้งนี้ ตามระเบียบกระทรวงมหาดไทย ว่าด้วยข้อบังคับการประชุมสภาท้องถิ่น พ.ศ. ๒๕๔๗ ข้อ ๒๔ วรรค ๒ แก้ไขเพิ่มเติม (ฉบับที่ ๓) พ.ศ. ๒๕๖๕ หากท่านมีความประสงค์จะเข้าร่วมรับฟังการประชุมดังกล่าวโปรดแจ้งความประสงค์มายังประธานสภาเทศบาลตำบลนาซอเป็นลายลักษณ์อักษร

จึงเรียนมาเพื่อโปรดทราบและพิจารณาดำเนินการต่อไป

ขอแสดงความนับถือ

(นายกเกร สุวรรณสาร)

ประธานสภาเทศบาลตำบลนาซอ

สำนักปลัดเทศบาล
งานกิจการสภา
โทร ๐๔๒-๗๐๔๗๗๖

“อยู่สกล รักสกล ทำเพื่อสกลนคร”

ร่าง ๒๒๓๓๓๓
พิมพ์
ตรวจ
ทำน

ระเบียบวาระการประชุมสภาเทศบาลตำบลนาซอ
สมัยประชุมสามัญ สมัยที่ ๓ ครั้งที่ ๒ ประจำปี พ.ศ. ๒๕๖๘
วันจันทร์ ที่ ๑๘ สิงหาคม พ.ศ. ๒๕๖๘ เวลา ๑๐.๐๐ น.
ณ ห้องประชุมสภาเทศบาลตำบลนาซอ

ระเบียบวาระที่ ๑ เรื่อง ที่ประธานจะแจ้งต่อที่ประชุม

๑.๑ โครงการฝึกอบรมและศึกษาดูงานเพื่อเพิ่มศักยภาพในการปฏิบัติงานของผู้บริหาร
ท้องถิ่นประธานสภา สมาชิกสภา พนักงานส่วนท้องถิ่น พนักงานจ้าง สังกัดองค์กรปกครอง
ส่วนท้องถิ่น อำเภอรามวงษ์ จังหวัดสกลนคร ระหว่างวันที่ ๑๙ - ๒๒ สิงหาคม ๒๕๖๘ ณ
จังหวัดร้อยเอ็ด

ระเบียบวาระที่ ๒ เรื่อง รับรองรายงานการประชุม

๒.๑ การรับรองรายงานการประชุมสภาเทศบาลตำบลนาซอ สมัยประชุมสามัญ สมัยที่ ๓
ครั้งที่ ๑ ประจำปี พ.ศ. ๒๕๖๘ เมื่อวันที่ ๕ สิงหาคม ๒๕๖๘

ระเบียบวาระที่ ๓ เรื่อง ที่คณะกรรมการที่สภาท้องถิ่นตั้งขึ้นพิจารณาเสร็จแล้ว

๓.๑ การพิจารณาให้ความเห็นชอบร่างเทศบัญญัติงบประมาณรายจ่ายประจำปีงบประมาณ
พ.ศ. ๒๕๖๙ ในวาระที่สอง และ วาระที่สาม
๓.๒ ยุติติพิจารณาโอนตั้งจ่ายรายการใหม่ (สำนักปลัด)
๓.๓ ยุติติพิจารณาใช้พื้นที่ป่าไม้ในการก่อสร้างถนนของเทศบาลตำบลนาซอ (กองช่าง)

ระเบียบวาระที่ ๔ เรื่องอื่น ๆ



ที่ สน ๕๔๘๐๑/

สำนักงานเทศบาลตำบลนาซอ
๑๒๕ หมู่ ๑๐ ตำบลนาซอ
อำเภอวานรนิวาส จังหวัดสกลนคร
๔๗๑๒๐

๒๕ กันยายน ๒๕๖๘

เรื่อง ขอส่งสำเนาเทศบัญญัติงบประมาณรายจ่ายประจำปีงบประมาณ พ.ศ. ๒๕๖๙
เรียน นายอำเภอวานรนิวาส

อ้างถึง หนังสืออำเภอวานรนิวาส ที่ สน ๐๐๒๓.๒๐/๓๙๒๘ ลงวันที่ ๔ กันยายน ๒๕๖๘

สิ่งที่ส่งมาด้วย ๑. สำเนาเทศบัญญัติงบประมาณรายจ่ายประจำปีงบประมาณ พ.ศ. ๒๕๖๙ จำนวน ๑ เล่ม
๒. ประกาศเทศบาลตำบลนาซอ จำนวน ๑ แผ่น

ตามที่นายอำเภอวานรนิวาส ผู้รับมอบอำนาจจากผู้ว่าราชการจังหวัดสกลนครได้ให้ความเห็นชอบให้เทศบาลตำบลนาซอ ประกาศใช้เทศบัญญัติงบประมาณรายจ่ายประจำปีงบประมาณ พ.ศ. ๒๕๖๙ โดยให้ดำเนินการตามระเบียบกฎหมายที่เกี่ยวข้องโดยเคร่งครัด ซึ่งนายกเทศมนตรีตำบลนาซอ ได้ประกาศใช้เทศบัญญัติดังกล่าวแล้วเมื่อวันที่ ๒๒ กันยายน ๒๕๖๘ โดยมีผลบังคับใช้ตั้งแต่วันที่ ๑ ตุลาคม ๒๕๖๘ เป็นต้นไป

ดังนั้น เพื่อให้เป็นไปตามระเบียบกระทรวงมหาดไทยว่าด้วยวิธีการงบประมาณขององค์กรปกครองส่วนท้องถิ่น พ.ศ. ๒๕๖๓ หมวด ๖ ข้อ ๓๘ เทศบาลตำบลนาซอ จึงขอส่งสำเนาเทศบัญญัติงบประมาณรายจ่ายประจำปีงบประมาณ พ.ศ. ๒๕๖๙ จำนวน ๑ เล่ม รายละเอียดปรากฏตามสิ่งที่ส่งมาด้วย
จึงเรียนมาเพื่อโปรดทราบ

ขอแสดงความนับถือ

(นายจรรุบุตร อุปพงศ์)
นายกเทศมนตรีตำบลนาซอ

สำนักปลัดเทศบาล
งานนโยบายและแผนโทร./ โทรสาร ๐ ๔๒๗๐ ๔๗๗๕

“อยู่สกล รักสกล ทำเพื่อสกลนคร”



ที่ สน ๐๐๒๓.๒๐/๓๙๒๘

ที่ว่าการอำเภอวานรนิวาส

ศูนย์ราชการอำเภอ สน ๔๗๑๒๐

๔ กันยายน ๒๕๖๘

เรื่อง เห็นชอบเทศบัญญัติงบประมาณรายจ่าย ประจำปีงบประมาณ พ.ศ. ๒๕๖๘

เรียน ประธานสภาเทศบาลตำบลนาซอ

อ้างถึง หนังสือเทศบาลตำบลนาซอ ที่ สน ๕๔๘๐๑/ ๑๗ ลงวันที่ ๒๕ สิงหาคม ๒๕๖๘

สิ่งที่ส่งมาด้วย ร่างเทศบัญญัติงบประมาณรายจ่าย ประจำปีงบประมาณ พ.ศ. ๒๕๖๘ จำนวน ๑ เล่ม

ตามที่ สภาเทศบาลตำบลนาซอ อำเภอวานรนิวาส จังหวัดสกลนคร ได้มีมติเห็นชอบให้ตราเทศบัญญัติงบประมาณรายจ่ายประจำปีงบประมาณ พ.ศ. ๒๕๖๘ ในคราวประชุมสภาเทศบาล สมัยประชุมสามัญ สมัยที่ ๓ ครั้งที่ ๒ เมื่อวันที่ ๑๘ สิงหาคม ๒๕๖๘ ดังนั้น เพื่อให้เป็นไปตามความในมาตรา ๖๒ แห่งพระราชบัญญัติเทศบาล พ.ศ. ๒๔๙๖ แก้ไขเพิ่มเติมถึง (ฉบับที่ ๑๔) พ.ศ. ๒๕๖๒ ประธานสภาเทศบาลตำบลนาซอ จึงส่งร่างเทศบัญญัติงบประมาณรายจ่ายประจำปีงบประมาณ พ.ศ. ๒๕๖๘ ของเทศบาลตำบลนาซอ มาเพื่อให้พิจารณาให้ความเห็นชอบต่อไป นั้น

นายอำเภอวานรนิวาส ผู้รับมอบอำนาจจากผู้ว่าราชการจังหวัดสกลนคร ตามคำสั่งจังหวัดสกลนคร ที่ ๓๗๓๗/๒๕๖๗ ลงวันที่ ๑๗ มิถุนายน ๒๕๖๗ หมวด ๓ ข้อ ๓๖ พิจารณาแล้วอาศัยอำนาจตามความในมาตรา ๖๒ แห่งพระราชบัญญัติเทศบาล พ.ศ. ๒๔๙๖ และแก้ไขเพิ่มเติม จึงให้ความเห็นชอบให้เทศบาลตำบลนาซอ ประกาศใช้เทศบัญญัติฉบับดังกล่าวได้ ในการใช้จ่ายเงินงบประมาณตามเทศบัญญัติงบประมาณรายจ่ายประจำปีงบประมาณ พ.ศ. ๒๕๖๘ ของเทศบาลตำบลนาซอ ให้ดำเนินการตามระเบียบกฎหมายที่เกี่ยวข้องโดยเคร่งครัด และเมื่อนายกเทศมนตรีตำบลนาซอ ประกาศใช้เทศบัญญัติฉบับดังกล่าวแล้ว ให้ส่งสำเนาให้อำเภอวานรนิวาส จำนวน ๑ เล่ม

เรียน ประธานสภาเทศบาลตำบลนาซอ เพื่อทราบและพิจารณาดำเนินการต่อไป

- เพื่อโปรดทราบ
- เพื่อโปรดทราบและดำเนินการต่อไป
- เพื่อทราบและถือปฏิบัติ

(นายพลอยเพชร โพคำพก)

ขอแสดงความนับถือ

รองประธานสภาเทศบาลตำบลนาซอ

16 ก.ย. 2568

(นายสุขสันติ วิเวก)

นายอำเภอวานรนิวาส ปฏิบัติราชการแทน

ผู้ว่าราชการจังหวัดสกลนคร

Beland (นายชุมพล ไชยพันธ์)

เลขานุการสภาเทศบาลตำบลนาซอ

16 ก.ย. 2568

สำนักงานส่งเสริมการปกครองท้องถิ่นอำเภอวานรนิวาส

โทร. ๐-๔๒๗๔-๒๑๓๐

(นายกองไกร สุวรรณสาร)

ประธานสภาเทศบาลตำบลนาซอ

“อยู่สกล รักสกล ทำเพื่อสกลนคร”



ประกาศเทศบาลตำบลนาซอ
เรื่อง ประกาศใช้เทศบัญญัติงบประมาณรายจ่าย ประจำปีงบประมาณ พ.ศ. ๒๕๖๔

ด้วยเทศบาลตำบลนาซอ ได้มีมติเห็นชอบให้ตราร่างเทศบัญญัติงบประมาณรายจ่าย ประจำปีงบประมาณ พ.ศ. ๒๕๖๔ ในการประชุมสภาเทศบาลตำบลนาซอ สมัยสามัญ สมัยที่ ๓ ครั้งที่ ๒ เมื่อวันที่ ๑๘ สิงหาคม ๒๕๖๔ และนายอำเภอวานรนิวาส ผู้รับมอบอำนาจจากผู้ว่าราชการจังหวัดสกลนคร ตามคำสั่งจังหวัดสกลนคร ที่ ๓๗๓๗/๒๕๖๗ ลงวันที่ ๒๗ มิถุนายน พ.ศ. ๒๕๖๗ ได้พิจารณาแล้วเห็นชอบให้เทศบาลตำบลนาซอ ประกาศใช้เทศบัญญัติงบประมาณรายจ่ายประจำปีงบประมาณ พ.ศ. ๒๕๖๔

อาศัยอำนาจตามพระราชบัญญัติเทศบาล พ.ศ. ๒๔๙๖ แก้ไขเพิ่มเติม (ฉบับที่ ๑๔) พ.ศ. ๒๕๖๒ มาตรา ๖๒ เทศบาลตำบลนาซอ จึงประกาศใช้เทศบัญญัติงบประมาณรายจ่ายประจำปีงบประมาณ พ.ศ. ๒๕๖๔

ทั้งนี้ ตั้งแต่วันที่ ๑ ตุลาคม ๒๕๖๘ เป็นต้นไป

ประกาศ ณ วันที่ ๒๒ เดือน กันยายน พ.ศ. ๒๕๖๘

(นายจรรุบุตร อุปพงศ์)
นายกเทศมนตรีตำบลนาซอ